

# EPSON

## CW-C8000 Series

# Guide de l'utilisateur

---

M00156101 FR

## Table des matières

**Table des matières****Avant l'utilisation**

Manuels pour ce produit. . . . .	4
Téléchargement de la dernière version. . . . .	4
Visionnage du manuel vidéo en ligne. . . . .	5
Symboles utilisés dans ce guide. . . . .	5
À propos des modèles de ce produit. . . . .	7
Encre noire brillante/encre noire mate. . . . .	7
Versions du produit et du pilote. . . . .	8
Vérification de la version du produit. . . . .	8
Vérification de la version du pilote d'imprimante. . . . .	8
Captures d'écran de ce manuel. . . . .	8
Précautions de sécurité. . . . .	9
Mises en garde lors de l'installation. . . . .	9
Mises en garde concernant la manipulation. . . . .	9
Mises en garde concernant l'alimentation électrique. . . . .	11
Mises en gardes concernant les modules d'encre. . . . .	12
Mises en garde concernant le boîtier de maintenance. . . . .	14
Étiquette de mise en garde. . . . .	15
Papier pris en charge. . . . .	16
Format/forme/taille de papier. . . . .	16
Type de papier. . . . .	18
Papier ne pouvant pas être utilisé. . . . .	19
Noms et fonctions des pièces. . . . .	20
Avant. . . . .	20
Côté gauche. . . . .	21
Côté droit (connecteurs). . . . .	22
Intérieur avant. . . . .	23
Chemin papier intérieur. . . . .	24
Panneau d'opération. . . . .	25
Écran d'instructions d'utilisation. . . . .	27

**Utilisation de base**

Mise sous tension ou hors tension. . . . .	28
Mise sous tension. . . . .	28
Mise hors tension. . . . .	28
Vérification de l'état de l'imprimante. . . . .	29
Vérification de l'état de l'imprimante sur l'écran de l'imprimante. . . . .	29
Vérification de l'état de l'imprimante en imprimant des motifs de contrôle des buses. . . . .	31
Vérification de l'état de l'imprimante en imprimant une feuille d'état. . . . .	31

Vérification de la connexion et des paramètres réseau. . . . .	32
Remplacement des modules d'encre. . . . .	33
Vérification de la quantité d'encre restante. . . . .	33
Procédure de remplacement des modules d'encre. . . . .	33
Remplacement du boîtier de maintenance. . . . .	37
Vérification de la quantité d'espace vide dans le boîtier de maintenance. . . . .	37
Procédure de remplacement du boîtier de maintenance. . . . .	37
Paramètres du pilote d'imprimante. . . . .	40
Définition du support. . . . .	41
Nom du support. . . . .	41
Largeur d'étiquette. . . . .	41
Longueur d'étiquette. . . . .	41
Espace entre étiquettes. . . . .	42
Forme du support (détection). . . . .	42
Écart gauche et droit (Étiquette découpée/ Étiquette pleine page/Papier continu). . . . .	42
Écart gauche (Étiquette). . . . .	42
Écart droit (Étiquette). . . . .	42
Longueur entre bord d'étiquette et trou (Étiquette). . . . .	42
Type de revêtement du support. . . . .	43
Correction des couleurs. . . . .	43
Réglages de couleur spot. . . . .	43
Paramètres de gestion du papier après l'impression. . . . .	43
Notification. . . . .	44
Pause. . . . .	44
Détection du support. . . . .	44
Chargement et remplacement du papier. . . . .	45
Chargement du papier rouleau. . . . .	46
Chargement du papier en accordéon. . . . .	51
Retrait du papier. . . . .	56

**Maintenance**

Nettoyage de l'extérieur. . . . .	60
Nettoyage du coupe-papier automatique. . . . .	61
Nettoyage des guides latéraux. . . . .	62
Nettoyage des rouleaux de pression du papier. . . . .	64
Nettoyage du détecteur de l'espace (unité d'émission de lumière). . . . .	66
Nettoyage du plateau. . . . .	68
Nettoyage de la tête d'impression. . . . .	70

**Table des matières**

Impression des motifs de contrôle des buses. . . .	70
Exécution du nettoyage de la tête d'impression. . .	71

**Dépannage**

Affichage d'un message sur le panneau d'opération. .	74
Problèmes de qualité d'impression. . . . .	79
Bandes blanches verticales (direction de largeur du papier). . . . .	79
Bandes blanches horizontales (direction d'impression). . . . .	79
Bandes blanches ou noires. . . . .	79
Les couleurs imprimées ne sont pas correctes. . .	80
Impression floue, Caractères doubles, Mauvais alignement de la position d'impression.	80
Taches ou bavures d'encre sur le papier. . . . .	80
Alimentation et éjection du papier suivies d'une erreur. . . . .	80
Du papier est chargé, mais n'est pas entraîné dans l'imprimante. . . . .	81
Impression à partir d'un ordinateur impossible ou soudainement impossible. . . . .	82
Vérification de l'installation du pilote d'imprimante. . . . .	82
Mise sous tension de l'imprimante impossible. . .	82
Annulation du travail d'impression sur l'ordinateur mais non-disparition du message « Impression... ». . . . .	82
Bourrage du papier rouleau. . . . .	83
Bourrage papier en accordéon. . . . .	88

**Caractéristiques**

Caractéristiques du produit. . . . .	93
Caractéristiques électriques. . . . .	93
Dimensions hors tout. . . . .	94
Caractéristiques environnementales. . . . .	96
Caractéristiques du papier. . . . .	97
Modules d'encre. . . . .	98
Boîtier de maintenance. . . . .	99
Enrouleur (TU-RC8000). . . . .	99

**Annexe**

Consommables et options. . . . .	100
Modules d'encre. . . . .	100
Boîte de maintenance. . . . .	101
Enrouleur. . . . .	102
Restrictions d'emploi. . . . .	107
Remarques. . . . .	108
Marques commerciales. . . . .	108

---

# Avant l'utilisation

---

Ce chapitre fournit les informations à connaître avant d'utiliser le produit.

## Manuels pour ce produit

<p><b>Manuel imprimé</b></p> 	<p><b>Commencer Ici</b> Explique les étapes de base de la mise en œuvre, du déballage au chargement du papier.</p>
<p><b>Manuel à visualiser sur ordinateur</b></p> 	<p><b>Guide de l'utilisateur (le présent manuel)</b> Fournit des détails sur les fonctions et les procédures d'utilisation du produit, les informations concernant la maintenance et le dépannage. Veuillez consulter l'URL ci-dessous. <a href="https://epson.sn">https://epson.sn</a></p>
<p><b>Manuel à visualiser sur ordinateur</b></p> 	<p><b>Technical Reference Guide (Manuel technique de référence) CW-C8000 Series</b> Fournit les informations nécessaires pour installer le produit, effectuer des tâches quotidiennes et développer un système en utilisant le produit. Téléchargez ce document en cliquant sur l'URL suivante. <a href="https://epson.sn">https://epson.sn</a></p>
<p><b>Manuel à visualiser sur ordinateur</b></p> 	<p><b>Manuel vidéo en ligne</b> Les vidéos décrivent la procédure de configuration de l'imprimante d'une manière facile à comprendre. Cliquez sur l'URL ci-dessous pour visionner les vidéos. <a href="https://support.epson.net/p_doc/95e/">https://support.epson.net/p_doc/95e/</a> Le contenu des vidéos est sujet à modification sans préavis.</p>

---

## Téléchargement de la dernière version

Il est possible de télécharger les dernières versions du pilote d'imprimante, des utilitaires et des manuels à partir de l'URL suivante.

<https://epson.sn>

## Avant l'utilisation

### Visionnage du manuel vidéo en ligne

Les manuels vidéos sont disponibles sur YouTube. Cliquez sur l'URL ci-dessous pour visionner les vidéos.

[https://support.epson.net/p\\_doc/95e/](https://support.epson.net/p_doc/95e/)

Si les sous-titres n'apparaissent pas pendant la lecture de la vidéo, cliquez sur l'icône des sous-titres illustrée ci-dessous.

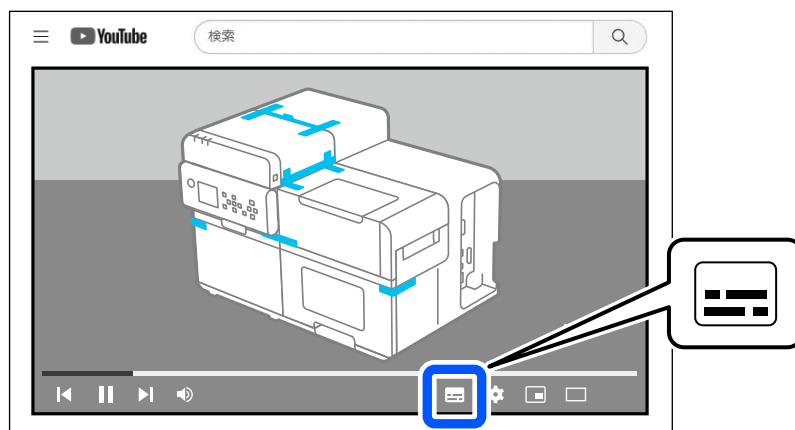



### Symboles utilisés dans ce guide



Les symboles suivants sont utilisés dans le présent guide pour indiquer des informations importantes.

#### Symboles de sécurité

Les symboles énumérés ci-dessous sont utilisés dans ce manuel afin de garantir une utilisation sûre et correcte de ce produit et afin d'éviter tout danger à vous-même et aux autres et tout dommage matériel. Assurez-vous que vous comprenez complètement leurs significations avant de lire ce manuel.

 <b>Avertissement</b>	La manipulation incorrecte du produit sans prendre en compte ce symbole peut entraîner la mort ou des blessures graves.
 <b>Attention</b>	La manipulation incorrecte du produit sans prendre en compte ce symbole peut entraîner des blessures et des dommages matériels.

#### Symboles d'informations générales

 <b>Important</b>	Indique des informations que vous devez respecter lors de l'utilisation du produit. Une utilisation incorrecte en raison du non-respect de ces informations peut entraîner une panne ou un dysfonctionnement du produit.
<b>Remarque</b>	Indique des explications et informations complémentaires à connaître.
	Indique une page de référence contenant des informations connexes.
	Indique que la procédure d'utilisation peut être affichée sur le panneau d'opération. Dans l'écran d'accueil, accédez à ? (Aide) – <b>Comment faire pour...</b> pour afficher les instructions d'utilisation.

### Avant l'utilisation



Indique que le manuel vidéo est disponible. Scannez le QR Code pour visionner la vidéo.

## Avant l'utilisation

# À propos des modèles de ce produit

---

## Encre noire brillante/encre noire mate

Vous pouvez sélectionner le type d'encre noire à utiliser entre noire brillante (BK) et noire mate (MK). L'imprimante vous invite à le sélectionner lorsque vous mettez l'imprimante sous tension pour la première fois.

Les types de papiers pris en charge varient en fonction du type d'encre noire. Consultez « [Caractéristiques du papier](#) » à la page 97.



### **Important**

Vous ne pouvez pas changer le type d'encre noire lorsque vous le sélectionnez et que l'imprimante charge l'encre.

## Avant l'utilisation

# Versions du produit et du pilote

Utilisez une combinaison des versions les plus récentes du micrologiciel, du pilote d'imprimante et de l'utilitaire.

[« Téléchargement de la dernière version » à la page 4](#)

---

## Vérification de la version du produit

Vous pouvez vérifier la version du micrologiciel de votre produit en imprimant la feuille d'état. Recherchez la version sur la feuille d'état imprimée. [« Vérification de l'état de l'imprimante en imprimant une feuille d'état » à la page 31](#)

Vous pouvez également vérifier la version du panneau d'opération.

**Menu – État imprimante/Imprimer – Version du firmware**

---

## Vérification de la version du pilote d'imprimante

Vous pouvez vérifier la version dans l'écran du pilote d'imprimante.

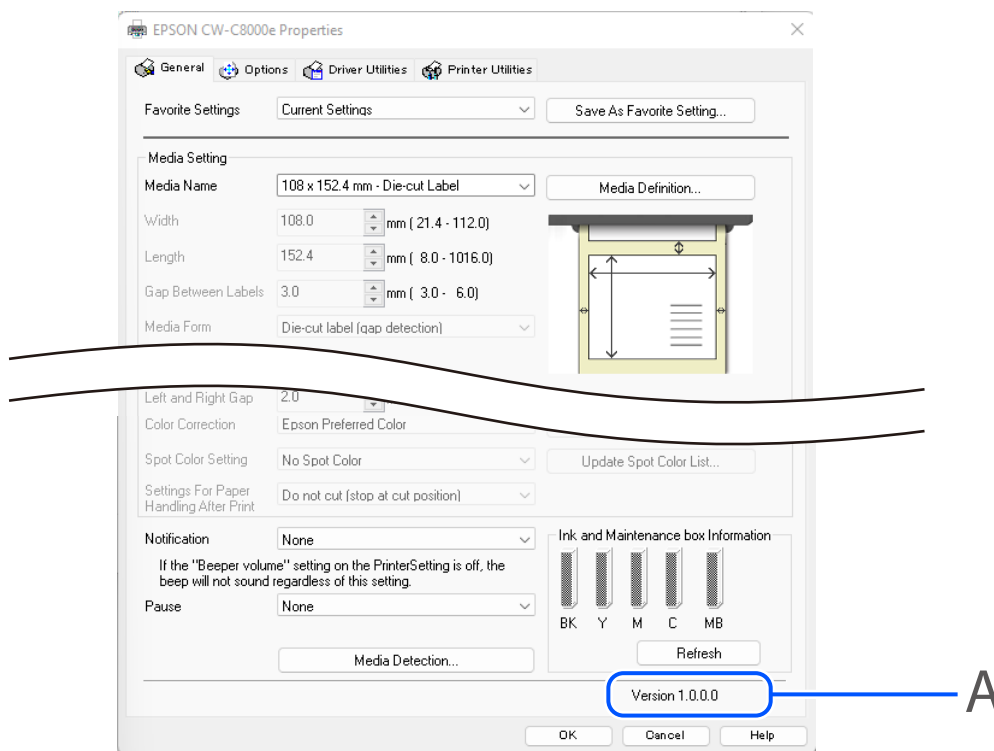

A : Version du pilote d'imprimante

## Captures d'écran de ce manuel

Les captures d'écrans de ce manuel et les écrans réellement affichés dans Windows peuvent différer selon le produit utilisé et le système d'exploitation. Sauf indication contraire, les captures d'écrans de ce manuel sont celles lors de l'utilisation de Windows 11.

## Avant l'utilisation

# Précautions de sécurité

Pour garantir une utilisation sûre du produit, veuillez à lire ce manuel et les autres manuels d'instructions fournis avec le produit avant l'utilisation. Conservez ce manuel dans un endroit sûr afin de pouvoir résoudre tout problème concernant le produit à tout moment.

---

## Mises en garde lors de l'installation

### *Avertissement*

N'obstruez pas les aérations du produit. ➞ « Côté droit (connecteurs) » à la page 22

L'obstruction des aérations peut entraîner une accumulation de chaleur à l'intérieur du produit, ce qui peut provoquer un incendie.

Ne couvrez pas le produit avec un chiffon ou ne l'installez pas dans un endroit mal aéré. Vérifiez également que l'espace d'installation est tel que spécifié dans le manuel.

### *Attention*

- N'installez pas ou ne stockez pas le produit dans un endroit instable ou sujet aux vibrations d'autres appareils. L'équipement pourrait tomber ou s'affaisser, et se casser et causer d'éventuelles blessures.
- N'installez pas le produit dans un endroit exposé aux fumées huileuses ou à la poussière ou bien dans un endroit humide. Sinon, un choc électrique ou un incendie peut se produire.
- Lorsque vous soulevez le produit, adoptez une posture correcte. Dans le cas contraire, vous pourriez vous blesser.
- Ce produit est lourd et ne doit pas être porté seul. Lors du déballage ou du déplacement du produit, il doit être porté par deux personnes ou plus. Consultez « Caractéristiques du produit » à la page 93 pour connaître le poids du produit.
- Lors du levage du produit, tenez-le par les parties indiquées dans ce manuel. Lever le produit en tenant d'autres parties peut entraîner une chute du produit ou un pincement des doigts lors de son abaissement, ce qui peut provoquer des blessures.

---

## Mises en garde concernant la manipulation

### *Avertissement*

- N'utilisez pas le produit dans un endroit où des substances volatiles, telles que de l'alcool ou du diluant à peinture, sont présentes ou bien à proximité d'un feu. Sinon, un choc électrique ou un incendie peut se produire.
- Mettez immédiatement le produit hors tension s'il dégage de la fumée ou une odeur étrange ou s'il émet un bruit inhabituel. Sinon, un choc électrique ou un incendie peut se produire. En cas d'anomalie, mettez immédiatement hors tension et débranchez la fiche de la prise, puis contactez un technicien qualifié pour demander conseil.

## Avant l'utilisation

- Mettez immédiatement le produit hors tension si un corps étranger, de l'eau ou tout autre liquide pénètre dans le produit. Sinon, un choc électrique ou un incendie peut se produire. Mettez immédiatement hors tension et débranchez la fiche de la prise, puis contactez un technicien qualifié pour demander conseil.
- Ne démontez pas les parties autres que celles mentionnées dans ce manuel.
- Ne réparez jamais le produit vous-même car cela est dangereux.
- N'utilisez pas le produit dans un endroit où des gaz inflammables, des gaz explosifs, etc. sont présents dans l'atmosphère. De plus, n'utilisez pas de bombes aérosol contenant un gaz inflammable à l'intérieur ou à proximité du produit. Ceci peut entraîner un incendie.
- Ne connectez pas les câbles d'une manière autre que celles mentionnées dans ce manuel. Ceci peut entraîner un incendie. Ceci peut également endommager les autres appareils connectés.
- Ne touchez pas les zones internes du produit autres que celles mentionnées dans ce manuel. Ceci peut causer un choc électrique ou des brûlures.
- N'insérez pas de matériaux métalliques ou inflammables ou ne les laissez pas tomber à l'intérieur du produit. Sinon, un choc électrique ou un incendie peut se produire.
- Si l'écran de l'imprimante est endommagé, manipulez très prudemment le cristal liquide à l'intérieur. Si une des situations suivantes venait à se produire, prenez des mesures d'urgence.
  - Si un élément entre en contact avec votre peau, essuyez et nettoyez correctement la zone à l'aide d'eau et de savon.
  - Si un élément entre en contact avec vos yeux, rincez-les à l'eau claire pendant au moins 15 minutes, puis consultez un médecin.
  - Si un élément entre dans votre bouche, consultez immédiatement un médecin.

### Attention

- Empêchez quiconque de monter sur le produit ou d'y poser des objets lourds dessus. Faites particulièrement attention dans le cas de ménages avec des enfants. L'équipement pourrait tomber ou s'affaisser, et se casser et causer d'éventuelles blessures.
- Installez les câbles et les produits optionnels à leur emplacement prévu, conformément aux procédures correspondantes. Le non-respect de cette consigne risque de provoquer un incendie ou de causer des blessures. Suivez les instructions de ce manuel pour les installer correctement.
- Avant de déplacer le produit, éteignez-le et débranchez-le et assurez-vous que tous les câbles sont déconnectés. Dans le cas contraire, un câble peut être endommagé et provoquer un choc électrique ou un incendie.
- Ne soumettez pas le produit à des vibrations ou à des chocs lorsqu'il est sous tension. Ceci peut entraîner un dysfonctionnement de l'impression.
- Ne stockez pas ou ne transportez pas le produit s'il est incliné, placé à la verticale ou à l'envers. Ceci peut causer une fuite d'encre.
- Ne transportez pas le produit lorsque ses pièces internes sont retirées. Il existe un risque de blessure dû à la chute de ces pièces.

## Avant l'utilisation

- ❑ Lors du retrait des pièces internes du produit, faites-le sur une surface plane. Il existe un risque de blessure dû à la chute de ces pièces.

---

## Mises en garde concernant l'alimentation électrique

### *Avertissement*

- ❑ N'utilisez pas le produit avec une alimentation électrique ou une tension autre que celles spécifiées.
- ❑ Faites en sorte que la poussière ou tout autre corps étranger n'adhère pas à la fiche électrique. Sinon, un choc électrique ou un incendie peut se produire.
- ❑ Insérez fermement la fiche électrique dans la prise. Sinon, un choc électrique ou un incendie peut se produire.
- ❑ N'utilisez pas de cordon d'alimentation autre que celui fourni avec le produit. En outre, n'utilisez pas le cordon d'alimentation fourni avec un autre appareil. Sinon, un choc électrique ou un incendie peut se produire.
- ❑ N'utilisez pas un cordon d'alimentation endommagé. Sinon, un choc électrique ou un incendie peut se produire. Contactez un technicien qualifié pour obtenir des conseils si le cordon d'alimentation est endommagé. De plus, respectez les consignes suivantes pour ne pas endommager le cordon d'alimentation.
  - ❑ Ne modifiez pas le cordon d'alimentation.
  - ❑ Ne posez pas d'objets lourds sur le cordon d'alimentation.
  - ❑ Ne pliez pas, ne tordez pas ou ne tirez pas fortement sur le cordon d'alimentation.
  - ❑ Ne posez pas le cordon d'alimentation à proximité d'un appareil de chauffage.
- ❑ Ne branchez pas ou ne débranchez pas la fiche électrique avec les mains mouillées. Ceci peut causer un choc électrique.
- ❑ Ne connectez pas le cordon d'alimentation à une rallonge multiprise qui fournit de l'électricité à plusieurs appareils. Sinon, un choc électrique ou un incendie peut se produire.
- ❑ Débranchez régulièrement la fiche électrique de la prise et nettoyez la base des broches et l'espace entre les broches. Le fait de laisser la fiche électrique branchée sur la prise pendant une période prolongée peut entraîner l'accumulation de poussière sur la base des broches de la fiche électrique et causer un court-circuit et un incendie.
- ❑ Maintenez la fiche et ne tirez pas sur le cordon lorsque vous débranchez la fiche électrique de la prise. Si vous tirez sur le cordon, vous risquez d'endommager le cordon ou de déformer la fiche, et de provoquer un choc électrique ou un incendie.
- ❑ Ne débranchez et ne branchez pas ce produit lorsqu'il est sous tension. Sinon, un choc électrique ou un incendie peut se produire.

### *Attention*

Pour des raisons de sécurité, débranchez le produit lorsqu'il ne doit pas servir pendant une période prolongée.

## Avant l'utilisation

---

## Mises en gardes concernant les modules d'encre

**Attention**

- ❑ Si de l'encre entre en contact avec la peau, les yeux ou la bouche, prenez les mesures suivantes.
  - ❑ En cas de contact avec la peau, lavez immédiatement la zone avec de l'eau et du savon.
  - ❑ En cas de contact avec les yeux, lavez-les immédiatement avec de l'eau. Si vous n'agissez pas, cela peut entraîner des rougeurs au niveau des yeux ou une légère inflammation. Si vous ressentez quoi que ce soit d'anormal, consultez un médecin.
  - ❑ Si de l'encre entre dans votre bouche, consultez immédiatement un médecin.
- ❑ Ne démontez pas un module d'encre. Ceci peut faire entrer l'encre en contact avec les yeux ou la peau.
- ❑ Ne secouez pas trop un module d'encre. L'encre peut s'écouler du module d'encre si vous le secouez ou l'agitez trop fort.
- ❑ Tenez les modules d'encre hors de portée des enfants.
- ❑ Pour garantir une qualité d'impression correcte, il est recommandé d'utiliser les modules d'encre dans l'année qui suit leur installation dans l'imprimante.
- ❑ Ne touchez pas la puce électronique sur un module d'encre.
- ❑ Stockez les modules d'encre à température ambiante, à l'abri des rayons directs du soleil.
- ❑ Pour garantir la qualité de la tête d'impression, le produit est conçu pour cesser de fonctionner avant l'épuisement de l'encre, en gardant un fond d'encre dans les modules d'encre usagés. Les coûts de fonctionnement varient en fonction de l'environnement dans lequel l'imprimante se trouve et des conditions d'utilisation de l'imprimante.
- ❑ Des pièces recyclées peuvent être utilisées dans les modules d'encre sans que cela n'affecte la qualité.
- ❑ Les modules d'encre pouvant être utilisés diffèrent selon le numéro de modèle du produit. Utilisez les modules d'encre compatibles avec le numéro de modèle de votre imprimante.

 « Modules d'encre » à la page 98

- ❑ Agitez bien les modules d'encre neufs avant de les installer.  « Procédure de remplacement des modules d'encre » à la page 33
- ❑ Le produit utilise des modules d'encre équipés de puces électroniques pour gérer la quantité d'encre utilisée et d'autres informations afin que les modules d'encre soient utilisables même s'ils sont retirés et réinstallés. Toutefois, si un module d'encre ne contenant que très peu d'encre est retiré et réinstallé, il peut ne pas être utilisable. Un peu d'encre est consommé lors de chaque installation de module pour en vérifier la fiabilité.
- ❑ Lorsque vous remplacez le module d'encre noire, veillez à le remplacer par un module du même type d'encre noire. L'imprimante ne fonctionnera pas si vous installez un module d'un autre type d'encre noire.
- ❑ Installez des modules d'encre de toutes les couleurs. L'impression n'est pas possible même si un seul module d'encre manque.

## Avant l'utilisation

- ❑ Pour maintenir la tête d'impression en bon état, de l'encre de toutes les couleurs est consommée non seulement pour l'impression mais également pour des opérations de maintenance comme le remplacement d'un module d'encre ou le nettoyage de la tête.
- ❑ Ne mettez pas le produit hors tension ou n'ouvrez pas le capot papier, le capot supérieur ou le capot d'encre pendant le chargement de l'encre (pendant que le voyant  (alimentation) clignote). Si les capots sont ouverts, l'encre sera rechargée lorsqu'ils sont fermés, et de l'encre supplémentaire sera consommée. De plus, vous pouvez ne pas être en mesure d'imprimer correctement.
- ❑ Même pour une impression monochrome, toutes les couleurs d'encre sont utilisées pour maintenir la qualité de l'impression et celle de la tête d'impression.
- ❑ Ne démontez pas ou ne modifiez pas le module d'encre. Ceci peut entraîner un dysfonctionnement de l'impression.
- ❑ De l'encre peut se trouver autour du port d'alimentation en encre d'un module retiré. Veillez à ce qu'elle ne tache pas votre bureau ou toute autre surface.
- ❑ N'ouvrez l'emballage d'un module d'encre que lorsque vous êtes prêt à l'installer dans le produit.
- ❑ Lorsque le capot d'encre est ouvert, assurez-vous qu'aucun corps étranger ne pénètre à l'intérieur de l'imprimante ou du bac de module d'encre. Si des corps étrangers pénètrent, l'impression peut ne pas être possible. Lors du retrait de corps étrangers, retirez-les en veillant à ne pas endommager les pièces environnantes.
- ❑ Lors du premier chargement de l'encre (immédiatement après l'achat), de l'encre est consommée pour remplir les buses de la tête d'impression (orifices de déchargement de l'encre) pour préparer l'impression. Par conséquent, le nombre de feuilles pouvant être imprimées peut s'avérer inférieur à celui avec des modules d'encre installés plus tard.
- ❑ La tête d'impression est automatiquement recouverte pour éviter que l'encre ne sèche. Ne débranchez pas la fiche électrique ou ne coupez pas le disjoncteur lorsque le produit est en fonctionnement. La tête d'impression risque de ne pas être recouverte.
- ❑ L'impression sur du papier hydrofuge, comme le papier couché, à séchage lent, peut former des taches. En outre, si vous imprimez sur du papier glacé, des traces de doigts peuvent apparaître sur le papier ou l'encre peut adhérer à vos doigts lorsque vous touchez la surface imprimée. Sélectionnez et utilisez un papier qui ne causera pas de taches d'impression.
- ❑ Si le module d'encre a été stocké dans un endroit froid pendant une longue période, laissez-le à température ambiante pendant au moins 4 heures avant utilisation.
- ❑ Ne retirez pas les modules d'encre du produit lors du stockage ou du transport du produit.

**Avant l'utilisation**

---

**Mises en garde concernant le boîtier de maintenance**

- Stockez dans un endroit hors de portée des enfants. Ne buvez pas d'encre collante.
- Ne démontez pas ou ne modifiez pas la boîte de maintenance. Ceci peut faire entrer l'encre en contact avec les yeux ou la peau.
- Ne touchez pas la puce électronique sur la boîte de maintenance.
- Si une boîte de maintenance pouvant encore être utilisée a été retirée et laissée détachée pendant une longue période, ne la réutilisez pas.
- Ne décollez pas le film de la surface supérieure de la boîte de maintenance.
- Si de l'encre entre en contact avec la peau, les yeux ou la bouche, prenez les mesures suivantes.
  - En cas de contact avec la peau, lavez immédiatement la zone avec de l'eau et du savon.
  - En cas de contact avec les yeux, lavez-les immédiatement avec de l'eau. Si vous n'agissez pas, cela peut entraîner des rougeurs au niveau des yeux ou une légère inflammation. Si vous ressentez quoi que ce soit d'anormal, consultez un médecin.
  - Si de l'encre entre dans votre bouche, consultez immédiatement un médecin.
- Ne secouez pas trop fort une boîte de maintenance usagée. L'encre peut s'écouler du boîtier de maintenance si vous le secouez ou l'agitez trop fort.
- Évitez de stocker le boîtier de maintenance à des températures élevées ou à l'état gelé.
- Gardez-la à l'abri des rayons directs du soleil.

## Avant l'utilisation

### Étiquette de mise en garde

Les étiquettes apposées sur le produit indiquent les mises en garde suivantes.

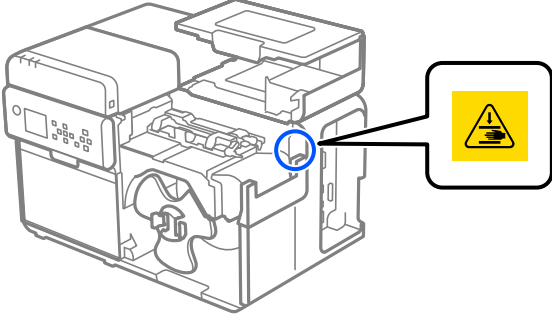
 <p>N'approchez pas les mains</p>	<p>Faites attention de ne pas vous coincer les mains ou les doigts lorsque vous ouvrez ou fermez le capot papier. Le non-respect de cette précaution pourrait entraîner des blessures.</p> 
--	---









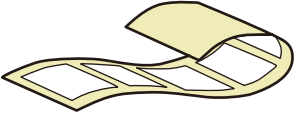

## Avant l'utilisation

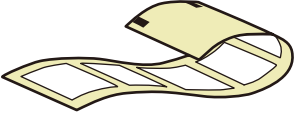
## Papier pris en charge





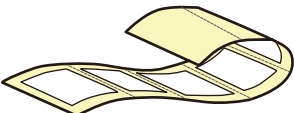



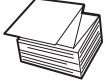

Cette section indique la forme, le format, la taille et le type de papier pouvant être utilisé avec cette imprimante et le papier ne pouvant pas être utilisé.

Pour plus d'informations, consultez le Technical Reference Guide (Manuel technique de référence) CW-C8000 Series.

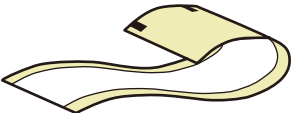
### Format/forme/taille de papier

Formats de papier	Formes de papier	Largeur du papier (mm) {pouce}	Largeur de la pellicule protectrice (mm) {pouce}	Largeur d'étiquette (mm) {pouce}	Espaces entre les étiquettes (mm) {pouce}
Étiquette découpée (espace *1) 	Papier rouleau 	---	25,4 à 112 {1,00 à 4,41}	21,4 à 108 {0,84 à 4,25}	3,0 à 6,0 {0,12 à 0,24}
Étiquette découpée avec marques noires*2 	Papier rouleau 	---	25,4 à 112 {1,00 à 4,41}	21,4 à 108 {0,84 à 4,25}	3,0 à 6,0 {0,12 à 0,24}
Étiquette découpée avec marques noires*2 	Papier en accordéon 	---	50 à 112 {2,00 à 4,41}	46 à 108 {1,81 à 4,25}	3,0 à 6,0 {0,12 à 0,24}
Étiquette découpée avec marques noires*2 et perforation 	Rouleau de papier 	---	25,4 à 112 {1,00 à 4,41}	21,4 à 108 {0,84 à 4,25}	3,0 à 6,0 {0,12 à 0,24}
Étiquette découpée sans marques noires, avec perforation 	Rouleau de papier 	---	25,4 à 112 {1,00 à 4,41}	21,4 à 108 {0,84 à 4,25}	3,0 à 6,0 {0,12 à 0,24}

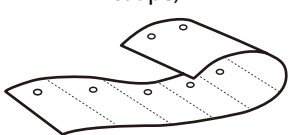
## Avant l'utilisation

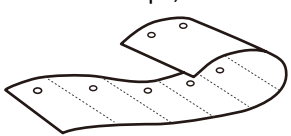
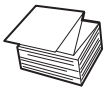
Formats de papier	Formes de papier	Largeur du papier (mm) {pouce}	Largeur de la pellicule protectrice (mm) {pouce}	Largeur d'étiquette (mm) {pouce}	Espaces entre les étiquettes (mm) {pouce}
Papier ordinaire continu avec marques noires* <sup>2</sup> 	Papier rouleau 	25,4 à 112 {1,00 à 4,41}	---	---	---
Papier ordinaire continu avec marques noires* <sup>2</sup> 	Papier en accordéon 	50 à 112 {2,00 à 4,41}	---	---	---
Papier ordinaire continu sans marques noires 	Rouleau de papier 	25,4 à 112 {1,00 à 4,41}	---	---	---
Étiquette pleine page avec marques noires* <sup>2</sup> 	Papier rouleau 	---	25,4 à 112 {1,00 à 4,41}	21,4 à 108 {0,84 à 4,25}	---
Étiquette pleine page sans marques noires 	Rouleau de papier 	---	25,4 à 112 {1,00 à 4,41}	21,4 à 108 {0,84 à 4,25}	---
Étiquette* <sup>3</sup> (avec trou, trou oblong, découpe) 	Rouleau de papier 	25,4 à 112 {1,00 à 4,41}	---	---	---
Étiquette* <sup>3</sup> (avec trou, trou oblong, découpe) 	Papier en accordéon 	50 à 112 {2,00 à 4,41}	---	---	---

\*1 : La position d'impression est détectée en fonction des espaces entre les étiquettes.

\*2 : La position d'impression est détectée en fonction de la position des marques noires imprimées au verso du papier.

\*3 : La position d'impression est détectée en fonction des trous, des trous oblongs et des découpes dans le papier.

## Avant l'utilisation

<b>Remarque</b>	<ul style="list-style-type: none"> <li>❑ Lorsque des étiquettes d'une longueur inférieure à 25,4 mm {1,00 po} sont coupées automatiquement, l'étiquette imprimée peut adhérer à la lame du coupe-papier et être difficile à retirer.</li> <li>❑ En fonction de la forme, de l'épaisseur et de la rigidité des étiquettes découpées, les étiquettes peuvent se détacher de leur pellicule protectrice à l'intérieur de l'imprimante. Si vous souhaitez utiliser des étiquettes découpées non conformes aux caractéristiques du papier, contactez un technicien qualifié pour demander conseil.</li> </ul>
-----------------	--

## Type de papier

Les types de papier pris en charge varient en fonction du type d'encre noire, comme indiqué ci-dessous.

Type de papier	Lors de l'utilisation d'encre mate	Lors de l'utilisation d'encre brillante
Papier ordinaire	✓	-
Papier mat	✓	✓
Papier texturé	✓	-
Synthétique	✓	✓
Papier Brillant	-	✓
Film Brillant	-	✓
Papier Haute Brillance	-	✓

## Avant l'utilisation

### Papier ne pouvant pas être utilisé

Ne chargez pas les papiers suivants. Ces papiers peuvent provoquer des bourrages papier et des taches d'impression.

- Papier thermique



- Papier assemblé avec du ruban adhésif, etc.

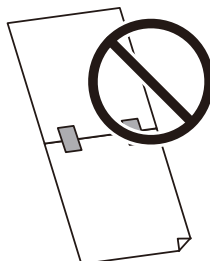

- Papier fixé au tube avec du ruban adhésif, etc.

<b>Remarque</b>	Si la fin du rouleau de papier est fixée au tube avec du ruban adhésif double-face, il peut être utilisé, mais l'impression sur plusieurs étiquettes à l'approche de la fin du rouleau peut ne pas être possible. Pour plus d'informations, consultez le Technical Reference Guide (Manuel technique de référence) CW-C8000 Series.
-----------------	---

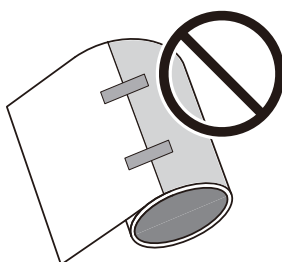

- Papier au format A, B, etc.

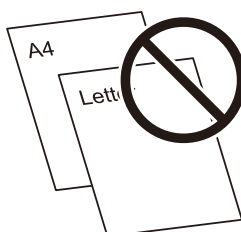

## Avant l'utilisation

# Noms et fonctions des pièces

Cette section décrit les pièces principales.

## Avant

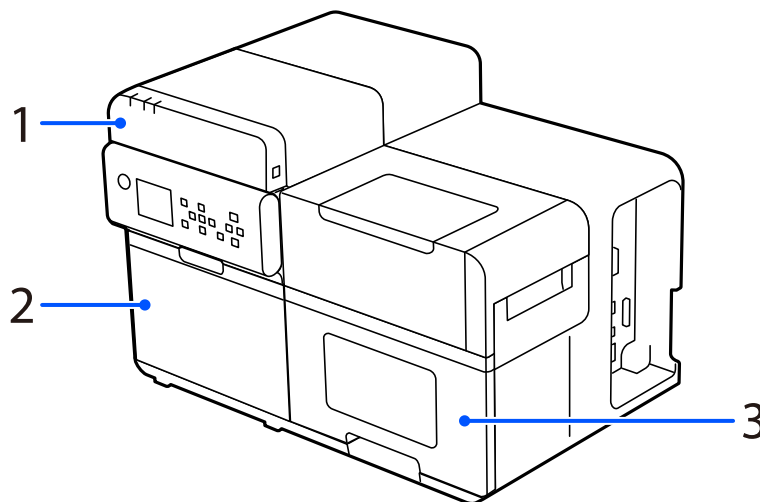

N°	Nom	Description
1	Capot supérieur	Ouvrez ce capot pour retirer du papier coincé ou pour le nettoyage.
2	Capot d'encre	Ouvrez ce capot pour installer ou remplacer les modules d'encre ou le boîtier de maintenance. <a href="#">🔧 « Remplacement des modules d'encre » à la page 33</a> <a href="#">🔧 « Remplacement du boîtier de maintenance » à la page 37</a>
3	Capot papier	Ouvrez ce capot pour charger ou remplacer le papier.

## Avant l'utilisation

---

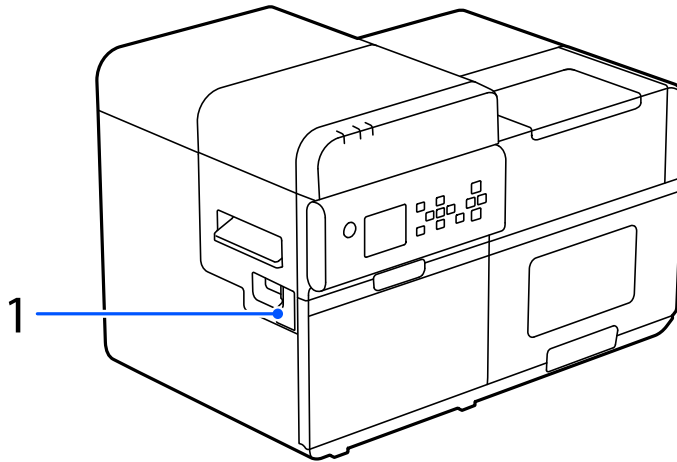
**Côté gauche**

N°	Nom	Description
1	Capot de connexion d'enrouleur	Ouvrez ce capot pour connecter l'enrouleur en option.  <a href="#">« Enrouleur » à la page 102</a>

**Avant l'utilisation**

**Côté droit (connecteurs)**

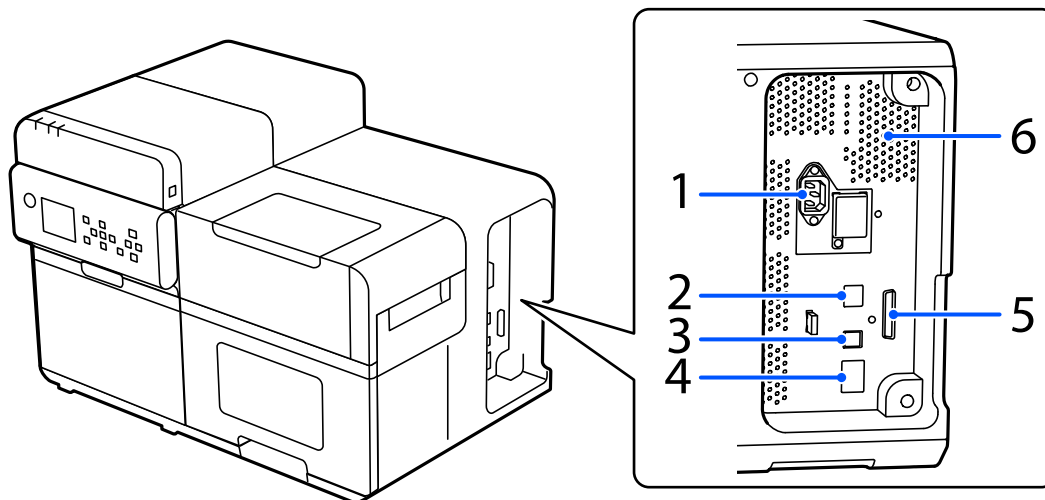

N°	Nom	Description
1	Connecteur d'alimentation	Connectez le câble d'alimentation.
2	Port USB A (pour l'unité de réseau local sans fil en option uniquement)	Connectez l'unité de réseau local sans fil en option.
3	Port USB B	Connectez un câble USB Type B.
4	Port LAN	Connectez un câble LAN.
5	EXT.I/F	Ce port est utilisé uniquement par des utilisateurs spécifiques pour contrôler des appareils externes.
6	Aération	Décharge la chaleur produite dans l'imprimante pour éviter que la température à l'intérieur de l'imprimante n'augmente. Prévoyez un dégagement de 10 cm {3,94"} ou plus de l'aération pour assurer la ventilation lors de l'installation de l'imprimante.

## Avant l'utilisation

## Intérieur avant

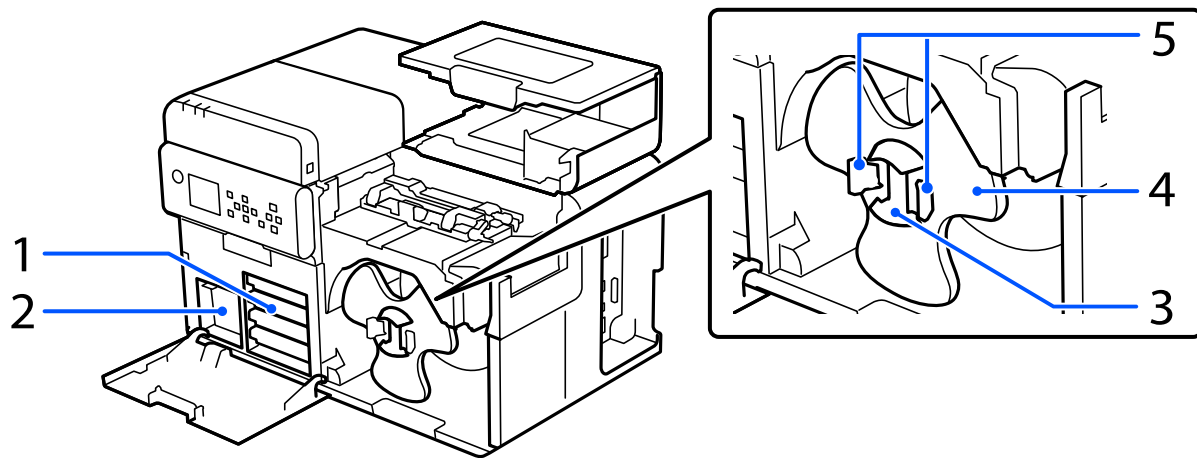

N°	Nom	Description
1	Bac de module d'encre	Chargez quatre modules d'encre (4 couleurs) dans chacun des quatre bacs. Lorsqu'un message indiquant que le ou les modules d'encre doivent être remplacés s'affiche, retirez le bac correspondant pour remplacer le ou les modules d'encre.  🔧 « Remplacement des modules d'encre » à la page 33
2	Boîtier de maintenance	Le boîtier de maintenance est un conteneur qui renferme l'encre usagée évacuée lors du nettoyage de la tête. Lorsqu'un message indiquant que le boîtier de maintenance doit être remplacé s'affiche, retirez le boîtier de maintenance et remplacez-le par un neuf.  🔧 « Remplacement du boîtier de maintenance » à la page 37
3	Axe	Chargez le rouleau de papier sur cet axe.
4	Collerette	Fixez-la à l'axe pour bloquer le rouleau de papier chargé sur l'axe.
5	Levier	Actionnez les leviers pour déverrouiller la collerette afin de l'installer/la retirer sur/de l'axe.

## Avant l'utilisation

## Chemin papier intérieur

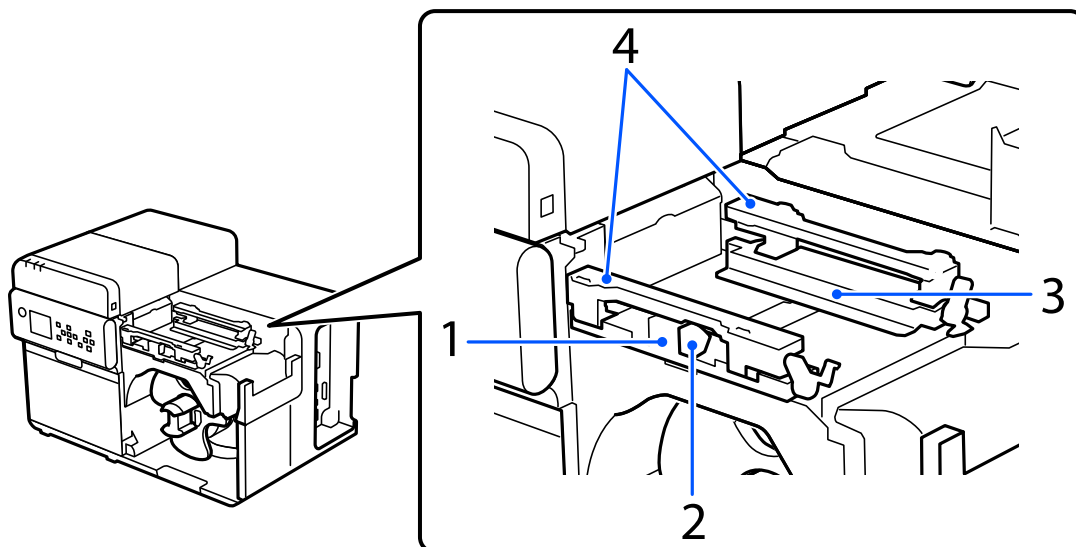







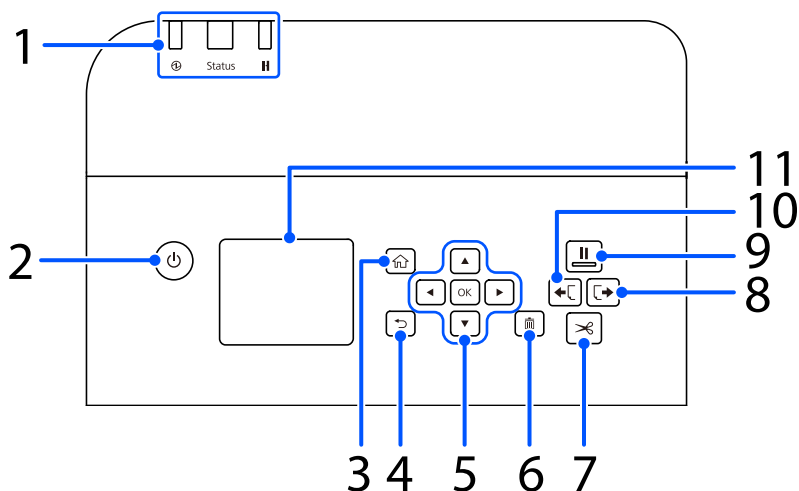











N°	Nom	Description
1	Guide latéral amovible	Un guide pour entraîner le papier bien droit. En appuyant sur le levier bleu, faites glisser ce guide contre le papier, jusqu'à ce que la plaque de guidage blanche soit alignée avec le bord du papier.
2	Levier (bleu)	Appuyez sur ce levier pour faire glisser le guide latéral amovible.
3	Guide latéral	Un guide pour entraîner le papier bien droit. Faites glisser le papier contre ce guide de sorte que le papier soit entraîné le long du guide.
4	Dispositif de maintien du papier	Appuyez sur le papier de sorte qu'il soit entraîné bien à plat.









Avant l'utilisation

Panneau d'opération



N°	Nom	Description
1	Voyants	<p>Le clignotement des voyants permet de vérifier l'état de l'imprimante.</p> <p>Pour plus d'informations, consultez le Technical Reference Guide (Manuel technique de référence) CW-C8000 Series.</p> <ul style="list-style-type: none"> <li><input type="checkbox"/> Voyant  (alimentation) S'allume lorsque l'imprimante est sous tension. Clignote lors de l'impression ou du chargement de l'encre.</li> <li><input type="checkbox"/> Voyant Status S'allume ou clignote en cas d'erreur ou de problème.</li> <li><input type="checkbox"/> Voyant  (pause) S'allume ou clignote lorsque l'imprimante est en pause.</li> </ul>
2	Touche  (alimentation)	Met l'imprimante sous et hors tension.
3	Touche  (accueil)	Affiche l'écran d'accueil.
4	Touche  (retour)	Pour revenir à l'écran précédent.
5	Touches     (flèches) et touche OK	Utilisez les touches     pour sélectionner un élément de menu, puis appuyez sur la touche OK pour activer le menu ou le paramètre sélectionné.
6	Touche  (annuler)	<p>Annule le travail d'impression en cours.</p> <p>Appuyez sur la touche  (annuler) lorsque l'imprimante est en pause, puis sélectionnez <b>Format d'étiquette suivant</b> ou <b>Tous les formats d'étiquettes</b> sur l'écran <b>Annuler la sélection</b> pour annuler l'impression.</p>
7	Touche  (couper)	Pour couper le papier.
8	Touche  (recul papier)	Utilisez cette touche lors du remplacement du papier. Appuyez sur la touche  (couper) pour séparer le papier imprimé, puis maintenez la touche  (recul papier) enfoncée pour entraîner le papier vers l'arrière afin de retirer le papier de l'imprimante.

## Avant l'utilisation

N°	Nom	Description
9	Touche  (pause)	<ul style="list-style-type: none"> <li><input type="checkbox"/> Lorsque vous appuyez sur cette touche pendant l'impression : L'impression est arrêtée lorsque l'impression de la page en cours est terminée, et le voyant  (pause) s'allume. Si vous appuyez à nouveau sur la touche, l'impression reprend et le voyant  (pause) s'éteint.</li> <li><input type="checkbox"/> Lorsque vous appuyez sur cette touche lorsque l'imprimante est en veille : L'imprimante est mise en pause et le voyant  (pause) s'allume. Si vous appuyez à nouveau sur la touche, l'imprimante repasse en veille et le voyant  (pause) s'éteint.</li> <li><input type="checkbox"/> Lorsque vous appuyez sur cette touche lorsque l'impression est en pause en raison d'une erreur : L'imprimante quitte le mode pause et le voyant  (pause) s'éteint.</li> </ul>
10	Touche  (avance papier)	<p>Lorsque vous appuyez sur la touche d'avance papier , le papier est entraîné sur la longueur suivante. La longueur varie en fonction du format de papier.</p> <ul style="list-style-type: none"> <li><input type="checkbox"/> Papier avec marques noires, papier avec espaces 1 page</li> <li><input type="checkbox"/> Autres 25,4 mm {1 po}</li> </ul> <p>Si vous maintenez la touche  (avance papier) enfoncée lorsque la longueur de papier ci-dessus a été entraînée, le papier est entraîné en continu jusqu'à ce que vous relâchiez la touche.</p>
11	Écran	Le statut de l'imprimante, les menus et les messages d'erreur sont affichés.

## Avant l'utilisation

## Écran d'instructions d'utilisation

Vous pouvez afficher les instructions d'utilisation sur l'écran de l'imprimante. Utilisez les touches ▲◀▼▶ et la touche OK du panneau d'opération pour basculer entre les étapes. Certaines instructions d'utilisation basculent automatiquement entre plusieurs images.

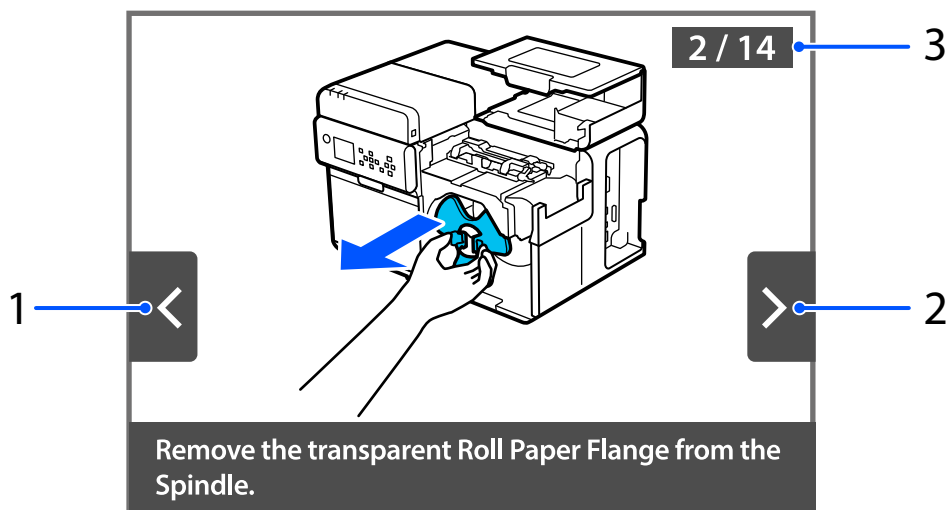

N°	Nom	Description
1	Touche retour	Appuyez sur la touche ◀ du panneau d'opération pour afficher l'étape précédente.
2	Touche suivant	Appuyez sur la touche ▶ du panneau d'opération pour afficher l'étape suivante.
3	Numéro d'étape	Le nombre total d'étapes est affiché. Le numéro de l'étape affichée actuellement est indiqué en bleu.

---

# Utilisation de base



---

Ce chapitre décrit les procédures d'utilisation de base de l'imprimante.

## Mise sous tension ou hors tension



---

### Mise sous tension

Maintenez la touche  (alimentation) enfoncée jusqu'à ce que le voyant  (alimentation) s'allume.

---

### Mise hors tension

Maintenez la touche  (alimentation) enfoncée jusqu'à l'affichage d'un message de confirmation de mise hors tension. Sélectionnez ensuite **Oui** sur l'écran de confirmation. Le voyant  (alimentation) s'éteint et l'imprimante est mise hors tension.

## Vérification de l'état de l'imprimante

La combinaison des voyants allumés et clignotants et de l'écran de l'imprimante permet de vérifier l'état de l'imprimante.

Vous pouvez également vérifier les paramètres de l'imprimante en imprimant une feuille d'état et vérifier l'état des buses en imprimant un motif de contrôle des buses.

 « Vérification de l'état de l'imprimante en imprimant une feuille d'état » à la page 31

 « Impression des motifs de contrôle des buses » à la page 70

## Vérification de l'état de l'imprimante sur l'écran de l'imprimante

Vous pouvez vérifier l'état de l'imprimante sur l'écran de l'imprimante.

Sélectionnez une pièce cible sur l'écran à l'aide des touches ▲◀▼▶ et de la touche OK du panneau d'opération.

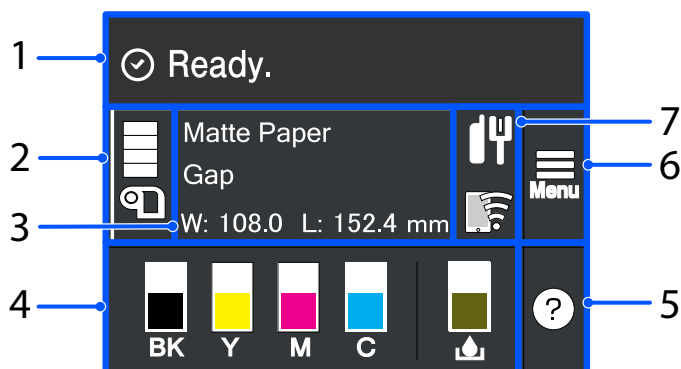

N°	Nom	Description
1	Zone de message	Affiche l'état de l'imprimante et les messages d'erreur.
2	Source du papier/Quantité restante de rouleau de papier	La source du papier (rouleau ou en accordéon) est indiquée. En fonction du papier utilisé, rouleau ou en accordéon, l'icône de papier change. Lorsque <b>Source du papier</b> est défini sur <b>Alimentation externe</b> , « EX » apparaît sous l'icône de papier. Lorsque <b>Source du papier</b> est défini sur <b>Rouleau interne</b> , vous pouvez vérifier la quantité restante de rouleau de papier.
3	Informations sur le papier	Vous pouvez vérifier les réglages papier. Sélectionnez cette zone pour accéder directement aux menus <b>Menu - Paramètres de support</b> . Remarque : Vous pouvez également définir le réglage papier à l'aide du pilote d'imprimante. Si les paramètres du panneau d'opération et du pilote d'imprimante sont différents, les paramètres du pilote d'imprimante sont appliqués.  « Paramètres du pilote d'imprimante » à la page 40

## Utilisation de base

N°	Nom	Description
4	État des consommables	<p>Affiche le niveau d'encre approximatif dans chaque module d'encre couleur et la quantité approximative d'espace libre dans le boîtier de maintenance. Plus la barre est courte, plus la quantité restante et l'espace libre sont faibles.</p> <ul style="list-style-type: none"> <li data-bbox="568 405 1374 488">❑ Marque [ ! ] Indique qu'il est bientôt temps de remplacer le ou les modules d'encre ou le boîtier de maintenance.</li> <li data-bbox="568 506 1422 589">❑ Marque [ X ] Indique que le ou les modules d'encre ou le boîtier de maintenance doivent être remplacés.</li> <li data-bbox="568 607 1398 629">❑ Lorsque de l'encre noire mate est utilisée, l'encre noire est indiquée par « MK ».</li> </ul>
5	Menu Aide	<p>Vous pouvez voir comment traiter les problèmes et consulter les procédures d'utilisation de base de l'imprimante.</p> <p> « Écran d'instructions d'utilisation » à la page 27</p>
6	Menu des paramètres	<p>Affiche des menus pour l'entretien, les paramètres d'utilisation de l'imprimante, les paramètres réseau, etc. Il est désigné par <b>Menu</b> dans ce manuel.</p>
7	Icône de réseau	<p>En connectant l'unité de réseau local sans fil en option (OT-WL06), l'imprimante peut communiquer via un réseau local sans fil. Si ces icônes de réseau n'apparaissent pas sur l'écran d'accueil, assurez-vous que l'unité de réseau local sans fil est connectée, puis redémarrez l'imprimante.</p>

## Vérification de l'état de l'imprimante en imprimant des motifs de contrôle des buses

Imprimez les motifs de contrôle des buses pour vérifier l'obstruction des buses de la tête d'impression.

 [« Impression des motifs de contrôle des buses » à la page 70](#)

## Vérification de l'état de l'imprimante en imprimant une feuille d'état

Imprimez la feuille d'état pour vérifier la version du micrologiciel et les paramètres de l'imprimante, comme le mode d'impression et les paramètres de détection du support. Les types de feuilles d'état suivants peuvent être imprimés à partir du panneau d'opération.

### Menu – État imprimante//Imprimer – Impr.feui.d'état

<b>Remarque</b>	Lors de l'impression des feuilles d'état, il est recommandé d'utiliser du papier de plus de 101,6 mm {4,00 po} de largeur et de plus de 152,4 mm {6,00 po} de longueur. Pour plus d'informations, consultez le Technical Reference Guide (Manuel technique de référence) CW-C8000 Series.
-----------------	---

Échantillon d'impression de la feuille d'état	Échantillon d'impression de la feuille d'état (paramètres réseau)
<pre> &lt;Printer Status Sheet&gt; Sheet Output Time   YYYY.MM.DD hh:mm  &lt;Basic Information&gt; Model   XX-XXXX BK Serial Number   XXXXXXXXX Main Firmware Version   XXXXXXXX MAC Address   XX:XX:XX:XX:XX IP Address Setting   Auto/Manual IP Address   XXX.XXX.XXX.XXX Subnet Mask   XXX.XXX.XXX.XXX Gateway Address   XXX.XXX.XXX.XXX Head ID   XXXXXXXXXXXXXXXXXXXXXXXXXXXXXXXX           </pre> <hr/> <pre> --  ^^^^  ^^^^ 03  xxxx  yyyy/mm/dd hh:mm 04  xxxx  yyyy/mm/dd hh:mm 05  xxxx  yyyy/mm/dd hh:mm 06  xxxx  yyyy/mm/dd hh:mm 07  xxxx  yyyy/mm/dd hh:mm 08  xxxx  yyyy/mm/dd hh:mm 09  xxxx  yyyy/mm/dd hh:mm 10  xxxx  yyyy/mm/dd hh:mm           </pre>	<pre> HHH NetWork Status Sheet HHH &lt;General Info&gt; MAC Address          xx:xx:xx:xx:xx:xx Firmware             xxxxxxxx &lt;Ethernet&gt; Network Status      Auto(Disconnected) &lt;TCP/IP IPv4&gt; Obtain IP Address    Manual IP Address           xxx.xxx.xxx.xxx Subnet Mask          xxx.xxx.xxx.xxx Default Gateway      xxx.xxx.xxx.xxx  HHHHHHHHHHHH 1/1 HHHHHHHHHHHH           </pre>

<b>Remarque</b>	<ul style="list-style-type: none"> <li><input type="checkbox"/> Vous pouvez également imprimer une liste des polices et des codes-barres qui sont déjà enregistrés dans l'imprimante, ou les images et modèles qui viennent d'être enregistrés.</li> <li><input type="checkbox"/> Si l'unité de réseau local sans fil a été connectée à l'imprimante, l'état et les paramètres du réseau sans fil sont imprimés sur la feuille d'état.</li> </ul>
-----------------	---

**Utilisation de base**

---

**Vérification de la connexion et des paramètres réseau**

Vous pouvez vérifier l'état et les paramètres de connexion réseau en imprimant un rapport de vérification de la connexion réseau.

Pour plus d'informations, consultez le Technical Reference Guide (Manuel technique de référence) CW-C8000 Series.

<b>Remarque</b>	Lors de l'impression du rapport de vérification de la connexion réseau, il est recommandé d'utiliser du papier de plus de 101,6 mm {4,00 po} de largeur et de plus de 152,4 mm {6,00 po} de longueur. Pour plus d'informations, consultez le Technical Reference Guide (Manuel technique de référence) CW-C8000 Series.
-----------------	---

## Remplacement des modules d'encre

Cette section indique comment remplacer les modules d'encre.



**Attention**

Lisez attentivement les mises en garde concernant la manipulation avant d'installer les modules d'encre.

 « Mises en gardes concernant les modules d'encre » à la page 12

### Vérification de la quantité d'encre restante

Vous pouvez vérifier la quantité d'encre restante approximative sur le panneau d'opération ou sur un ordinateur.

**Remarque**

Même lorsque l'imprimante manque d'encre, vous pouvez imprimer jusqu'à ce que vous soyez invité à remplacer le module d'encre. Remplacez le module d'encre si nécessaire.

### Procédure de remplacement des modules d'encre



**Affichage de la procédure de remplacement des modules d'encre sur le panneau d'opération ? (Aide) – Comment faire pour... – Remplacez l'Unité d'alimentation en encre**

La procédure ci-dessous concerne le remplacement du module d'encre BK. Suivez la même procédure pour remplacer les autres modules d'encre couleur.



**Important**

- Lorsque vous remplacez le module d'encre noire, veillez à le remplacer par un module du même type d'encre noire. L'imprimante ne fonctionnera pas si vous installez un module d'un autre type d'encre noire.
- Agitez bien le module d'encre neuf comme indiqué dans les instructions avant de l'installer.

**1**

Ouvrez le capot d'encre.

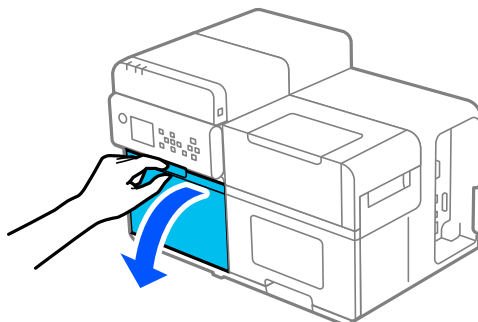

**2**

Retirez le bac de module d'encre avec les deux mains.



**Important**

Ne forcez pas sur les modules d'encre, car l'encre pourrait se répandre.

### Utilisation de base

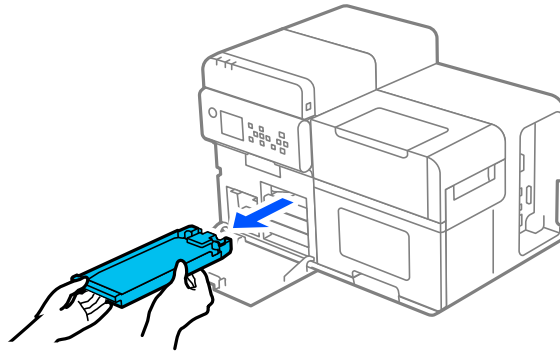

**3** Soulevez le module d'encre par la poignée et retirez-le du bac.

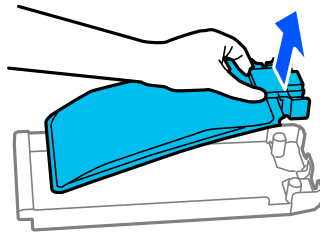

**4** Chargez un module d'encre neuf dans le bac.

 « Mises en gardes concernant les modules d'encre » à la page 12

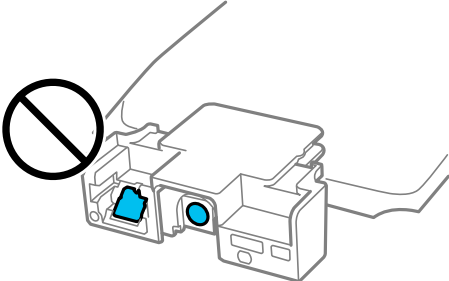
 <b>Attention</b>	<p>Ne touchez pas les zones indiquées sur l'illustration.</p> 
--	--

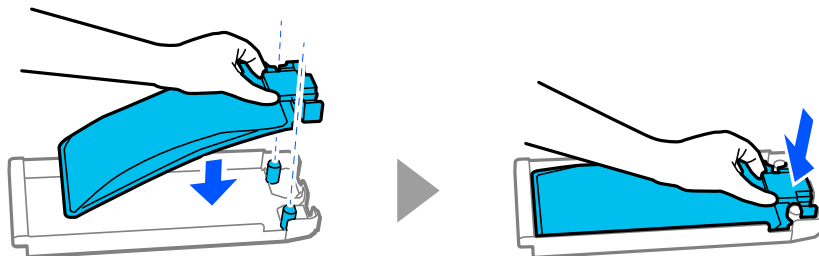

### Utilisation de base

- 5 Tenez le bac de module d'encre avec les deux mains et agitez-le de haut en bas à un angle d'environ 60 degrés, 10 fois environ pendant 10 secondes.

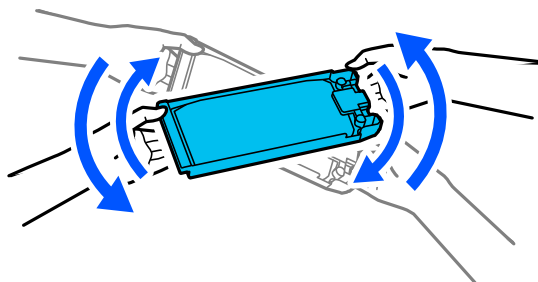

- 6 Assurez-vous que la couleur du module d'encre est la même que la couleur de l'étiquette à côté de la fente d'insertion du bac, puis enfoncez complètement le bac de module d'encre.

**!** *Important*

Ne forcez pas sur les modules d'encre, car l'encre pourrait se répandre.

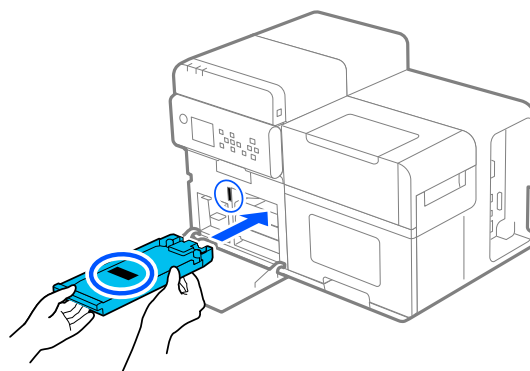

- 7 Fermez le capot d'encre.

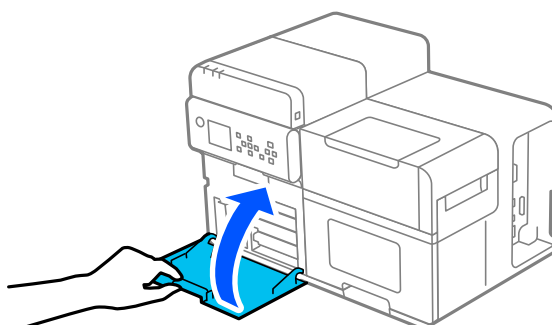

- 8 Appuyez sur la touche **||** (pause).

Assurez-vous que l'imprimante est prête à imprimer en vérifiant l'écran d'accueil.

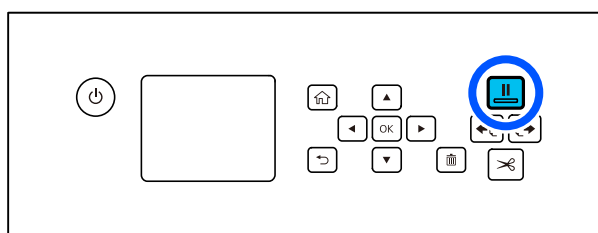

### Utilisation de base

N'ouvrez jamais un capot ni ne mettez l'imprimante hors tension lorsque l'imprimante est en train de charger de l'encre (lorsque le voyant  (alimentation) clignote). Si ces opérations sont effectuées pendant le chargement d'encre, une quantité très importante d'encre est consommée et vous devrez peut-être remplacer le module d'encre avant la fin du chargement.

 **Attention**

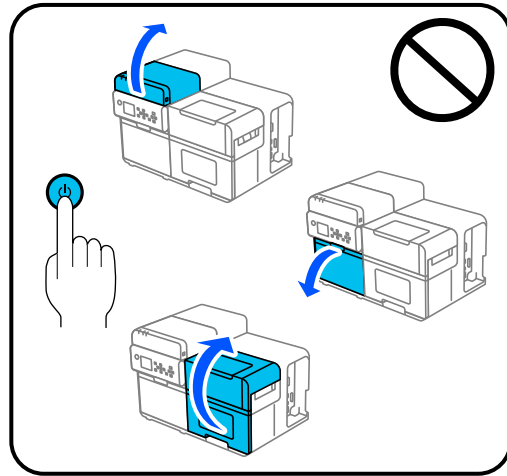
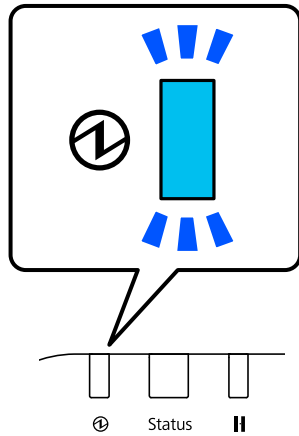

Lorsque le chargement d'encre est terminé, le voyant  (alimentation) passe de l'état de clignotement à allumé.

## Remplacement du boîtier de maintenance

Cette section indique comment remplacer la boîte de maintenance.



**Attention**

Lisez attentivement les mises en garde concernant la manipulation avant de régler le boîtier de maintenance.

 « Mises en garde concernant le boîtier de maintenance » à la page 14

### Vérification de la quantité d'espace vide dans le boîtier de maintenance

Vous pouvez vérifier la quantité approximative d'espace vide dans le boîtier de maintenance sur le panneau d'opération ou sur un ordinateur.

**Remarque**

Même si le boîtier de maintenance manque d'espace, vous pouvez toujours imprimer jusqu'à ce que vous soyez invité à le remplacer. Remplacez le boîtier de maintenance par un neuf si nécessaire.

### Procédure de remplacement du boîtier de maintenance



**Affichage de la procédure de remplacement du boîtier de maintenance sur le panneau d'opération**

? (Aide) – Comment faire pour... – Remplacez le Boîtier de Maintenance

**1**

Ouvrez le capot d'encre.

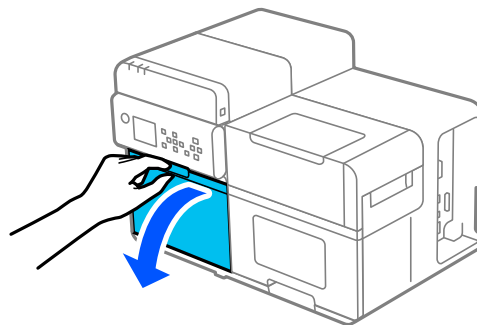

## Utilisation de base

- 2** Retirez le boîtier de maintenance.

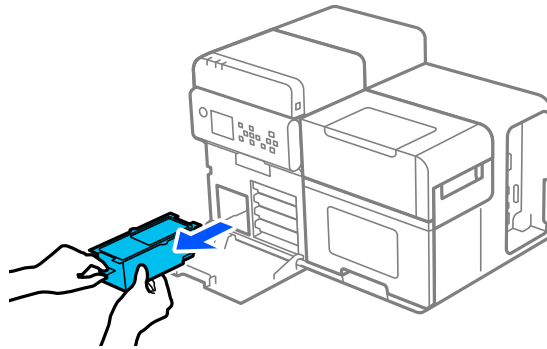

- 3** Placez le boîtier de maintenance usagé dans un sac transparent hermétique et éliminez-le.

 « Élimination du boîtier de maintenance » à la page 101

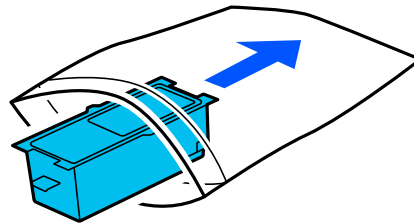

- 4** Prenez un boîtier de maintenance neuf dans le sac.

 « Mises en garde concernant le boîtier de maintenance » à la page 14

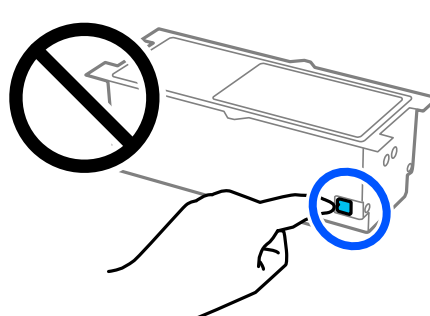
 <b>Attention</b>	<p>Ne touchez pas les zones indiquées sur l'illustration.</p> 
--	--

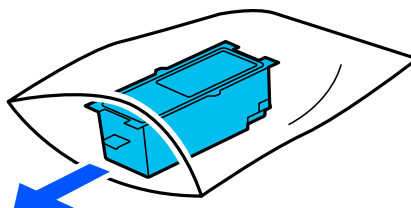

## Utilisation de base

- 5** Appuyez fermement sur le boîtier de maintenance neuf dans l'imprimante avec l'étiquette vers le haut.

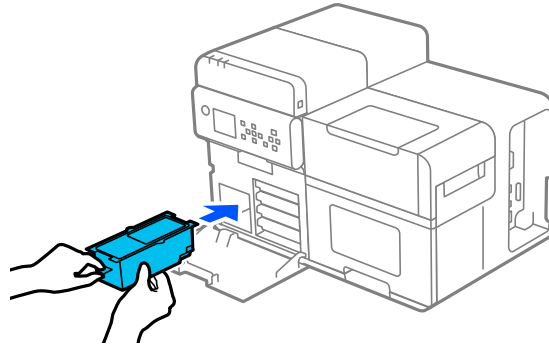

- 6** Fermez le capot d'encre.

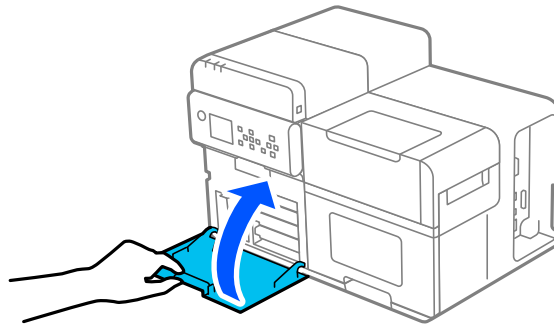

- 7** Appuyez sur la touche **||** (pause).

Assurez-vous que l'imprimante est prête à imprimer en vérifiant l'écran d'accueil.

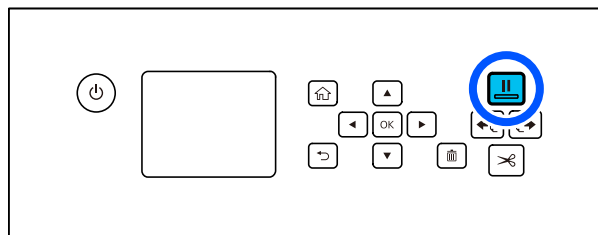

## Paramètres du pilote d'imprimante



Visionnage de la vidéo de la procédure de configuration du pilote d'imprimante

[https://support.epson.net/p\\_doc/95/](https://support.epson.net/p_doc/95/)

📄 "How to Set Up the Printer Driver (CW-C8000 Series)"

Définissez les éléments de base requis pour l'impression, tels que le format et la forme du support.

Le pilote d'imprimante est doté d'une fonction d'aide. Cliquez avec le bouton droit sur un élément puis cliquez sur Aide pour afficher une explication sur l'élément.

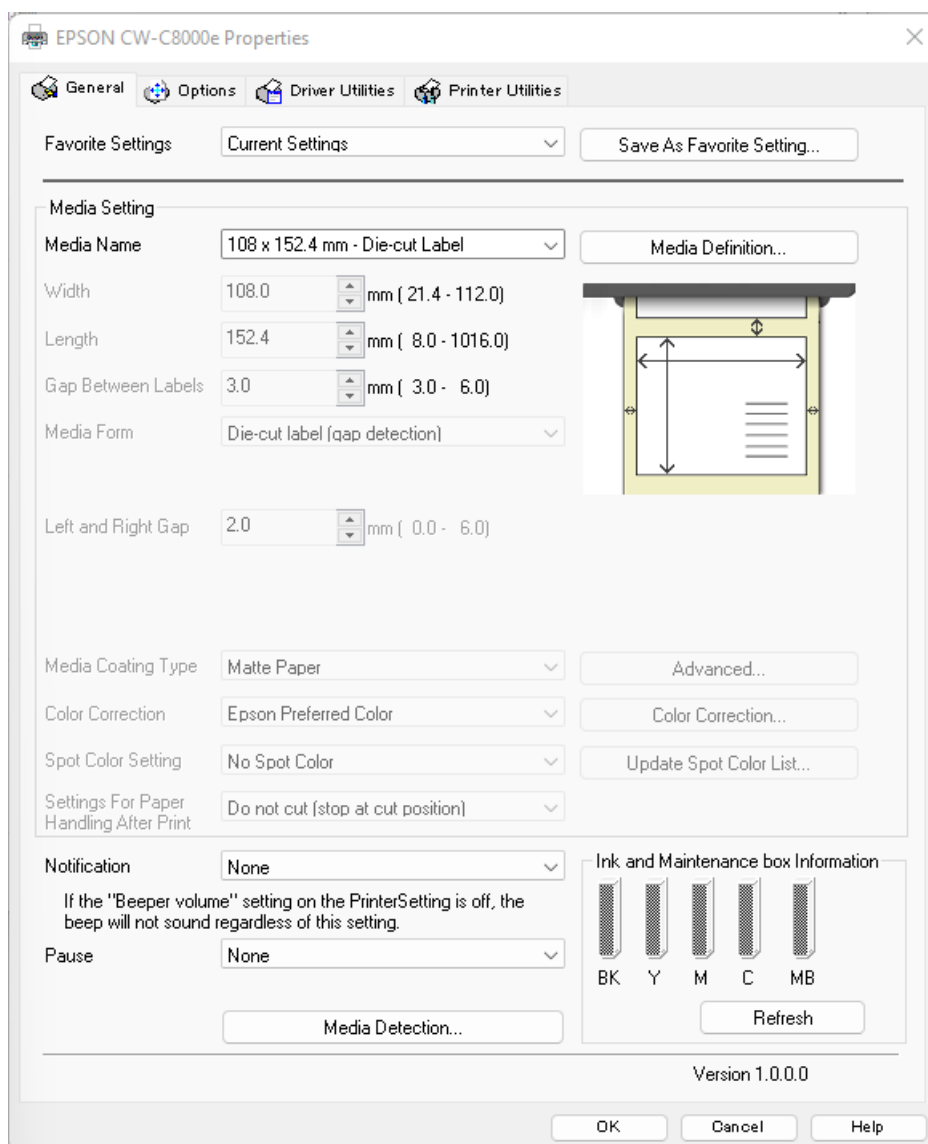

### Remarque

Si les paramètres de l'imprimante (configurés à l'aide du panneau d'opération, CW-C8000 Series PrinterSettings ou WebConfig) diffèrent des paramètres du pilote d'imprimante, l'impression est effectuée en utilisant les paramètres du pilote d'imprimante.

---

## Définition du support

Le format, la forme, le type et tout autre paramètre d'un papier fréquemment utilisé peuvent être enregistrés en tant que définition du support. La définition du support définie peut être sélectionnée à partir du menu déroulant Nom du support. Cette fonction est pratique, car vous n'aurez pas besoin de définir les paramètres de papier du pilote lors de l'impression à partir d'une application si vous enregistrez une définition du support au préalable.

Si vous souhaitez définir le format de papier et d'autres paramètres à chaque fois sans enregistrer une définition du support, sélectionnez Perso. dans le menu déroulant Nom du support de l'onglet Général. Les divers paramètres de l'onglet Général deviennent disponibles afin de pouvoir définir le format de papier et d'autres paramètres.

---

## Nom du support

- Réduction de la taille du support
- 108 x 152.4 mm - Die-cut Label\* (paramètre initial)
- Perso.

\* : Ce paramètre convient pour imprimer le papier rouleau fourni avec le produit.

---

## Largeur d'étiquette

21,4 à 112,0 mm {0,84 à 4,41 po}

Paramètre initial : 108,0 mm {4,25 po} (Étiquette découpée/Étiquette pleine page/Papier continu), 76,2 mm {3,00 po} (Étiquette)

---

## Longueur d'étiquette

**Lorsque [Forme du support (détection)] est défini sur [Étiquette continue (pas de détection)] ou [Papier continu (pas de détection)]**

Peut être spécifiée de 11,0 à 1016,0 mm {0,43 à 40,00 po}

Paramètre initial : 152,4 mm {6,00 po}

**Lorsque [Forme du support (détection)] est défini sur [Étiquette (détection de trou)]**

Peut être spécifiée de 8,0 à 300,0 mm {0,31 à 11,81 po}

Paramètre initial : 50,8 mm {2,00 po}

**Lorsque [Forme du support (détection)] est défini sur une option autre que ci-dessus**

Peut être spécifiée de 8,0 à 1016,0 mm {0,31 à 40,00 po}

Paramètre initial : 152,4 mm {6,00 po}

---

## Espace entre étiquettes

3,0 à 6,0 mm {0,12 à 0,24 po}

Paramètre initial : 3,0 mm {0,12 po}

---

## Forme du support (détection)

- Étiquette découpée (détection de l'espace) (paramètre initial)
- Étiquette découpée (détection de marques noires)
- Étiquette continue (détection de marques noires)
- Étiquette continue (pas de détection)
- Papier continu (détection de marques noires)
- Papier continu (pas de détection)
- Étiquette (détection de trou)

---

## Écart gauche et droit (Étiquette découpée/Étiquette pleine page/ Papier continu)

0,0 à 6,0 mm {0,00 à 0,24 po}

Paramètre initial : 2,0 mm {0,08 po}

---

## Écart gauche (Étiquette)

0,0 à 30,0 mm {0,00 à 1,18 po}

Paramètre initial : 2,0 mm {0,08 po}

---

## Écart droit (Étiquette)

0,0 à 30,0 mm {0,00 à 1,18 po}

Paramètre initial : 2,0 mm {0,08 po}

---

## Longueur entre bord d'étiquette et trou (Étiquette)

0,0 à 306,0 mm {0,00 à 12,05 po}

Paramètre initial : 28,4 mm {1,12 po}

---

## Type de revêtement du support

- Papier ordinaire
- Papier mat (paramètre initial)
- Synthétique
- Papier texturé
- Papier Brillant
- Film Brillant
- Papier Haute Brillance

**Remarque**

Les types de papier pouvant être utilisés dépendent du type d'encre noire, brillante ou mate, qui est utilisé. Pour plus d'informations, reportez-vous à « [Caractéristiques du papier](#) » à la page 97.

---

## Correction des couleurs

- Couleur Préférée EPSON (paramètre initial)
- Standard Epson
- Couleurs vives EPSON
- ICM
- Aucun

---

## Réglages de couleur spot

Pas de couleur spot (paramètre initial)

---

## Paramètres de gestion du papier après l'impression

- Couper (après l'impression de la dernière étiquette)
- Couper (à l'étiquette spécifiée)
- Couper (après la dernière page de la page Assembler)
- Ne pas couper (arrêter à la position de découpe) (paramètre initial)
- Ne pas couper (arrêt à la position spécifiée)

## Utilisation de base

---

### Notification

- Aucun (paramètre initial)
- Bip à découpe
- Bip à la fin du travail

<b>Remarque</b>	Quel que soit le paramètre du pilote d'imprimante décrit ci-dessus, le signal sonore ne retentira pas si le paramètre du signal sonore de l'imprimante est désactivé.
-----------------	---

---

### Pause

- Aucun (paramètre initial)
- Pause à découpe
- Pause à la fin du travail
- Dernière page à l'extrémité d'assemblage

---

### Détection du support...

Le paramètre initial de **Source du support** et **Détection du support** change en fonction des paramètres de l'imprimante.

#### Source du support



- Interne(Rouleau)
- Alimentation papier arrière(Pliage)
- Alimentation papier arrière(Rouleau)



#### Détection du support

- Détection de l'espace
- Détection de marques noires
- Étiquette (détection de trou)
- Pas de détection

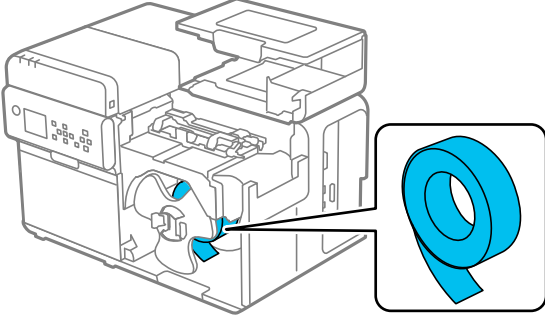
## Chargement et remplacement du papier

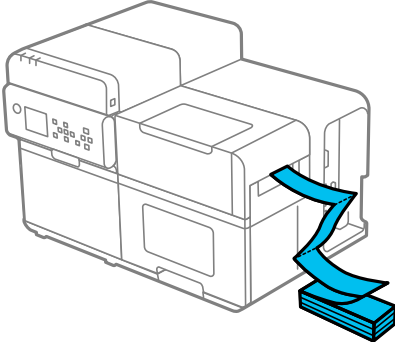
Cette section indique comment charger et remplacer le papier. La procédure de remplacement du papier varie selon que le papier est entraîné depuis l'intérieur ou l'extérieur de l'imprimante.

Entraînement du papier depuis l'intérieur (Rouleau interne)	Entraînement du papier depuis l'extérieur (Alimentation papier arrière)
<p>Le papier est entraîné depuis l'intérieur de l'imprimante. Placez le papier rouleau dans l'imprimante.</p> <p> « Chargement du papier rouleau » à la page 46</p> 	<p>Le papier est entraîné depuis l'extérieur de l'imprimante. Placez le papier en accordéon sur le côté droit de l'imprimante.</p> <p> « Chargement du papier en accordéon » à la page 51</p> 

<p><b>Remarque</b></p>	<ul style="list-style-type: none"> <li data-bbox="400 1077 1406 1155">❑ Pour entraîner un rouleau de papier depuis l'extérieur de l'imprimante, préparez vous-même un chargeur de papier externe. Pour plus d'informations, contactez un technicien qualifié pour obtenir des conseils.</li> <li data-bbox="400 1173 1406 1256">❑ Si vous souhaitez enrouler le rouleau de papier imprimé, veuillez préparer l'enrouleur en option (TU-RC8000). Pour obtenir des instructions sur l'utilisation de l'enrouleur, consultez la section ci-dessous. <ul style="list-style-type: none"> <li data-bbox="448 1279 762 1301"> « Enrouleur » à la page 102</li> </ul> </li> <li data-bbox="400 1323 1406 1406">❑ Lors du remplacement du papier avec un papier de forme, format ou type différent, modifiez le réglage papier depuis le panneau d'opération ou le pilote d'imprimante avant de charger le papier. <ul style="list-style-type: none"> <li data-bbox="448 1429 1283 1451"> « Vérification de l'état de l'imprimante sur l'écran de l'imprimante » à la page 29</li> <li data-bbox="448 1473 1002 1496"> « Paramètres du pilote d'imprimante » à la page 40</li> </ul> </li> </ul>
------------------------	--

## Chargement du papier rouleau



Visionnage de la vidéo de la procédure de chargement du papier

[https://support.epson.net/p\\_doc/95e/](https://support.epson.net/p_doc/95e/)

👉 "Loading Roll Paper/Fanfold Paper in the Printer (CW-C8000 Series)"



Affichage de la procédure de chargement du papier sur le panneau d'opération  
? (Aide) – Comment faire pour... – Charger le support - Interne



**Attention**

Après avoir mis l'imprimante sous tension, attendez que l'écran d'accueil s'affiche, puis ouvrez le capot papier. Si vous ouvrez le capot avant que l'écran d'accueil ne s'affiche, l'imprimante peut ne pas charger correctement le papier.

1

Mettez l'imprimante sous tension.

👉 « Mise sous tension » à la page 28

2

Patiencez jusqu'à ce que l'écran d'accueil s'affiche.

3

Ouvrez le capot papier.

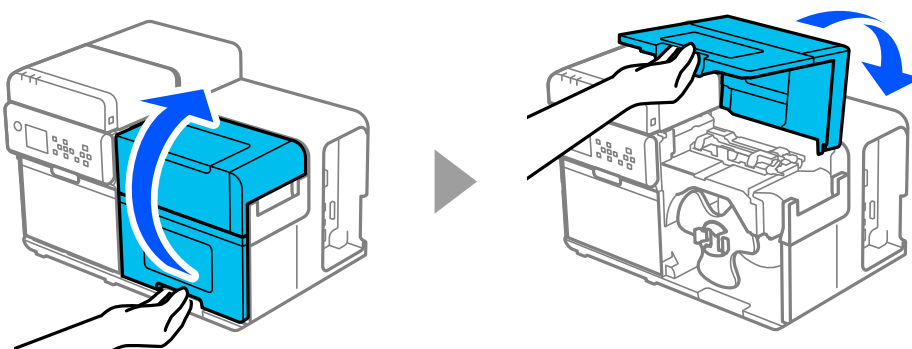

4

Retirez la collerette d'encastrement du rouleau de papier de l'axe tout en actionnant les leviers de la collerette.

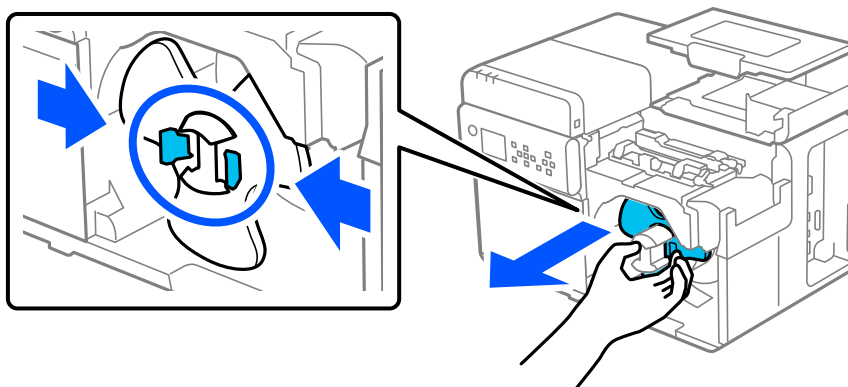

### Utilisation de base

- 5** Fixez un rouleau de papier à l'axe et poussez le rouleau le plus loin possible en appuyant sur son tube.

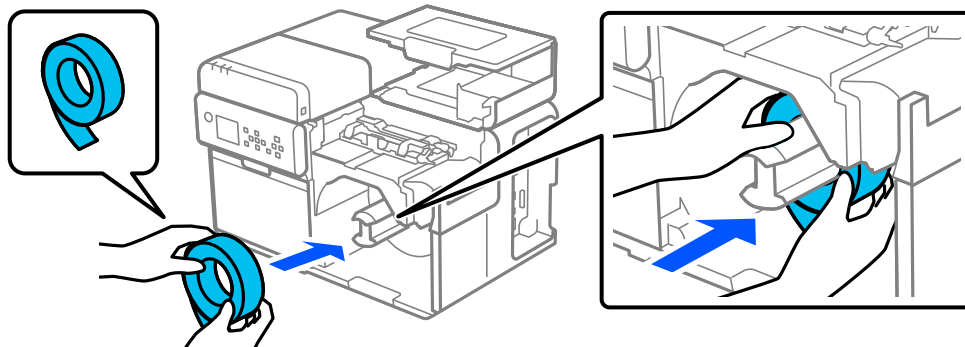

- 6** Fixez la collerette d'encastrement du rouleau de papier à l'axe tout en actionnant les leviers de la collerette. Déplacez la collerette jusqu'à ce qu'elle touche le rouleau de papier de sorte qu'il n'y ait aucun espace entre eux.

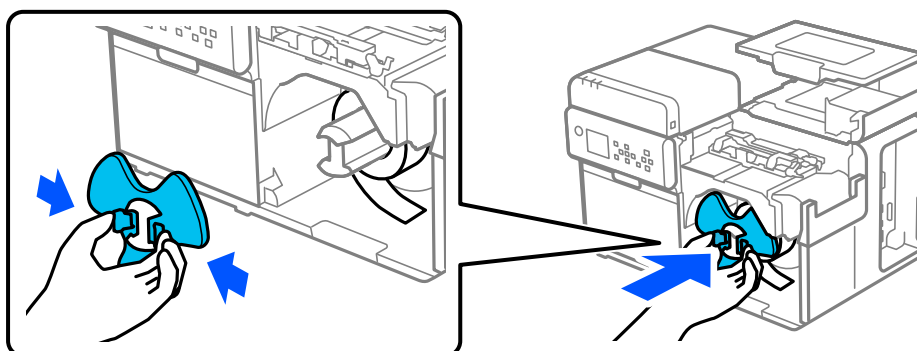

- 7** Tournez la collerette dans le sens des aiguilles d'une montre jusqu'à ce que le bord avant du papier touche le fond, puis tirez sur le papier sur 300 mm {11,81 po} environ.

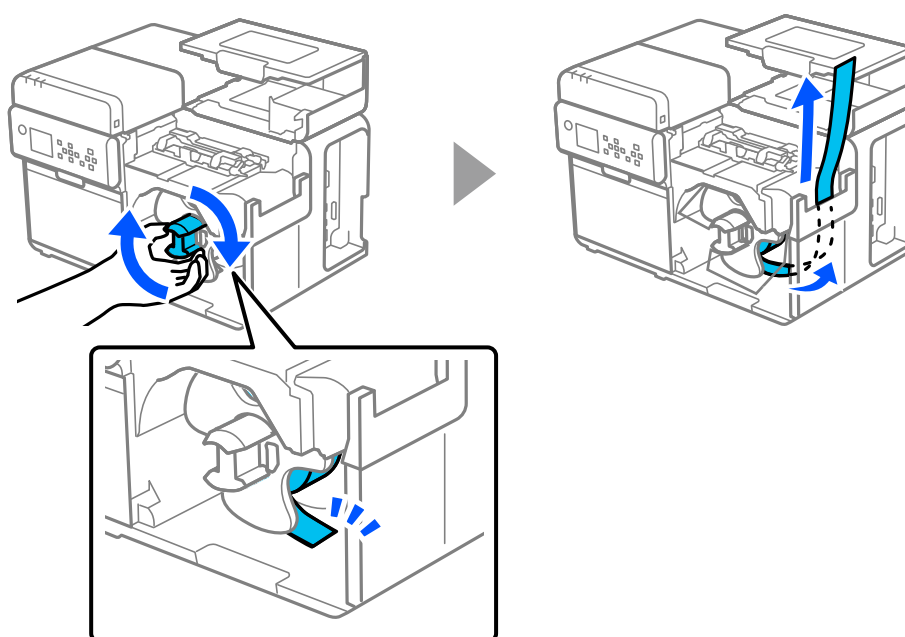

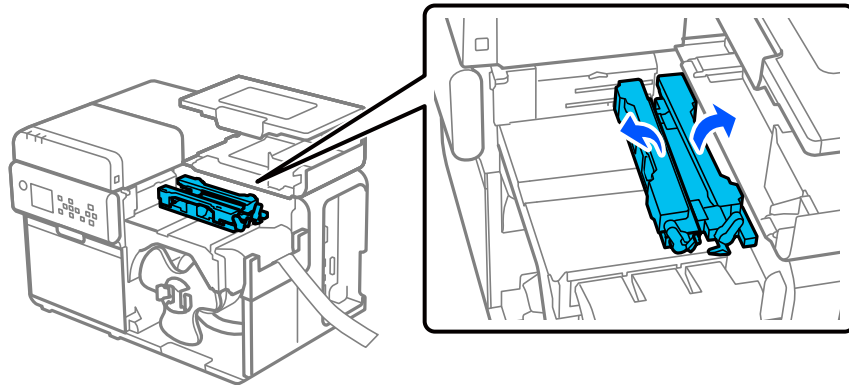

### Utilisation de base

- 8 Relevez les dispositifs de maintien du papier.

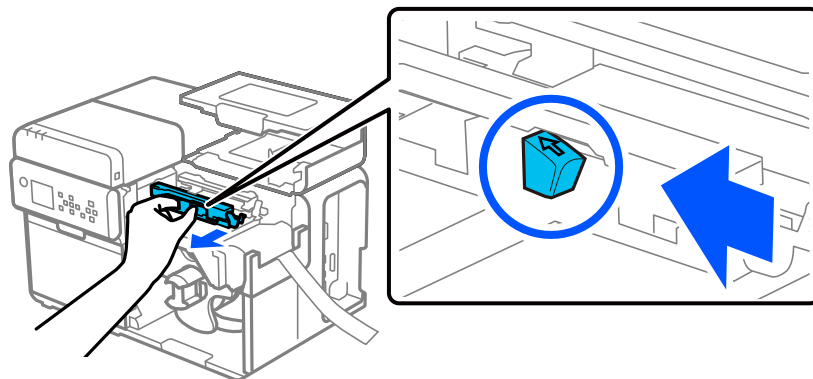

- 9 En appuyant sur le levier bleu, faites glisser le guide latéral amovible vers vous jusqu'à ce qu'il s'arrête.



- 10 Placez le papier dans le chemin papier le long du guide latéral et alignez le bord avant avec la marque .

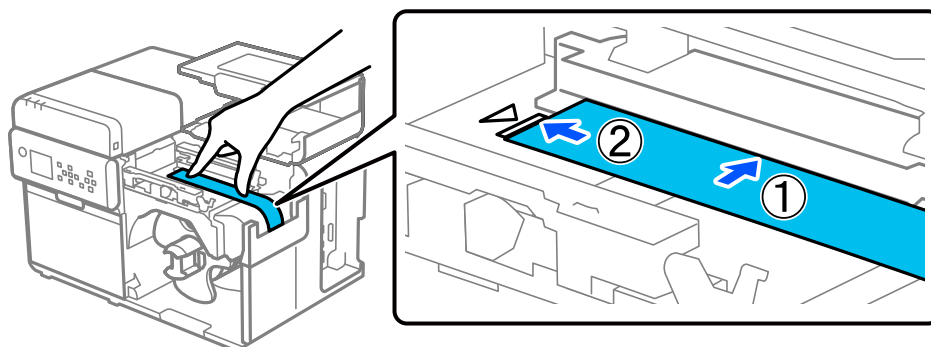

**Attention**

Assurez-vous que le bord avant du papier ne présente pas de plis, déchirures, ridules, étiquettes décollées ou autres malformations. L'introduction de papier déformé peut entraîner une erreur d'entraînement du papier, de mauvaise impression ou de bourrage papier.

## Utilisation de base

- 11** Maintenez le papier avec la main pour qu'il reste plat et, tout en appuyant sur le levier bleu, faites glisser le guide latéral amovible contre le papier.

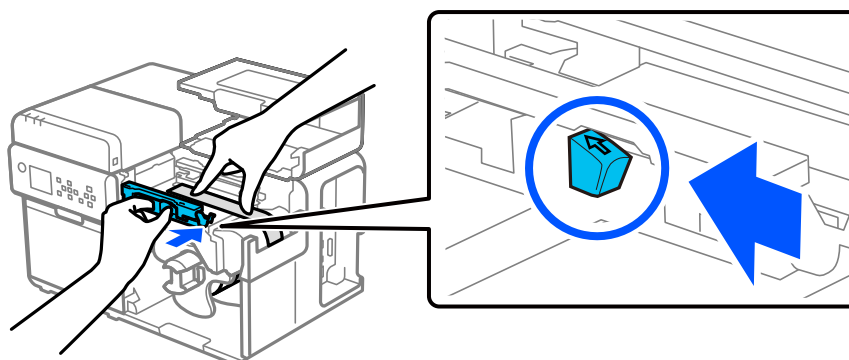
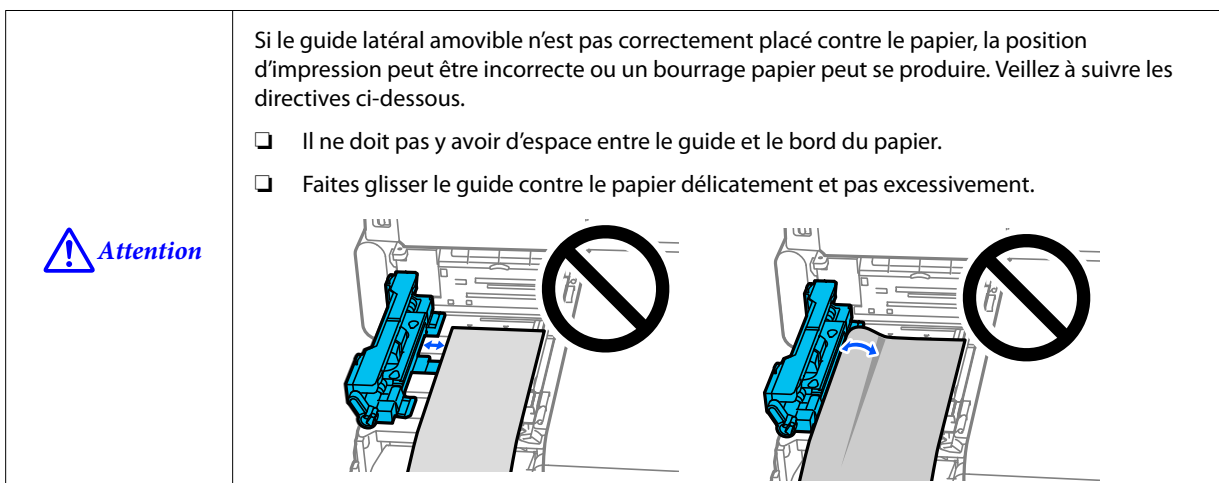

- 12** Insérez le bord avant du papier dans la fente jusqu'à ce que le papier soit automatiquement entraîné dans l'imprimante.

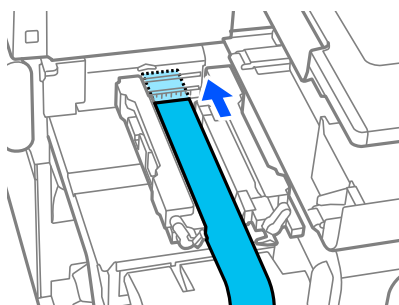

### Utilisation de base

- 13 Abaissez les dispositifs de maintien du papier.

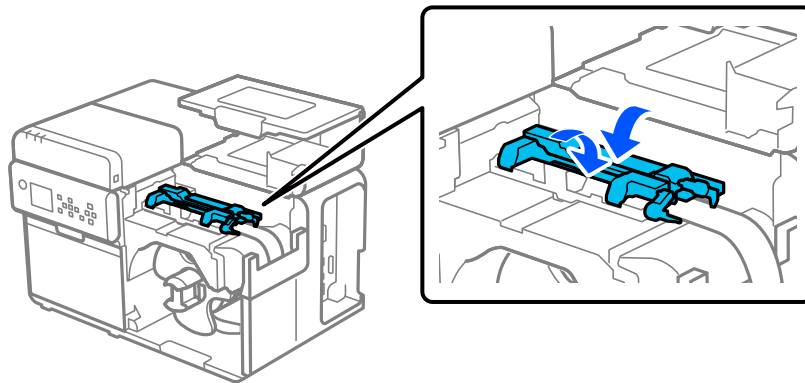

- 14 Tournez la collerette dans le sens des aiguilles d'une montre pour tendre le rouleau de papier.

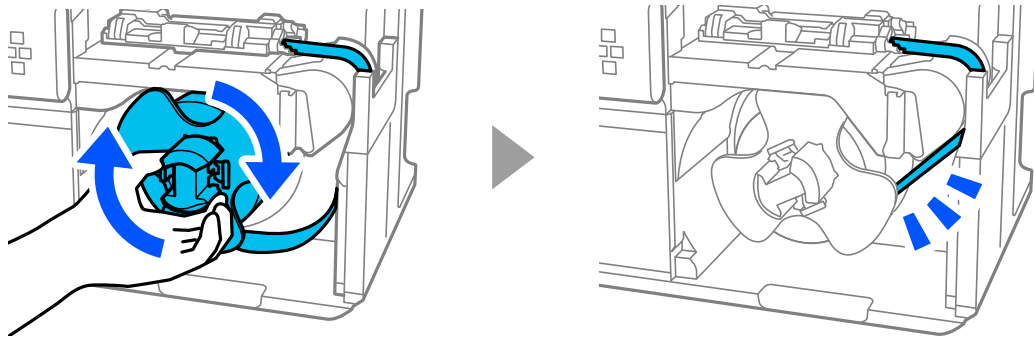

- 15 Fermez le capot papier.

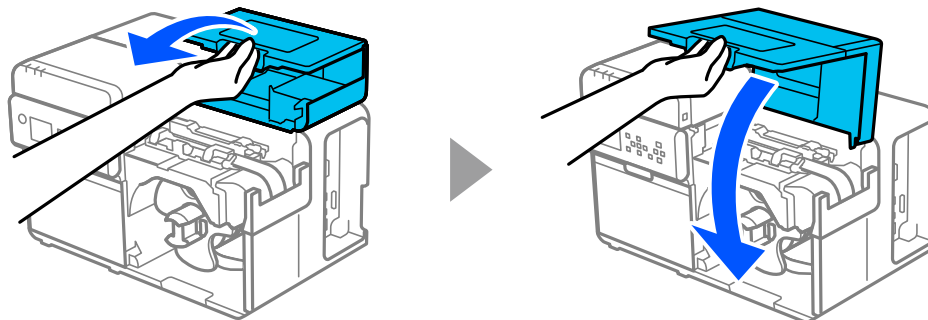

- 16 Appuyez sur la touche  (pause).

Assurez-vous que l'imprimante est prête à imprimer en vérifiant l'écran d'accueil.

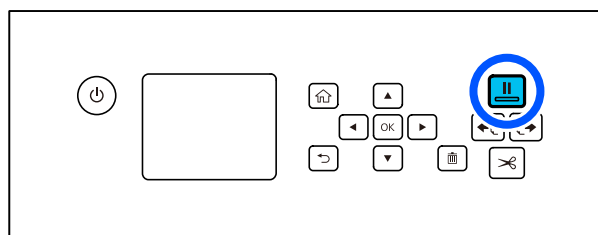

## Chargement du papier en accordéon



Visionnage de la vidéo de la procédure de chargement du papier

[https://support.epson.net/p\\_doc/95e/](https://support.epson.net/p_doc/95e/)

👉 "Loading Roll Paper/Fanfold Paper in the Printer (CW-C8000 Series)"



Affichage de la procédure de chargement du papier sur le panneau d'opération

? (Aide) – Comment faire pour... – Charger le support – Alimentation papier arrière



**Attention**

Après avoir mis l'imprimante sous tension, attendez que l'écran d'accueil s'affiche, puis ouvrez le capot papier. Si vous ouvrez le capot avant que l'écran d'accueil ne s'affiche, l'imprimante peut ne pas charger correctement le papier.

1

Mettez l'imprimante sous tension.

👉 « Mise sous tension » à la page 28

2

Patiencez jusqu'à ce que l'écran d'accueil s'affiche.

3

Ouvrez le capot papier.

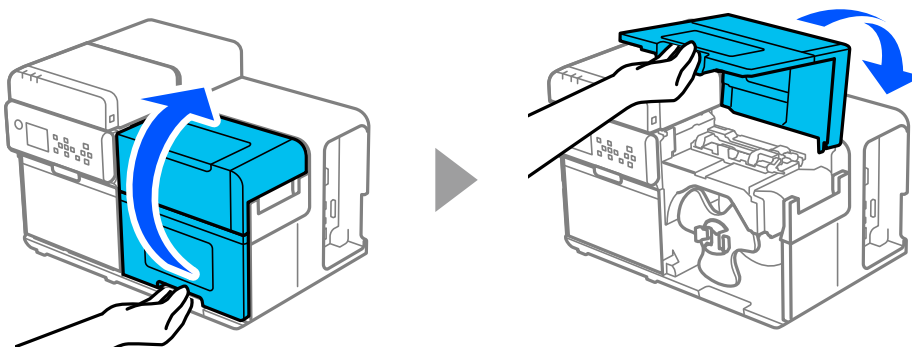

4

Relevez les dispositifs de maintien du papier.

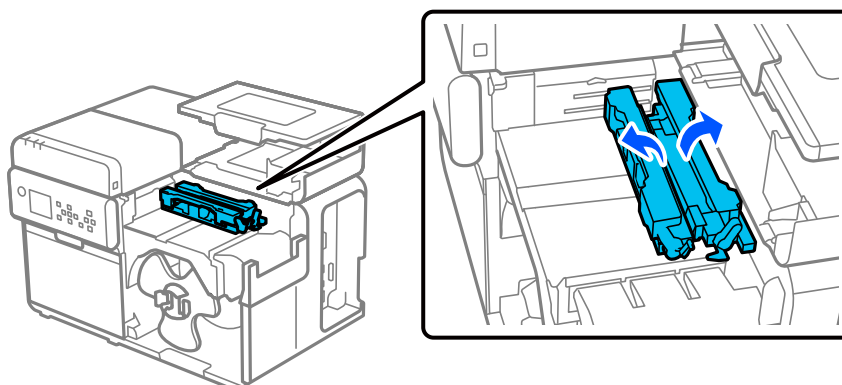

Utilisation de base

5 En appuyant sur le levier bleu, faites glisser le guide latéral amovible vers vous jusqu'à ce qu'il s'arrête.

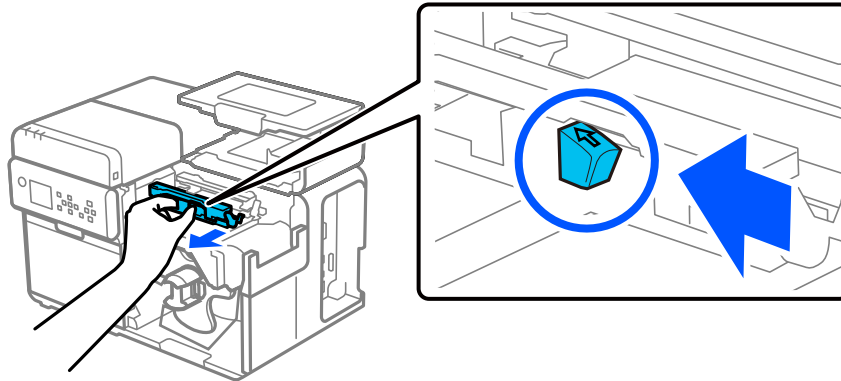

6 Placez le papier dans le chemin papier le long du guide latéral et alignez le bord avant avec la marque  .

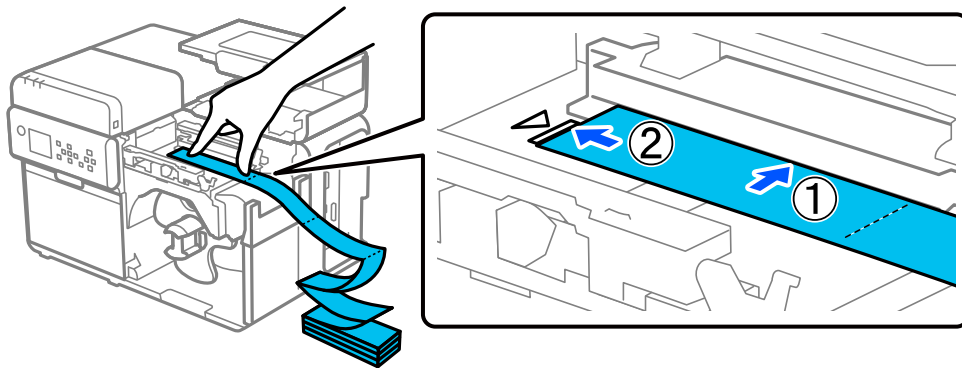

Attention

Assurez-vous que le bord avant du papier ne présente pas de plis, déchirures, ridules, étiquettes décollées ou autres malformations. L'introduction de papier déformé peut entraîner une erreur d'entraînement du papier, de mauvaise impression ou de bouchage papier.

7 Maintenez le papier avec la main pour qu'il reste plat et, tout en appuyant sur le levier bleu, faites glisser le guide latéral amovible contre le papier.



Attention

Si le guide latéral amovible n'est pas correctement placé contre le papier, la position d'impression peut être incorrecte ou un bouchage papier peut se produire. Veillez à suivre les directives ci-dessous.

- Il ne doit pas y avoir d'espace entre le guide et le bord du papier.
- Faites glisser le guide contre le papier délicatement et pas excessivement.

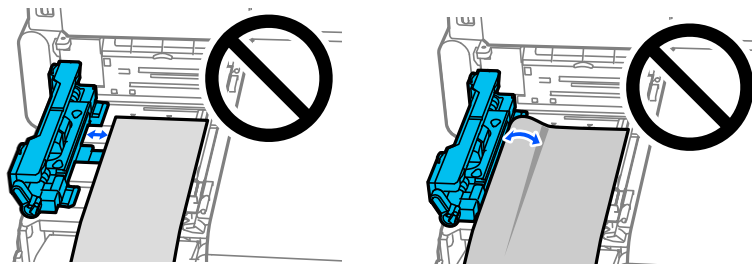

### Utilisation de base

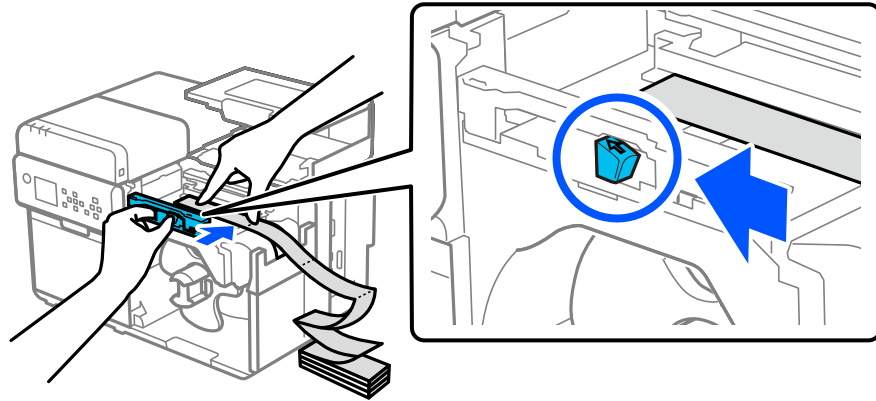

- 8** Insérez le bord avant du papier dans la fente jusqu'à ce que le papier soit automatiquement entraîné dans l'imprimante.

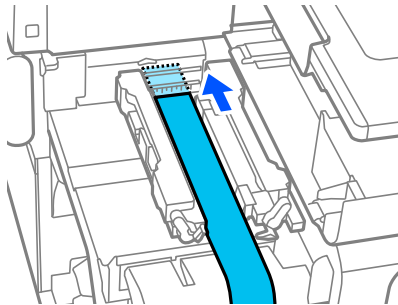

- 9** Abaissez les dispositifs de maintien du papier.

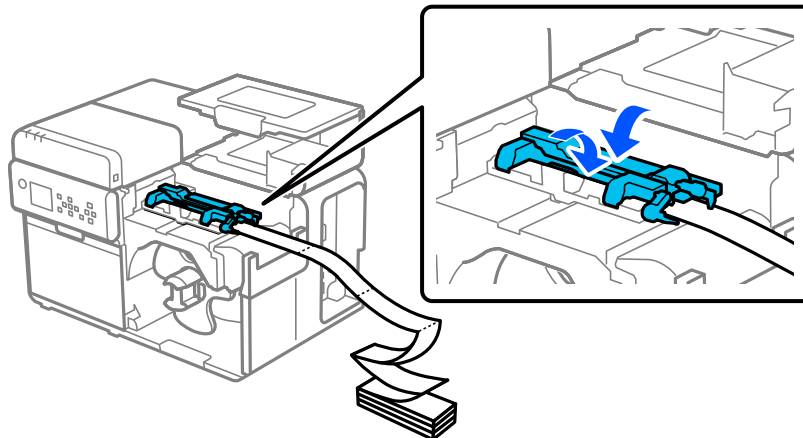

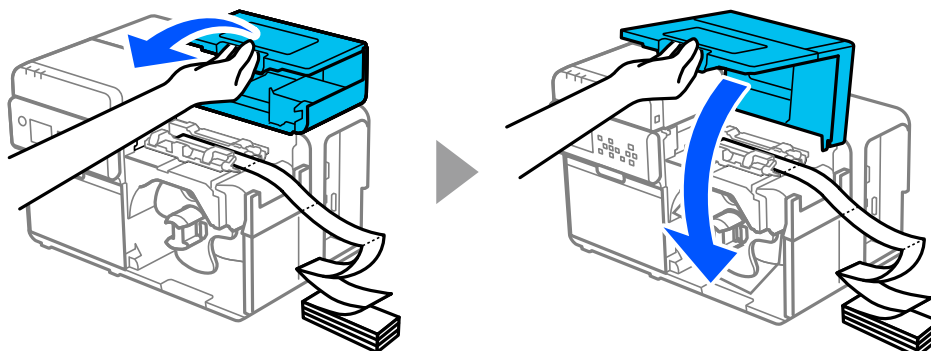

### Utilisation de base

- 10** Fermez le capot papier.

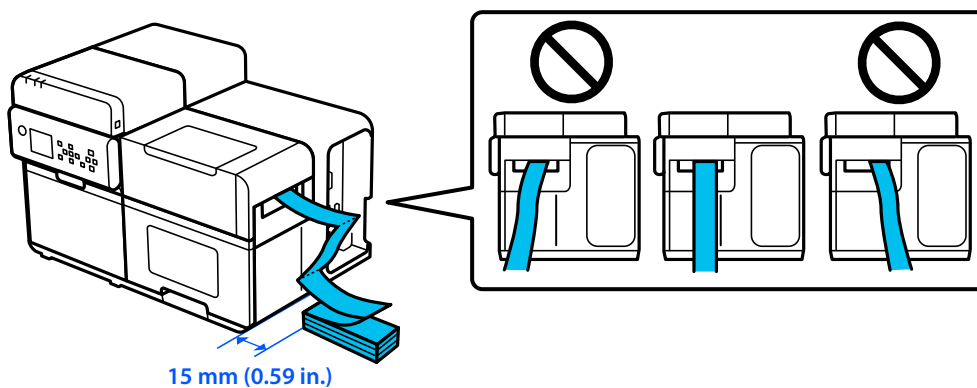

- 11** Placez la pile de papier en accordéon à 15 mm {0,59 po} minimum de l'imprimante. Veillez à ce que le papier soit entraîné bien droit par rapport à la fente d'alimentation du papier.

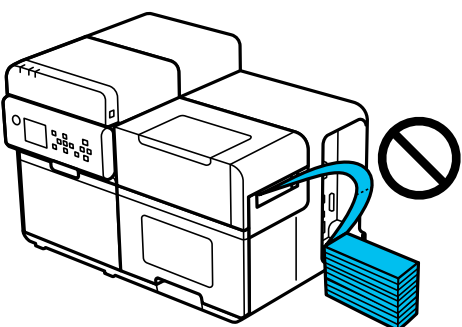

<p> <b>Attention</b></p>	<p>Veillez à ce que le papier en accordéon ne soit pas courbé à proximité de l'imprimante. Cela entraînerait une déformation du papier, et donc un bouchage papier ou un problème de qualité d'impression.</p> 
---	---

- 12** Appuyez sur la touche  (pause).

Assurez-vous que l'imprimante est prête à imprimer en vérifiant l'écran d'accueil.

Utilisation de base

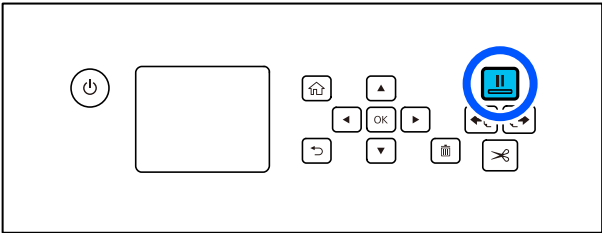

## Utilisation de base

### Retrait du papier

- 1 Coupez le papier.

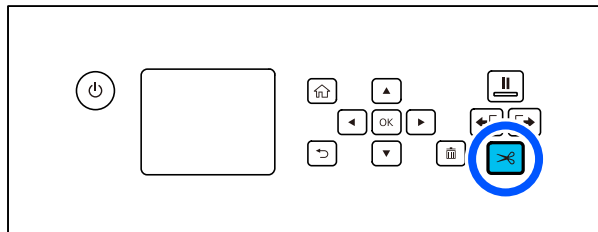

- 2 Maintenez la touche [←] (recul papier) enfoncée jusqu'à ce que le mouvement du papier s'arrête.

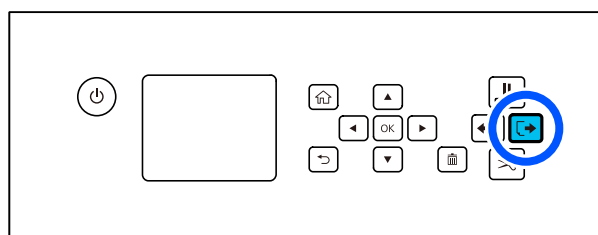

- 3 Ouvrez le capot papier.

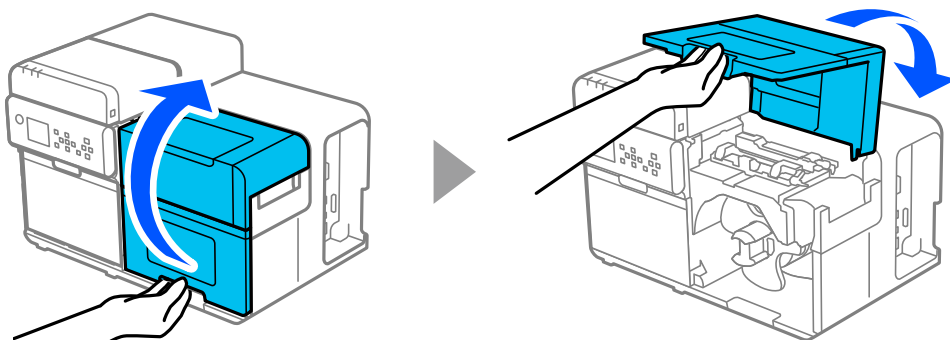

- 4 Retirez la collerette d'encastrement du rouleau de papier de l'axe tout en actionnant les leviers de la collerette.

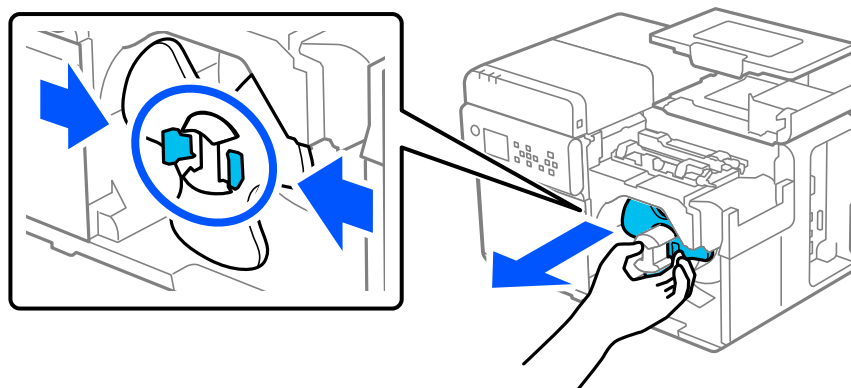

### Utilisation de base

- 5 Retirez le rouleau de papier de l'axe.

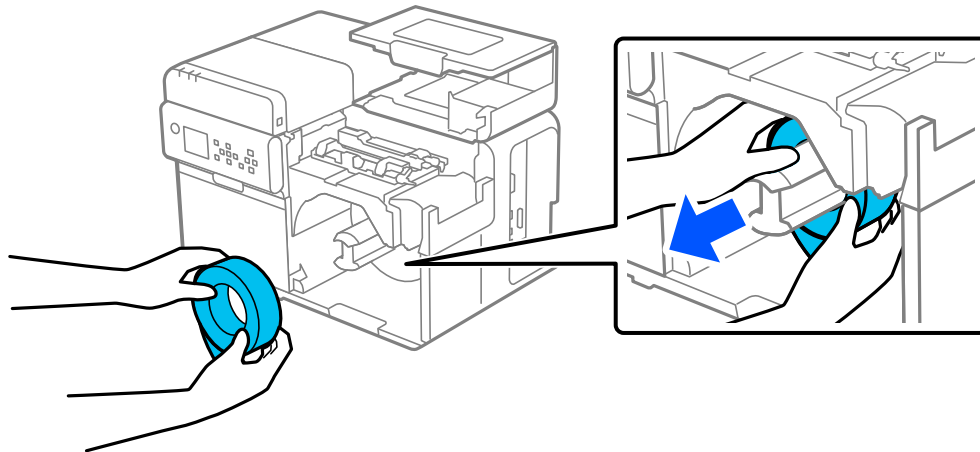

- 6 Fixez la collerette d'encastrement du rouleau de papier à l'axe.

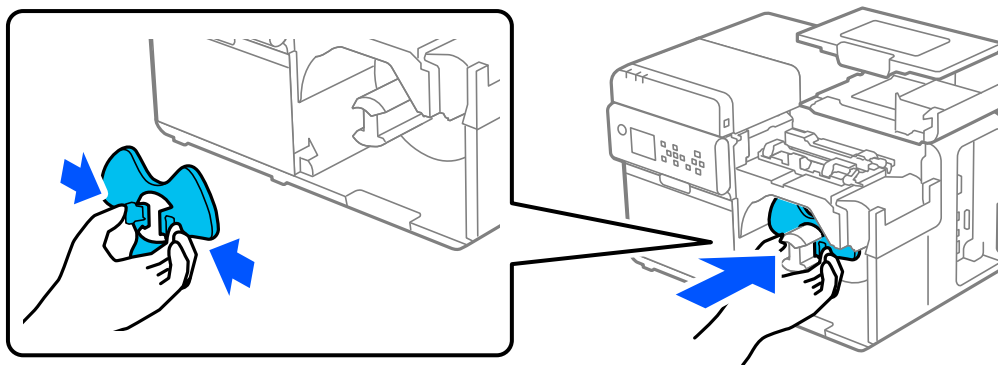

- 7 Fermez le capot papier.

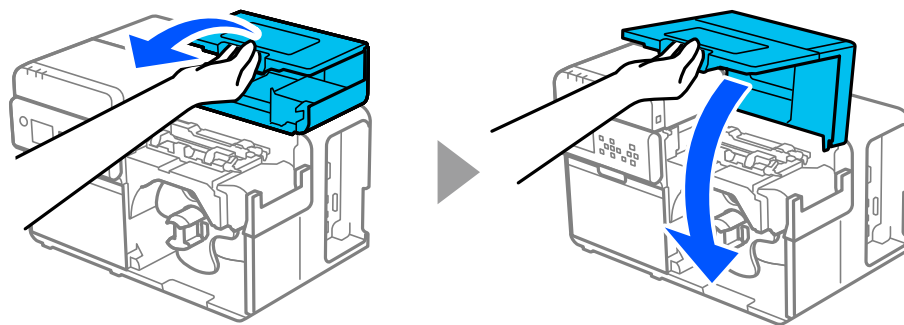

- 8 Appuyez sur la touche  (pause).

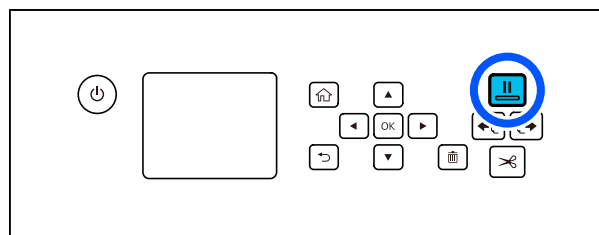

Le retrait du papier est maintenant terminé.

## Utilisation de base

Pour charger du papier, reportez-vous à « [Chargement du papier rouleau](#) » à la page 46 ou à « [Chargement du papier en accordéon](#) » à la page 51.

# Maintenance

Ce chapitre indique comment effectuer la maintenance de l'imprimante.

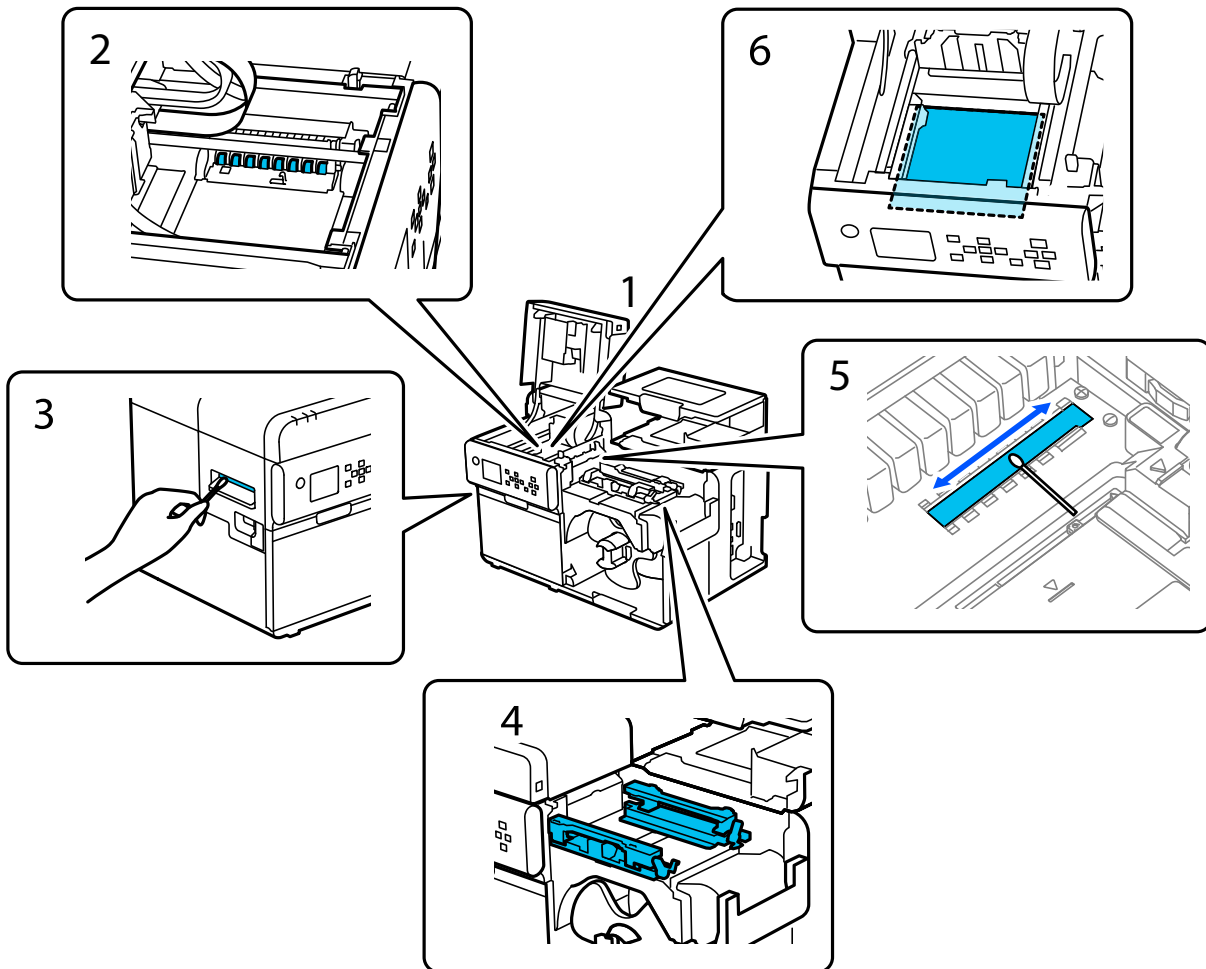

- 1 « Nettoyage de l'extérieur » à la page 60
- 2 « Nettoyage des rouleaux de pression du papier » à la page 64
- 3 « Nettoyage du coupe-papier automatique » à la page 61
- 4 « Nettoyage des guides latéraux » à la page 62
- 5 « Nettoyage du détecteur de l'espace (unité d'émission de lumière) » à la page 66
- 6 « Nettoyage du plateau » à la page 68

## Maintenance

# Nettoyage de l'extérieur

Mettez l'imprimante hors tension, puis débranchez le câble d'alimentation de la prise. Essuyez ensuite la saleté avec un chiffon sec ou un tissu non tissé humidifié.



N'utilisez pas d'alcool, de benzène, de diluant, de trichloréthylène ou de solvant de type cétone pour nettoyer l'extérieur de l'imprimante. Cela risque de déformer ou d'endommager les pièces en plastique et en caoutchouc.

## Nettoyage du coupe-papier automatique



Visionnage de la vidéo de la procédure de nettoyage de l'imprimante

[https://support.epson.net/p\\_doc/95e/](https://support.epson.net/p_doc/95e/)

👉 "Cleaning the Printer (CW-C8000 Series)"

Si des étiquettes, de la poussière de papier ou de l'adhésif ont adhéré à la lame fixe du coupe-papier automatique, la lame peut être émoussée.

Nettoyez la lame fixe en suivant la procédure ci-dessous.

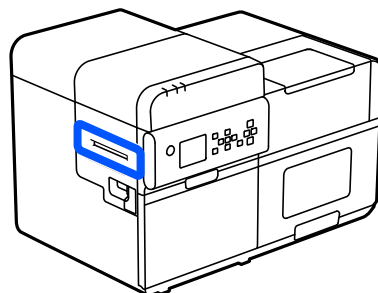

1

Si du papier a été chargé, retirez-le.

👉 « Retrait du papier » à la page 56

2

Mettez l'imprimante hors tension, puis débranchez le câble d'alimentation de la prise.

3

À l'aide d'un coton-tige trempé dans de l'alcool, retirez les étiquettes, la poussière de papier ou l'adhésif adhérent à la lame fixe du coupe-papier automatique, en partant des deux extrémités vers le centre, comme illustré dans la figure ci-dessous.

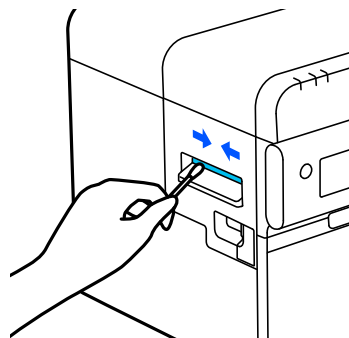

## Nettoyage des guides latéraux



Visionnage de la vidéo de la procédure de nettoyage de l'imprimante

[https://support.epson.net/p\\_doc/95e/](https://support.epson.net/p_doc/95e/)

«Cleaning the Printer (CW-C8000 Series)»



Affichage de la procédure de nettoyage des guides latéraux sur le panneau d'opération ? (Aide) – Comment faire pour... – Nettoyez le guide latéral

Des étiquettes, de la poussière de papier ou des matières collantes sur les guides latéraux peuvent affecter la qualité d'impression.

Nettoyez les guides latéraux en suivant la procédure ci-dessous.

1

Si du papier a été chargé, retirez-le.

« Retrait du papier » à la page 56

2

Ouvrez le capot papier.

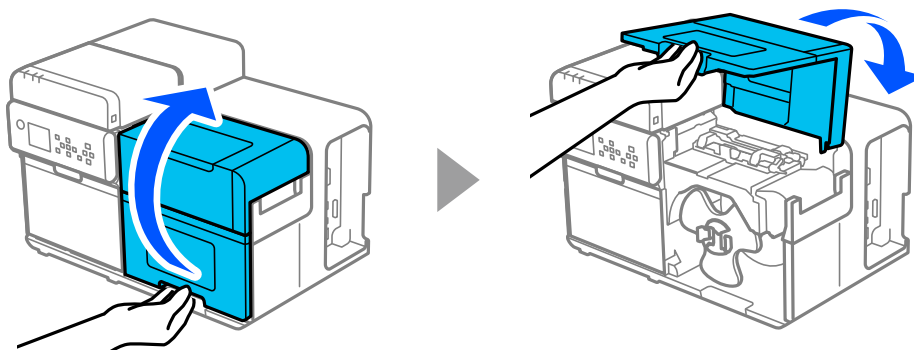

3

Relevez les dispositifs de maintien du papier.

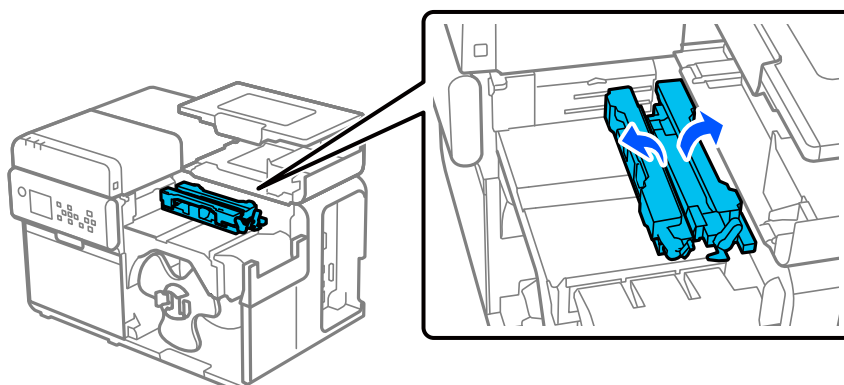

## Maintenance

- 4** En appuyant sur le levier bleu, faites glisser le guide latéral amovible vers vous jusqu'à ce qu'il s'arrête.

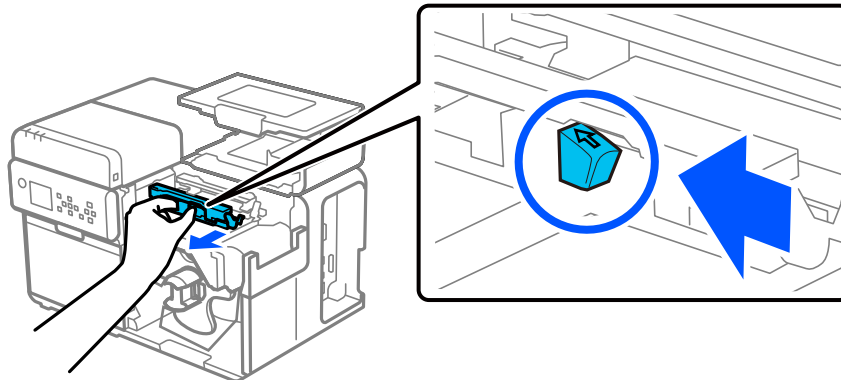

- 5** Retirez les étiquettes, la poussière de papier et les matières adhésives des guides latéraux avec un chiffon doux imbibé d'eau et bien essoré.

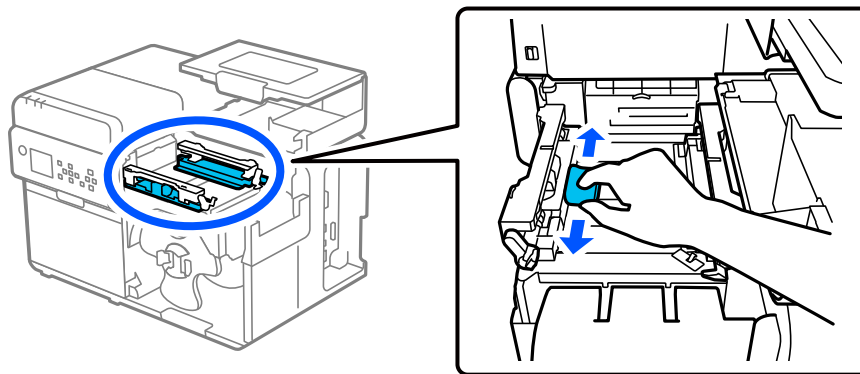

N'utilisez pas d'alcool, de benzène, de diluant, de trichloréthylène ou de solvant de type cétone pour le nettoyage. Cela risque de déformer ou d'endommager les pièces en plastique et en caoutchouc.

## Nettoyage des rouleaux de pression du papier



Visionnage de la vidéo de la procédure de nettoyage de l'imprimante

[https://support.epson.net/p\\_doc/95e/](https://support.epson.net/p_doc/95e/)

«Cleaning the Printer (CW-C8000 Series)»



Affichage de la procédure de nettoyage des rouleaux de pression du papier sur le panneau d'opération

? (Aide) – Comment faire pour... – Nettoyez le rouleau de pression du papier

Des étiquettes, de la poussière de papier ou des matières collantes sur les rouleaux de pression du papier peuvent provoquer des bourrages papier ou des résultats d'impression flous.

Nettoyez les rouleaux de pression du papier en suivant la procédure ci-dessous.

1

Si du papier a été chargé, retirez-le.

« Retrait du papier » à la page 56

2

Poussez le levier vers l'arrière et ouvrez le capot supérieur.

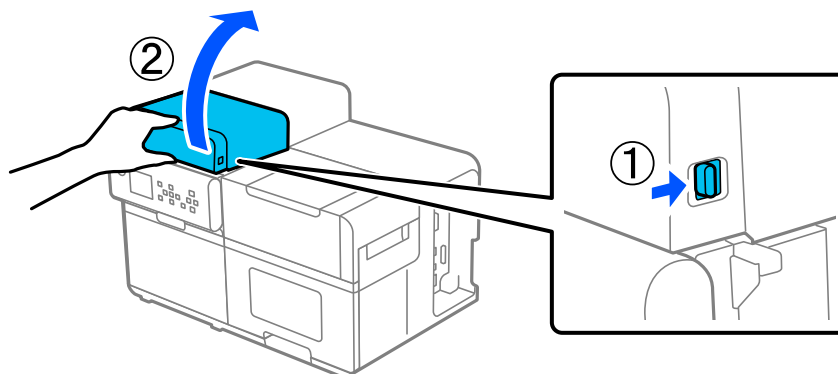

3

Retirez les étiquettes, la poussière de papier et les matières adhésives des rouleaux de pression du papier à l'aide d'un coton-tige trempé dans de l'alcool.

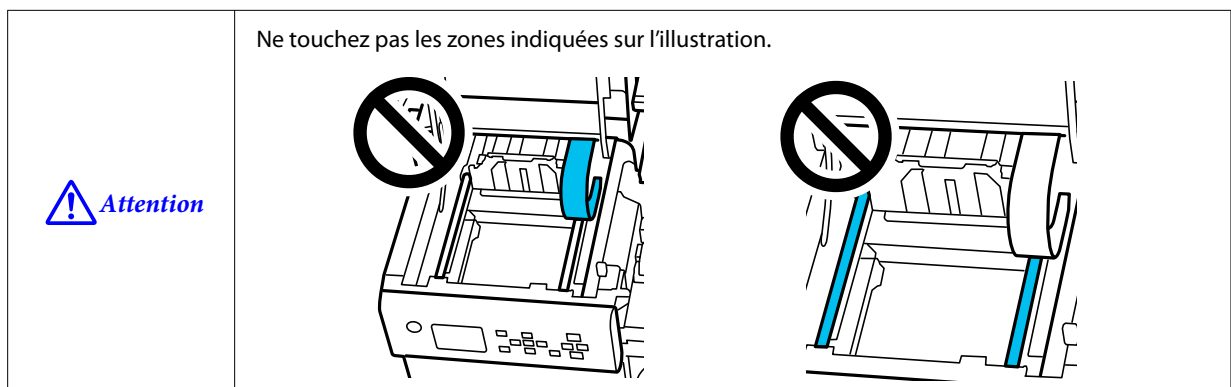

### Maintenance

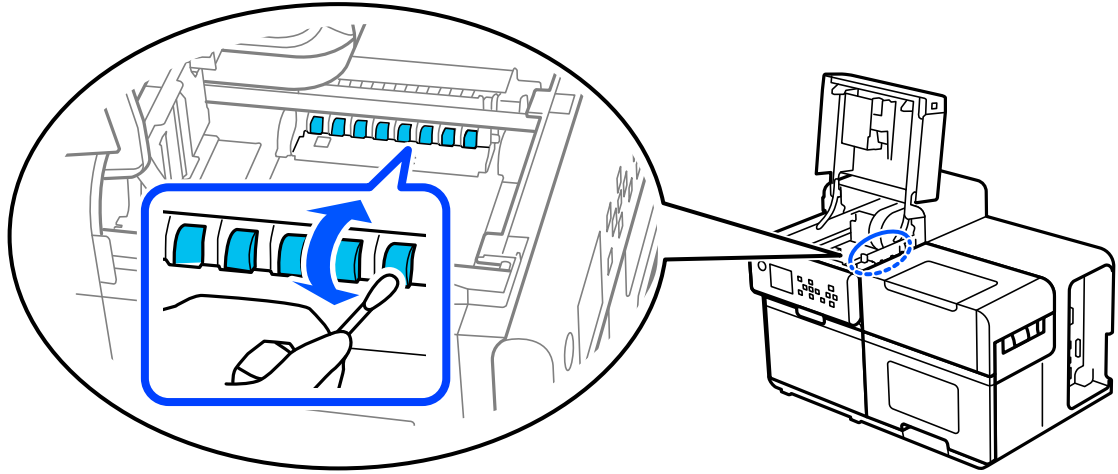

## Nettoyage du détecteur de l'espace (unité d'émission de lumière)

Si de l'encre, de la poussière de papier ou des matières adhésives adhèrent à la plaque transparente sur le côté d'émission de lumière du détecteur de l'espace, les problèmes suivants se sont peut-être produits.

- ❑ Le papier chargé n'est pas entraîné
- ❑ Le papier est éjecté et une erreur se produit car l'espace n'est pas détecté

Suivez les étapes ci-dessous pour nettoyer le détecteur.

- 1** Si du papier a été chargé, retirez-le.  
 [« Retrait du papier » à la page 56](#)
- 2** Mettez l'imprimante hors tension, puis débranchez le câble d'alimentation de la prise.
- 3** Poussez le levier vers l'arrière et ouvrez le capot supérieur.

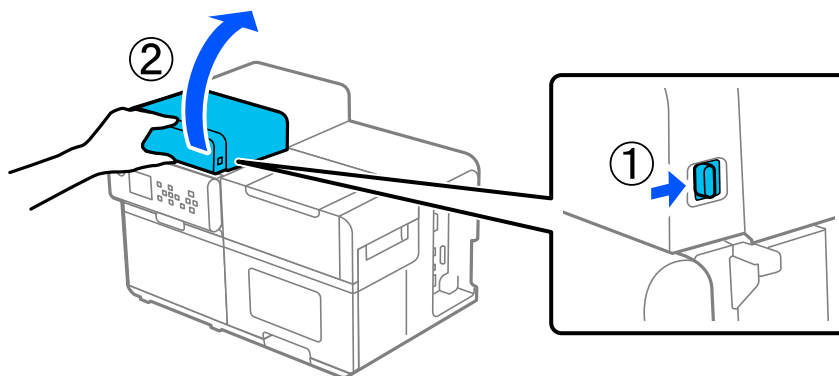

## Maintenance

4

Relevez le capot de fente d'insertion du papier et retirez l'encre, la poussière de papier ou la matière collante adhérent à la plaque transparente du détecteur de l'espace (côté d'émission de lumière) avec un coton-tige imbibé d'eau.

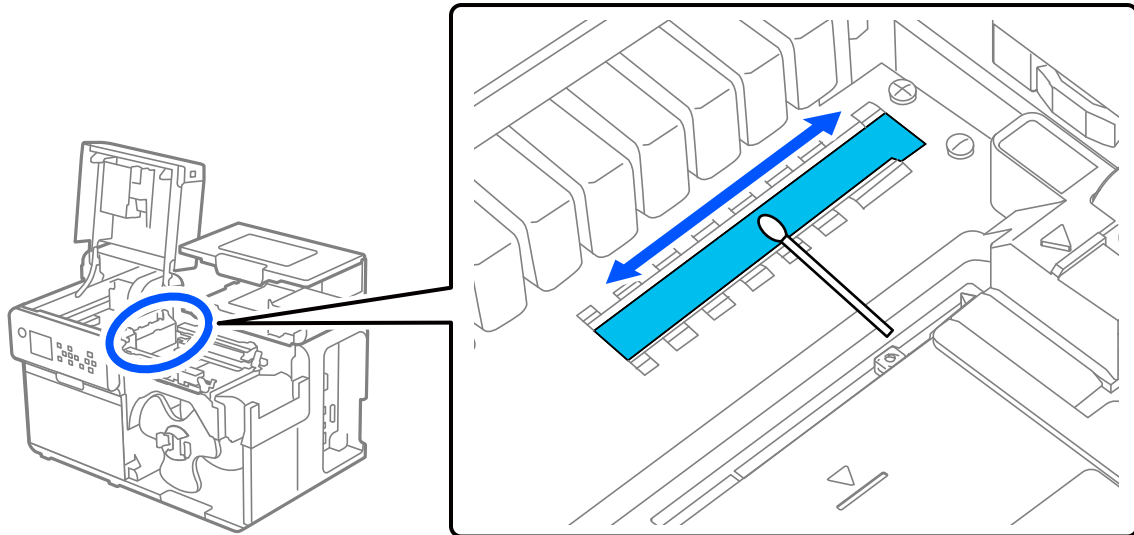

**Attention**

- ❑ Assurez-vous que le chemin papier n'est pas mouillé après le nettoyage.
- ❑ N'utilisez pas d'alcool, de benzène, de diluant, de trichloréthylène ou de solvant de type cétone pour le nettoyage. Cela risque de déformer ou d'endommager les pièces en plastique et en caoutchouc.

## Nettoyage du plateau



Visionnage de la vidéo de la procédure de nettoyage de l'imprimante

[https://support.epson.net/p\\_doc/95e/](https://support.epson.net/p_doc/95e/)

«Cleaning the Printer (CW-C8000 Series)»

Des étiquettes, de la poussière de papier ou des matières collantes sur le plateau peuvent provoquer des brouillages papier ou un mauvais alignement des positions d'impression.

Nettoyez le plateau en suivant la procédure ci-dessous.

- 1 Assurez-vous que l'imprimante est hors tension.
- 2 Si du papier a été chargé, retirez-le.  
 « Retrait du papier » à la page 56
- 3 Poussez le levier vers l'arrière et ouvrez le capot supérieur.

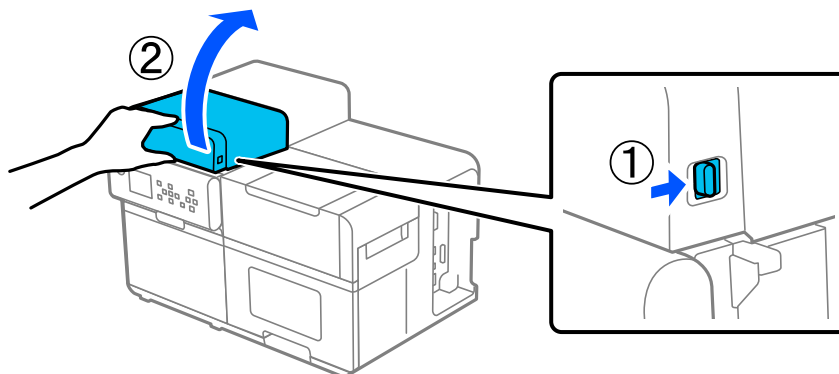

- 4 Retirez les étiquettes, la poussière de papier et les matières collantes du plateau avec un chiffon doux imbibé d'eau et bien essoré, ou avec un coton-tige.



**Attention**

Veillez à ne pas laisser de fibres de tissu ou de coton-tige sur le plateau lors du nettoyage de taches.

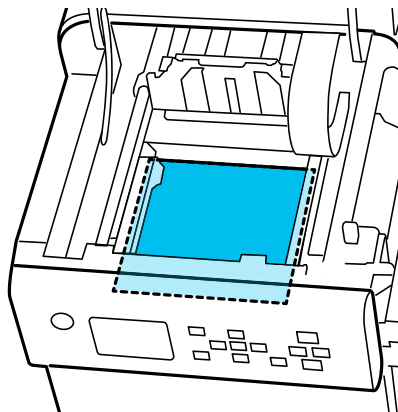

## Maintenance

- 5 Fermez le capot supérieur.

## Nettoyage de la tête d'impression

Si les buses sont obstruées, des couleurs pâles, des bandes ou des couleurs indésirables apparaissent sur les impressions. Lorsque de tels problèmes de qualité d'impression se produisent, imprimez les motifs de contrôle des buses et vérifiez l'obstruction des buses. Lorsque les motifs imprimés indiquent l'état d'obstruction des buses, exécutez un nettoyage de la tête.

### Exemples de motifs de vérification des buses avec de l'encre noire brillante

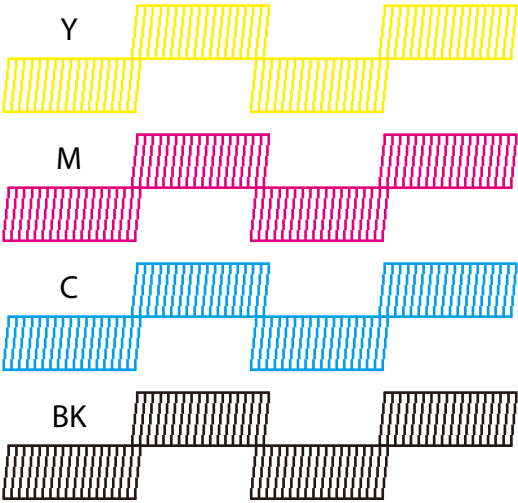
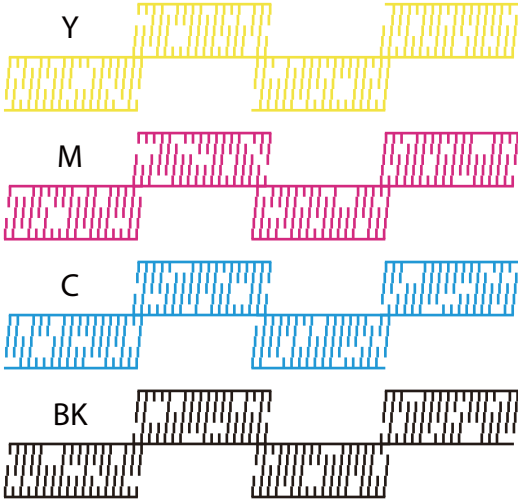
Normal	Obstruction
	

## Impression des motifs de contrôle des buses

Si les buses sont obstruées, des couleurs pâles, des bandes ou des couleurs indésirables apparaissent sur les impressions. Lorsque de tels problèmes de qualité d'impression se produisent, imprimez les motifs de contrôle des buses et vérifiez l'obstruction des buses.

<b>Remarque</b>	<p>Le motif de contrôle des buses est imprimé pour correspondre à la largeur du papier définie dans le panneau d'opération de l'imprimante.</p> <p>Toutefois, si l'imprimante détecte que la largeur du papier réelle est inférieure à la largeur du papier définie, le motif de contrôle des buses est imprimé pour correspondre à la largeur du papier réelle.</p>
-----------------	--

## Formes du support pouvant être utilisées pour l'impression du motif de contrôle des buses

- Papier continu
- Étiquette pleine page
- Étiquette découpée d'une longueur d'environ 112 mm {4,41 po} ou plus\*<sup>1</sup>
- Étiquette\*<sup>2</sup>

## Maintenance

\*1 : Si la longueur de l'étiquette découpée est inférieure à 112 mm {4,41 po} environ, certaines parties du motif de contrôle des buses seront imprimées sur la pellicule protectrice.

\*2 : Étant donné que le motif ne peut pas être imprimé en évitant les trous dans l'étiquette, une partie du motif peut être imprimée sur le plateau à travers les trous.

## Utilisation du panneau d'opération

Menu – Entretien – Tête d'impr Vérification des buses

## Utilisation du pilote d'imprimante

Cliquez sur **Vérification des buses** dans l'onglet **Utilitaires de l'imprimante**.

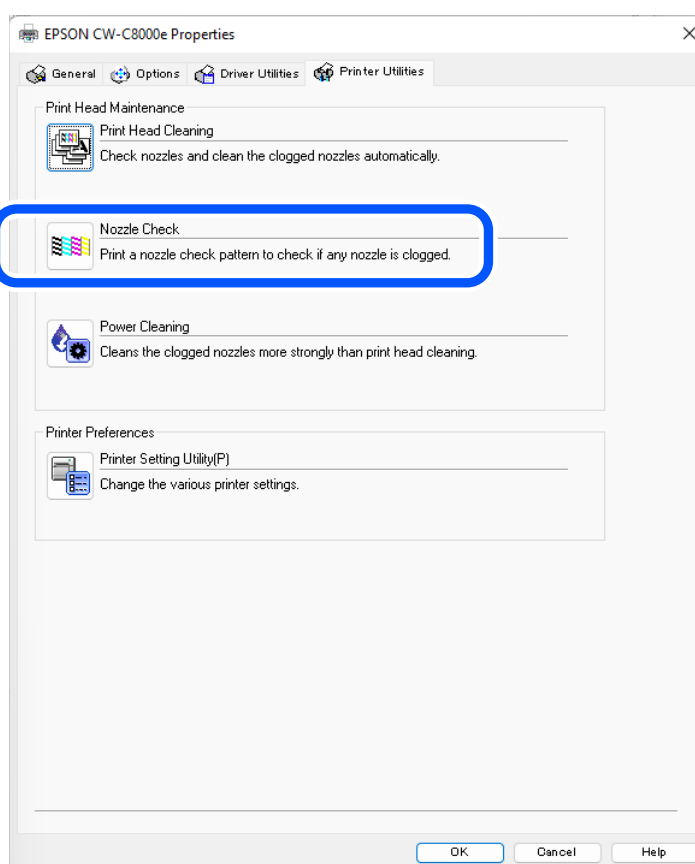

## Utilisation de WebConfig

Sélectionnez **Buse impr. Vérif modèle** dans la fenêtre **Maintenance**, puis cliquez sur **Démarrer**.

<b>Remarque</b>	Pour plus d'informations sur WebConfig, consultez le Technical Reference Guide (Manuel technique de référence) CW-C8000 Series.
-----------------	---

## Exécution du nettoyage de la tête d'impression

Si les buses sont obstruées, exécutez **Nettoyage tête d'impr**. N'exécutez **Nettoyage auto** que si la buse n'est pas désobstruée par l'exécution de **Nettoyage tête d'impr**.

## Maintenance

Pour nettoyer une tête d'impression, sélectionnez le menu tel qu'indiqué ci-dessous.

<p><b>!</b> <i>Important</i></p>	<ul style="list-style-type: none"> <li><input type="checkbox"/> Ne mettez pas hors tension ou n'ouvrez pas les couvercles pendant le nettoyage de la tête. Ceci peut entraîner un dysfonctionnement de l'impression.</li> <li><input type="checkbox"/> N'exécutez pas le nettoyage de la tête plus que nécessaire. De l'encre est consommée, car elle est déchargée de la tête pour la nettoyer.</li> <li><input type="checkbox"/> S'il ne reste pas beaucoup d'encre, le nettoyage de la tête peut ne pas être possible. Remplacez les modules d'encre et réessayez.</li> </ul> <p> <a href="#">« Remplacement des modules d'encre » à la page 33</a></p> <ul style="list-style-type: none"> <li><input type="checkbox"/> <b>Nettoyage auto</b> consomme plus d'encre que <b>Nettoyage tête d'impr.</b></li> </ul>
----------------------------------	--

## Utilisation du panneau d'opération

Menu – Entretien – Nettoyage tête d'impr.

Menu – Entretien – Nettoyage auto

## Utilisation du pilote d'imprimante

Cliquez sur **Nettoyage tête d'impr** ou **Nettoyage puissant** dans la fenêtre **Utilitaires de l'imprimante**.

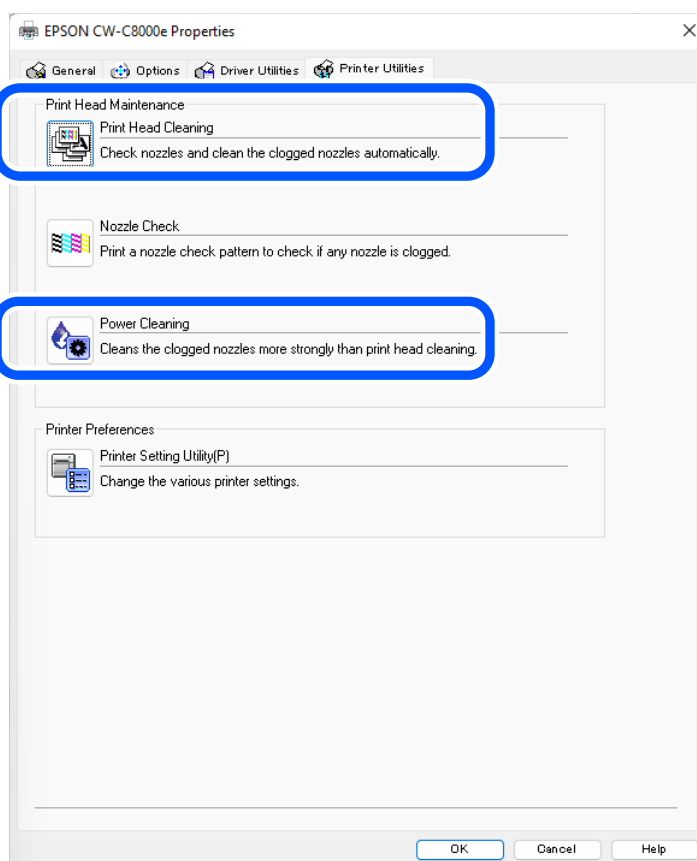

## Utilisation de WebConfig

Sélectionnez **Nettoyage de la tête d'impression** dans la fenêtre **Maintenance**. Sélectionnez ensuite le type de nettoyage parmi **Auto** ou **Nettoyage auto**, puis cliquez sur **Démarrer**.











## Maintenance

<b><i>Remarque</i></b>	Pour plus d'informations sur WebConfig, consultez le Technical Reference Guide (Manuel technique de référence) CW-C8000 Series.
------------------------	---









# Dépannage

Ce chapitre décrit comment résoudre les problèmes. Pour obtenir des informations concernant le dépannage non présentées ici, consultez le Technical Reference Guide (Manuel technique de référence) CW-C8000 Series.

## Affichage d'un message sur le panneau d'opération

Message	Solution et référence
<p>Informations</p> <p>Erreur d'alimentation papier.</p> <p>Chargez le papier ou modifiez le paramètre de la source du support.</p>	<p>Utilisez du papier correspondant aux paramètres <b>Source du papier</b> et <b>Forme du papier</b>. Vous pouvez également modifier les paramètres <b>Source du papier</b> et <b>Forme du papier</b> pour qu'ils correspondent au papier chargé.</p> <p> <a href="#">« Paramètres du pilote d'imprimante » à la page 40</a></p>
<p>Informations</p> <p>Impossible de détecter le papier sélectionné dans "Détection du papier".</p> <p>Chargez le papier sélectionné ou modifiez le paramètre.</p>	<p>Utilisez du papier correspondant aux paramètres <b>Détection du papier</b>. Vous pouvez également changer les paramètres <b>Détection du papier</b> pour qu'ils correspondent au papier chargé.</p> <p> <a href="#">« Paramètres du pilote d'imprimante » à la page 40</a></p>
<p>(Sur l'écran d'accueil)</p> <p>Chargez du papier.</p>	<p>Chargez du papier.</p> <p> <a href="#">« Chargement et remplacement du papier » à la page 45</a></p>
<p>Informations</p> <p>Le format du support chargé ne correspond pas au format défini dans les paramètres de format du papier.</p> <p>Vérifiez les instructions de remplacement du support ou annulez l'impression pour modifier les paramètres de format du papier.</p>	<p>Chargez le support correspondant à la taille de la zone d'impression. Vous pouvez également changer la zone d'impression pour qu'elle corresponde au format du support.</p> <p> <a href="#">« Chargement et remplacement du papier » à la page 45</a></p>
<p>Informations</p> <p>Étiquettes non détectées. Sélectionnez si vous vous afficher le "Comment faire pour ..." afin de vérifier comment recharger le papier ou reprendre l'impression.</p>	<p>Retirez le papier, puis rechargez le papier.</p> <p> <a href="#">« Retrait du papier » à la page 56</a></p> <p> <a href="#">« Chargement et remplacement du papier » à la page 45</a></p>
<p>0 papier</p> <p>Le rouleau de papier n'est pas chargé.</p>	<p>Chargez le rouleau de papier.</p> <p> <a href="#">« Chargement et remplacement du papier » à la page 45</a></p>
<p>0 papier</p> <p>Le papier en accordéon n'est pas chargé.</p>	<p>Chargez le papier en accordéon.</p> <p> <a href="#">« Chargement et remplacement du papier » à la page 45</a></p>
<p>Informations</p> <p>Bourrage papier.</p>	<p>Retirez le papier coincé, puis chargez le papier.</p> <p> <a href="#">« Bourrage du papier rouleau » à la page 83</a></p> <p> <a href="#">« Bourrage papier en accordéon » à la page 88</a></p>



## Dépannage

Message	Solution et référence
<p>Informations</p> <p>Le papier n'est pas chargé correctement.</p> <p>Retirez le papier de l'unité de guidage du papier, fermez le couvercle du papier, puis appuyez sur le bouton « Pause ».</p>	<p>Retirez le papier, puis rechargez le papier.</p> <p> « <a href="#">Retrait du papier</a> » à la page 56</p> <p> « <a href="#">Chargement et remplacement du papier</a> » à la page 45</p> <p>En fonction de l'état de l'extrémité du rouleau de papier, cette erreur peut se produire car l'imprimante ne peut pas détecter que le papier est épuisé. Vérifiez l'état de l'extrémité du rouleau. Pour plus d'informations, consultez le Technical Reference Guide (Manuel technique de référence) CW-C8000 Series.</p> <p>Assurez-vous que la languette d'ajustement du détecteur de réception de lumière et que la languette d'ajustement du détecteur d'émission de lumière sont à la même position.</p> <p>Si cela ne résout pas le problème, étalonnez le détecteur.</p> <p>Pour plus d'informations, consultez le Technical Reference Guide (Manuel technique de référence) CW-C8000 Series.</p>
<p>Informations</p> <p>Motif 1</p> <p>L'étalonnage a échoué.</p> <p>Réessayez plus tard.</p> <p>Motif 2</p> <p>L'étalonnage a échoué.</p> <p>Appuyez sur le bouton Compris.</p> <p>Puis rechargez ou remplacez le papier.</p>	<p>Assurez-vous que le papier chargé dans l'imprimante correspond à la méthode de détection du papier (espace ou marque noire), puis réinitialisez le papier.</p> <p> « <a href="#">Chargement et remplacement du papier</a> » à la page 45</p> <p>L'étalonnage est impossible si <b>Espace entre les étiquettes</b> dépasse 6 mm {0,24 po}.</p> <p> « <a href="#">Papier pris en charge</a> » à la page 16</p> <p>Si l'erreur persiste, le détecteur ne pourra pas gérer le papier. Remplacez le papier.</p>
<p>Informations</p> <p>Non disponible.</p>	<p>Cette erreur se produit lorsque vous appuyez sur la touche Cut à la position où le papier est déjà coupé.</p> <p>Alimentez en papier en imprimante ou en appuyant sur la touche Feed pour activer la touche Cut.</p>
<p>Erreur de maintenance</p> <p>L'unité d'alimentation en encre n'est pas installée correctement.</p>	<p>Installez un module d'encre avec une quantité suffisante d'encre restante.</p> <p> « <a href="#">Procédure de remplacement des modules d'encre</a> » à la page 33</p>
<p>(Sur l'écran d'accueil, un point d'exclamation apparaît sur les niveaux d'encre.)</p>	<p>Il est bientôt temps de remplacer le module d'encre. Préparez un module d'encre neuf pour le remplacement.</p> <p>Si vous continuez à utiliser le module d'encre dont le niveau d'encre est faible, vous devrez peut-être le remplacer pendant l'impression.</p> <p> « <a href="#">Procédure de remplacement des modules d'encre</a> » à la page 33</p> <p>Le module d'encre retiré peut être réinstallé et réutilisé jusqu'à ce que vous soyez invité à le remplacer.</p>
<p>Les niveaux d'encre ne sont pas suffisants pour l'initialisation.</p>	<p>Installez un ou des modules d'encre avec suffisamment d'encre restante.</p> <p> « <a href="#">Procédure de remplacement des modules d'encre</a> » à la page 33</p>
<p>Informations</p> <p>Vous devez remplacer les unités d'alimentation en encre suivantes.</p>	<p>Installez un module d'encre avec une quantité suffisante d'encre restante.</p> <p> « <a href="#">Procédure de remplacement des modules d'encre</a> » à la page 33</p>

## Dépannage

Message	Solution et référence
<p>Erreur de maintenance</p> <p>Impossible de reconnaître l'unité d'alimentation en encre.</p> <p>Sélectionnez « Suivant » pour effacer l'erreur.</p>	<p>Réinstallez le module d'encre.</p> <p>Si l'erreur se reproduit, remplacez le module d'encre par un neuf.</p> <p> « Procédure de remplacement des modules d'encre » à la page 33</p>
<p>Informations</p> <p>Vous n'avez pas installé d'unité(s) d'alimentation encre Epson authentique.</p>	<p>Pour une performance optimale de l'imprimante, il est recommandé d'utiliser des modules d'encre Epson d'origine.</p> <p>L'utilisation de produits ne provenant pas de chez Epson peut affecter de manière négative l'imprimante et la qualité d'impression et empêcher l'imprimante d'atteindre sa performance optimale.</p> <p>Epson ne peut garantir la qualité et la fiabilité de produits autres que les siens.</p> <p>Les réparations de tout dommage ou panne de ce produit dû à l'utilisation de produits ne provenant pas de chez Epson ne seront pas gratuites même pendant la période de garantie.</p>
<p>Informations</p> <p>Les unités d'alimentation encre installées sont incompatibles avec cette imprimante.</p>	<p>Les modules d'encre installés ne convenant pas à cette imprimante, une erreur, telle qu'une erreur de détection de module d'encre, peut se produire.</p>
<p>Erreur de maintenance</p> <p>Boîtier de maintenance non installé.</p> <p>Numéro de produit : SJMB7500</p>	<p>Installez un boîtier de maintenance neuf.</p> <p> « Procédure de remplacement du boîtier de maintenance » à la page 37</p>
<p>Erreur de maintenance</p> <p>Impossible de reconnaître le Boîtier de maintenance.</p> <p>Numéro de produit : SJMB7500</p>	<p>Réinstallez le boîtier de maintenance.</p> <p>Si l'erreur se reproduit, remplacez la boîte de maintenance par une neuve.</p> <p> « Procédure de remplacement du boîtier de maintenance » à la page 37</p>
<p>(Sur l'écran d'accueil)</p> <p>Le boîtier de maintenance est quasiment en fin de vie.</p>	<p>Il est bientôt temps de remplacer le boîtier de maintenance. Préparez un boîtier de maintenance neuf pour le remplacement.</p> <p>Lorsque le message « Le boîtier de maintenance est en fin de vie. Vous devez le remplacer. » s'affiche, remplacez le boîtier de maintenance.</p> <p> « Procédure de remplacement du boîtier de maintenance » à la page 37</p>
<p>Erreur de maintenance</p> <p>Le boîtier de maintenance est en fin de vie.</p> <p>Vous devez le remplacer.</p> <p>Numéro de produit : SJMB7500</p>	<p>Remplacez le boîtier de maintenance par un neuf.</p> <p> « Procédure de remplacement du boîtier de maintenance » à la page 37</p>
<p>Informations</p> <p>Mémoire pleine. Le document n'a pas été imprimé.</p>	<p>Contactez votre administrateur système et supprimez les fichiers inutiles.</p>

## Dépannage



Message	Solution et référence
<p>Err impr</p> <p>Allumez l'imprimante.</p> <p>Consultez votre documentation pour plus de détails.</p> <p>XXXXXX</p>	<ol style="list-style-type: none"> <li>1. Mettez l'imprimante hors tension.</li> <li>2. Vérifiez l'absence de bourrage papier ou de corps étrangers à proximité de la fente d'éjection.</li> <li>3. Mettez l'imprimante sous tension.</li> </ol> <p>Si l'erreur d'imprimante persiste, contactez un technicien qualifié pour demander conseil. Lors de la prise de contact, indiquez à la personne le « XXXXXXXX » (code alphanumérique à 6 ou 8 chiffres).</p>
<p>Informations</p> <p>Impossible de commencer le nettoyage car le niveau d'encre est faible.</p> <p>Les fonctions normales de l'imprimante, sauf le nettoyage, sont disponibles.</p>	<p>Lorsque vous exécutez un nettoyage, installez des modules d'encre avec une quantité suffisante d'encre restante.</p> <p> <a href="#">« Procédure de remplacement des modules d'encre » à la page 33</a></p>
<p>Informations</p> <p>Le nettoyage ne peut pas commencer car le boîtier de maintenance est presque plein.</p> <p>Les fonctions normales de l'imprimante, sauf le nettoyage, sont disponibles.</p>	<p>Lors du nettoyage, installez un boîtier de maintenance avec suffisamment d'espace libre.</p> <p> <a href="#">« Remplacement du boîtier de maintenance » à la page 37</a></p>
<p>Informations</p> <p>En pause</p> <p>La qualité d'impression peut diminuer parce que les buses sont bouchées.</p>	<p>La qualité d'impression peut diminuer parce que les buses sont bouchées. Si cela n'est pas acceptable, exécutez <b>Nettoyage tête d'impr.</b></p> <p> <a href="#">« Nettoyage de la tête d'impression » à la page 70</a></p>
<p>Informations</p> <p>La qualité d'impression peut diminuer car l'état des buses ne peut pas être détecté.</p>	<p>La fonction de vérification des buses automatique est désactivée, ce qui peut nuire à la qualité d'impression. Activez le paramètre si nécessaire.</p> <p>L'imprimante peut également combler les points manquants dus à des buses obstruées en utilisant des buses adjacentes si un total de 16 buses maximum sont obstruées.</p> <p>Pour plus d'informations, consultez le Technical Reference Guide (Manuel technique de référence) CW-C8000 Series.</p>

## Dépannage



Message	Solution et référence
<p>Erreur</p> <p>La communication entre le réseau et l'imprimante est instable.</p> <p>Vous pouvez essayer de résoudre ce problème en réglant IEEE802.3az (Ethernet économique) sur "ARRÊT".</p> <p>Consultez votre documentation pour plus de détails.</p>	<p>Lors de la connexion à un réseau local câblé à l'aide d'un périphérique prenant en charge IEEE802.3az (Energy Efficient Ethernet), la connexion peut devenir instable, la connexion peut ne pas être possible ou la vitesse de communication peut ralentir.</p> <p>Suivez les étapes ci-dessous pour désactiver la fonction IEEE802.3az sur votre ordinateur et votre imprimante.</p> <ol style="list-style-type: none"> <li>1. Déconnectez respectivement les câbles LAN de l'ordinateur et de l'imprimante.</li> <li>2. Si la fonction IEEE802.3az a été activée sur votre ordinateur, désactivez-la.</li> <li>3. Connectez l'ordinateur et l'imprimante directement à l'aide d'un câble LAN.</li> <li>4. Sur l'imprimante, sélectionnez <b>Menu - Réglages généraux - Paramètres réseau - Vérification de la connexion au réseau</b> pour vérifier l'adresse IP de l'imprimante.</li> <li>5. Démarrez WebConfig sur l'ordinateur.</li> </ol> <p>Démarrez votre navigateur Web et entrez l'adresse IP de l'imprimante.</p> <ol style="list-style-type: none"> <li>6. Sélectionnez l'onglet <b>Paramètres réseau</b>, puis <b>Ethernet</b>.</li> <li>7. Réglez <b>IEEE 802.3az</b> sur <b>Arrêt</b>.</li> <li>8. Cliquez sur <b>Suivant</b>.</li> <li>9. Cliquez sur <b>Appliquer</b>.</li> <li>10. Déconnectez le câble LAN de l'ordinateur et de l'imprimante.</li> <li>11. Si vous avez désactivé IEEE802.3az sur votre ordinateur à l'étape 2, activez-le.</li> <li>12. Connectez les câbles LAN que vous avez déconnectés à l'étape 1 à l'ordinateur et à l'imprimante.</li> </ol> <p>Si le problème persiste, un périphérique autre que l'imprimante peut être à l'origine du problème.</p>
<p>(Sur l'écran d'accueil)</p> <p>Demande de maintenance: Remplacer bientôt des pièces XXXXXXXX</p>	<p>Vous devrez remplacer les pièces.</p> <p>Contactez un technicien qualifié pour demander conseil. Lors de la prise de contact, indiquez à la personne le « XXXXXXXX » (code alphanumérique à 6 ou 8 chiffres).</p> <p>Ce message ne peut pas être effacé tant que la pièce n'est pas remplacée. Si la pièce atteint sa fin de vie, l'impression est désactivée.</p>
<p>Fin de durée de vie de pièces Allumez l'imprimante. Consultez votre documentation pour plus de détails. XXXXXXXX</p>	<p>L'impression est désactivée jusqu'à ce que vous remplaciez les pièces.</p> <p>Contactez un technicien qualifié pour demander conseil. Lors de la prise de contact, indiquez à la personne le « XXXXXXXX » (code alphanumérique à 6 ou 8 chiffres).</p>
<p>L'imprimante n'arrive pas à se connecter au service de cloud. Vérifiez l'état de la connexion et les paramètres du service de cloud. Contactez votre administrateur pour plus d'informations.</p>	<p>L'imprimante ne parvient pas à se connecter au Loftware Cloud. Contactez votre administrateur système pour plus d'informations.</p>

## Problèmes de qualité d'impression

### Bandes blanches verticales (direction de largeur du papier)

Cause	Solution et référence
Le papier imprimé a été entraîné vers l'arrière	<ul style="list-style-type: none"> <li>❑ Si le papier imprimé est entraîné vers l'arrière, le papier est accumulé par les rouleaux de pression du papier et la qualité d'impression est dégradée. Veillez à séparer le papier déjà imprimé avec la touche  (couper).</li> <li>❑ Avant l'entraînement du papier vers l'arrière, séparez le papier imprimé avec la touche  (couper) ou définissez les <b>Paramètres de gestion du papier après l'impression</b> sur un réglage autre que <b>Ne pas couper (arrêter à la position de découpe)</b> ou <b>Ne pas couper (arrêt à la position spécifiée)</b>.</li> </ul> <p>Les <b>Paramètres de gestion du papier après l'impression</b> peuvent être définis dans les <b>Paramètres de support</b> du pilote d'imprimante.</p> <p> « Paramètres du pilote d'imprimante » à la page 40</p>

### Bandes blanches horizontales (direction d'impression)

Cause	Solution et référence
Les buses sont obstruées.	<p>Utilisez la fonction <b>Tête d'impr Vérification des buses</b> pour vérifier l'obstruction des buses.</p> <p> « Impression des motifs de contrôle des buses » à la page 70</p> <p>Si les buses deviennent obstruées, exécutez <b>Nettoyage tête d'impr.</b></p> <p>Si le symptôme persiste après avoir répété <b>Nettoyage tête d'impr</b> trois fois ou plus, exécutez <b>Nettoyage puissant.</b></p> <p> « Nettoyage de la tête d'impression » à la page 70</p> <p>Si la fonction d'auto-diagnostic des buses est désactivée, activez-la (par défaut). Pour plus d'informations, consultez le Technical Reference Guide (Manuel technique de référence) CW-C8000 Series.</p>

### Bandes blanches ou noires

Cause	Solution et référence
Le paramètre de Réduction des bandes n'est pas approprié.	Exécutez <b>Réduction des bandes</b> . Pour plus d'informations, consultez le Technical Reference Guide (Manuel technique de référence) CW-C8000 Series.

## Dépannage

## Les couleurs imprimées ne sont pas correctes

Cause	Solution et référence
Si l'imprimante est déplacée après le chargement initial, les couleurs spécifiées peuvent ne pas être reproduites (les couleurs peuvent être mélangées) en raison des vibrations et des chocs.	Exécutez <b>Nettoyage tête d'impr.</b> et vérifiez que les couleurs ne sont plus mélangées.  « <a href="#">Nettoyage de la tête d'impression</a> » à la page 70

## Impression floue, Caractères doubles, Mauvais alignement de la position d'impression

Cause	Solution et référence
Le guide du bord n'est pas réglé le long du bord du papier.	Vérifiez que le guide du bord est correctement réglé sur la position de largeur du papier.  « <a href="#">Chargement et remplacement du papier</a> » à la page 45
Des gouttelettes d'encre sont déposées à des positions incorrectes dans la direction d'entraînement du papier et dans le sens de la largeur du papier.	Exécutez <b>Ajustez les couleurs irrégulières</b> . Pour plus d'informations, consultez le Technical Reference Guide (Manuel technique de référence) CW-C8000 Series.
L'écart entre le papier et la tête d'impression n'est pas approprié.	Ajustez <b>Hauteur d'espacement tête-média</b> . Pour plus d'informations, consultez le Technical Reference Guide (Manuel technique de référence) CW-C8000 Series.

## Taches ou bavures d'encre sur le papier

Cause	Solution et référence
Le papier a peut-être frotté contre la tête d'impression en raison d'une aspiration insuffisante sur le plateau.	Ajustez <b>Pression de support du papier</b> . Pour plus d'informations, consultez le Technical Reference Guide (Manuel technique de référence) CW-C8000 Series.
L'écart entre le papier et la tête d'impression n'est pas approprié.	Ajustez <b>Hauteur d'espacement tête-média</b> . Pour plus d'informations, consultez le Technical Reference Guide (Manuel technique de référence) CW-C8000 Series.

## Alimentation et éjection du papier suivies d'une erreur

Cause	Solution et référence
Le papier utilisé est différent de celui défini dans les paramètres Détection du support.	Vérifiez le papier utilisé et les paramètres Détection du support de l'imprimante.  « <a href="#">Paramètres du pilote d'imprimante</a> » à la page 40

## Dépannage

---

**Du papier est chargé, mais n'est pas entraîné dans l'imprimante**

Cause	Solution et référence
Les capteurs ne sont pas positionnés correctement.	Assurez-vous que les boutons d'ajustement sur les capteurs de réception de lumière et d'émission de lumière sont à la même position, et exécutez <b>Ajuster le capteur de détection de support</b> . Pour plus d'informations, consultez le Technical Reference Guide (Manuel technique de référence) CW-C8000 Series.

## Impression à partir d'un ordinateur impossible ou soudainement impossible

---

### Vérification de l'installation du pilote d'imprimante

Vérifiez si le logiciel et les applications nécessaires sont bien installés sur l'ordinateur.

Un pilote d'imprimante est requis pour imprimer avec cette imprimante. Vérifiez si le pilote d'imprimante est bien installé en suivant les étapes ci-dessous.

- 1 Ouvrez **Imprimantes et scanners** sur votre ordinateur.
- 2 Vérifiez que le nom de l'imprimante est affiché.  
S'il n'est pas affiché, le pilote d'imprimante n'est pas installé.
- 3 Installez le pilote d'imprimante.

 [« Téléchargement de la dernière version » à la page 4](#)

---

### Mise sous tension de l'imprimante impossible

Vérifiez que le câble d'alimentation est correctement connecté à l'imprimante et la prise.

 [« Côté droit \(connecteurs\) » à la page 22](#)

---

### Annulation du travail d'impression sur l'ordinateur mais non-disparition du message « Impression... »

Si vous annulez l'impression dans la file d'attente d'impression sur l'ordinateur, les données d'impression peuvent être interrompues et le message « Impression... » peut rester affiché sur le panneau d'opération de l'imprimante.

Pour annuler cet état, appuyez sur la touche  (annuler) du panneau d'opération, puis sélectionnez **Tous les formats d'étiquettes**.

Si le travail d'impression ne peut pas être annulé après avoir effectué les opérations ci-dessus, redémarrez l'imprimante.

## Bourrage du papier rouleau

1 Ouvrez le capot papier.

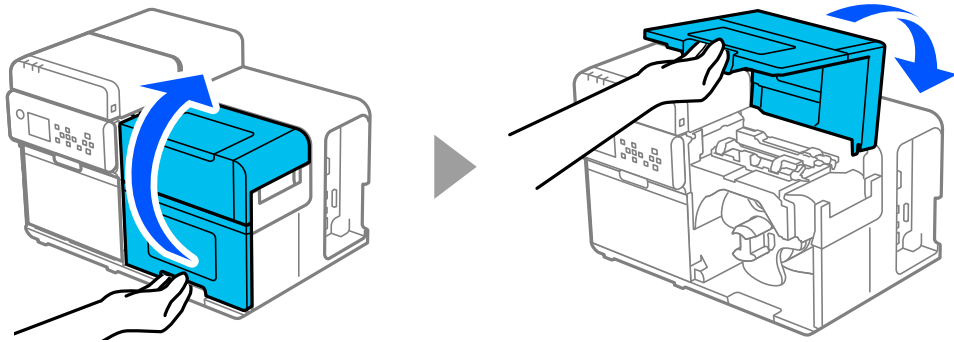

2 Poussez le levier vers l'arrière et ouvrez le capot supérieur.

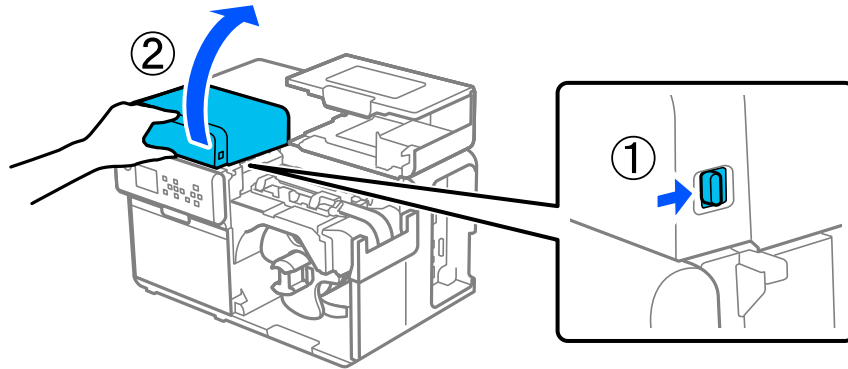

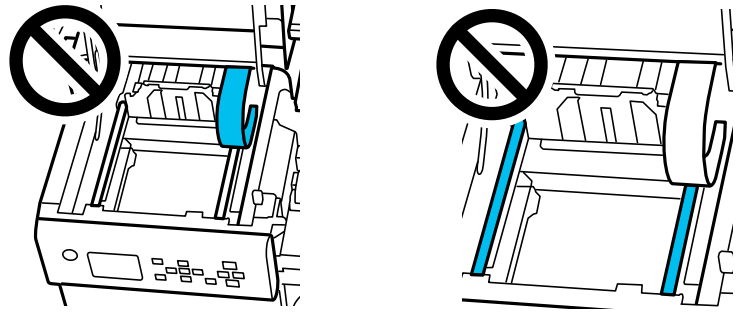
<p> <b>Attention</b></p>	<p>Ne touchez pas les zones indiquées sur l'illustration.</p> 
---	--

## Dépannage

- 3** Relevez les dispositifs de maintien du papier.

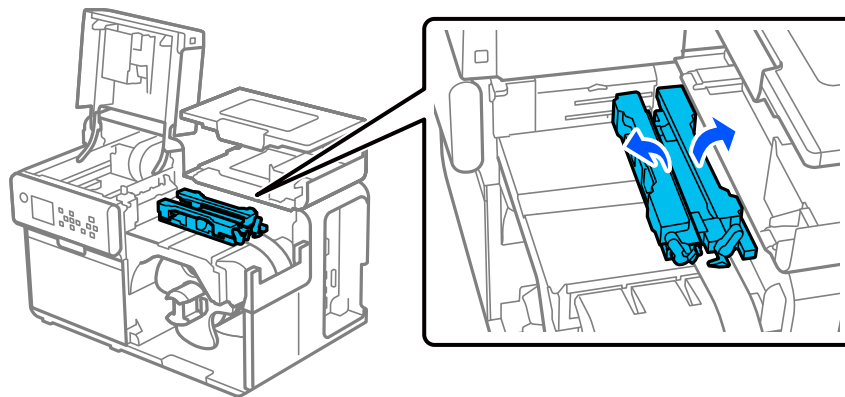

- 4** En appuyant sur le levier bleu, faites glisser le guide latéral amovible vers vous jusqu'à ce qu'il s'arrête.

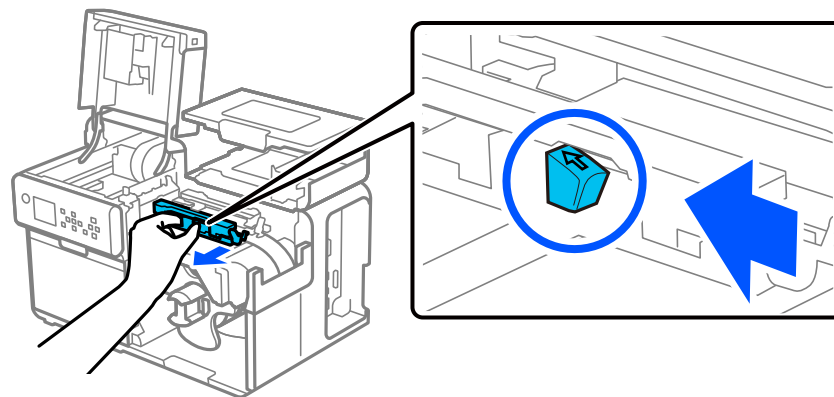

- 5** Relevez l'unité de pression avec un doigt sur la languette (illustrée dans le cercle ci-dessous) et vérifiez qu'aucune étiquette n'est collée sur l'unité de pression.

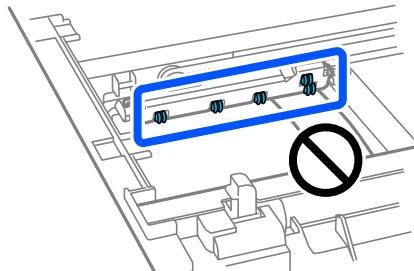
 <b>Attention</b>	<p>Veillez noter que vos mains peuvent être salies si vous touchez les zones indiquées dans la figure.</p> 
--	---

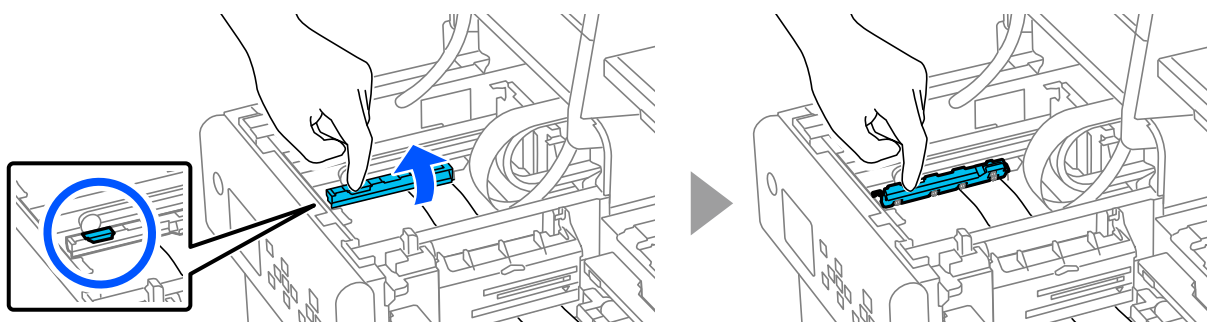

## Dépannage

- 6** Relevez le capot de fente d'alimentation du papier avec un doigt sur la languette (illustrée dans le cercle ci-dessous) et vérifiez qu'aucune étiquette n'est collée sur le capot de fente d'alimentation du papier.

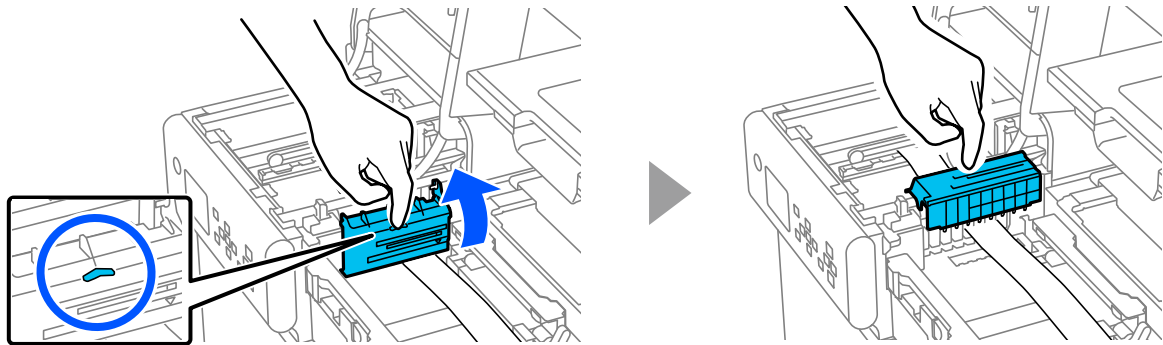

- 7** Coupez manuellement le papier.

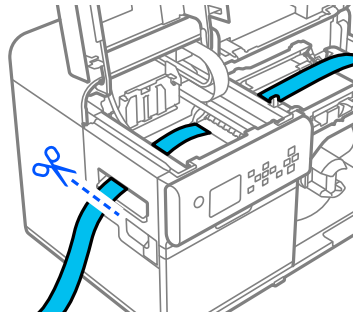

- 8** Retirez le papier, en veillant à ne pas salir vos mains d'encre.

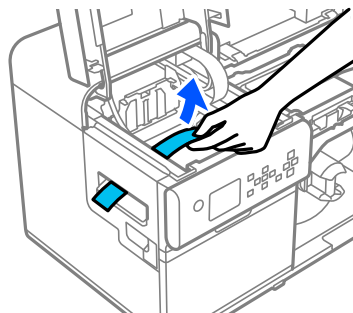

- 9** Coupez manuellement le papier à proximité des rouleaux de pression du papier et retirez-le.

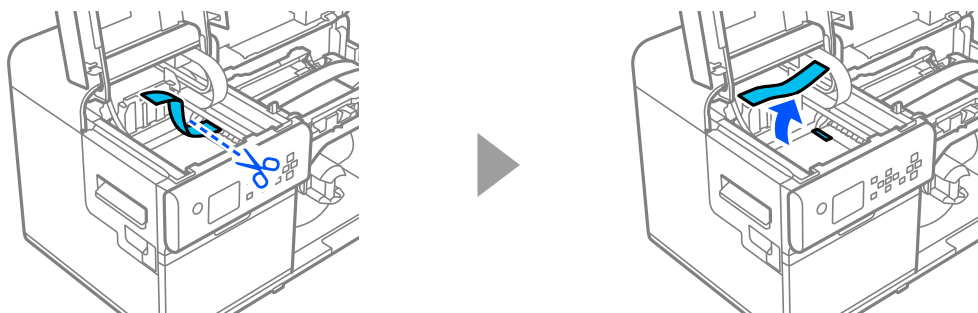

## Dépannage

- 10** Enroulez le papier en tournant la collerette d'encastrement du rouleau de papier dans le sens des aiguilles d'une montre jusqu'à ce que le bord avant du papier passe dans la fente d'insertion du papier.

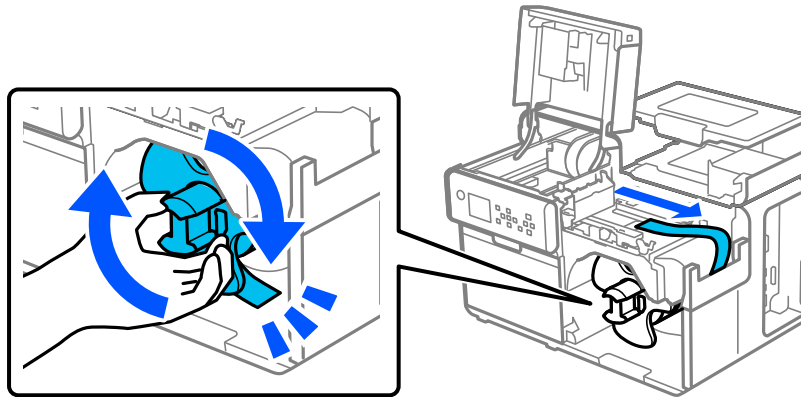

- 11** Fermez le capot papier.

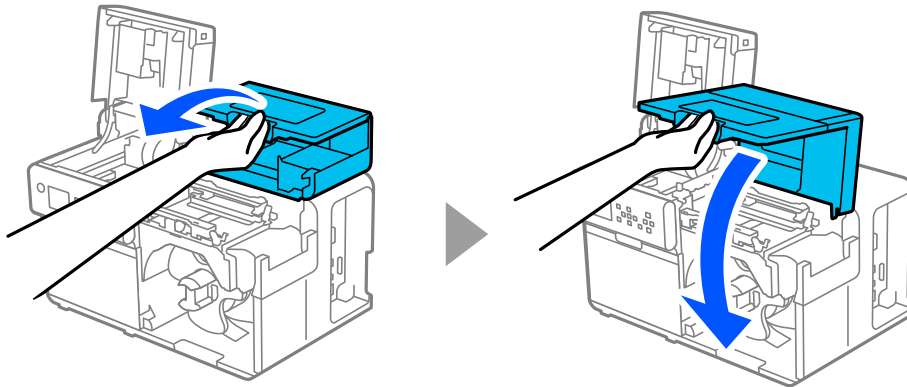

- 12** Fermez le capot supérieur.

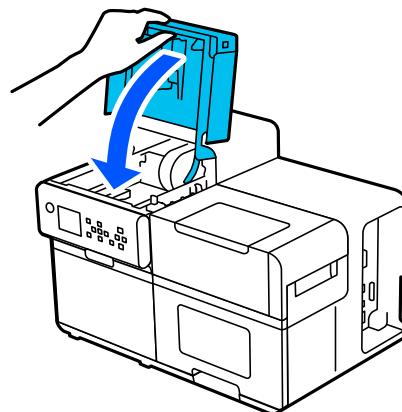

## Dépannage

**13**

Appuyez sur la touche **||** (pause).

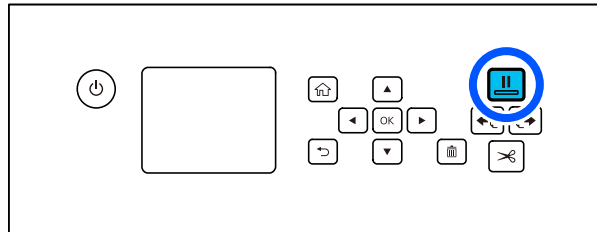

Pour charger du papier, reportez-vous à « [Chargement du papier rouleau](#) » à la page 46.

**Remarque**

Après avoir enlevé le bouchage papier, assurez-vous qu'aucune étiquette ou qu'aucun adhésif n'est resté à l'intérieur de l'imprimante. Si vous utilisez l'imprimante sans les enlever, cela provoque des bouchages papier fréquents ou cela peut nuire à la qualité d'impression.

Si des bouchages papier surviennent fréquemment, nettoyez l'intérieur de l'imprimante.

 « [Nettoyage des guides latéraux](#) » à la page 62

 « [Nettoyage des rouleaux de pression du papier](#) » à la page 64

## Bourrage papier en accordéon

1 Ouvrez le capot papier.

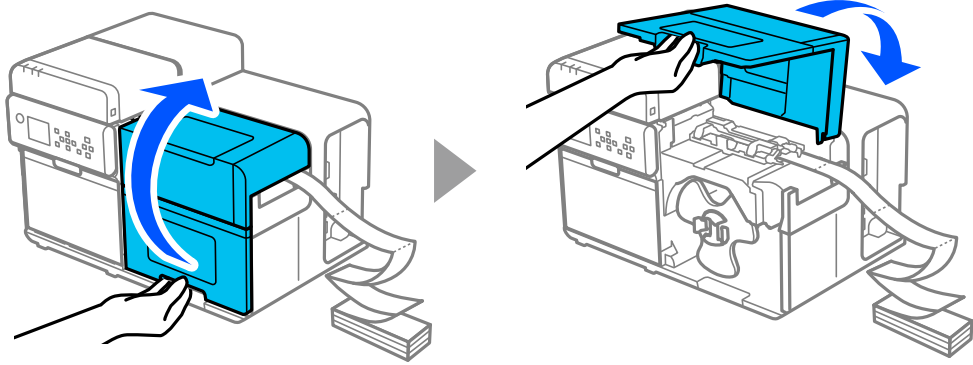

2 Poussez le levier vers l'arrière et ouvrez le capot supérieur.

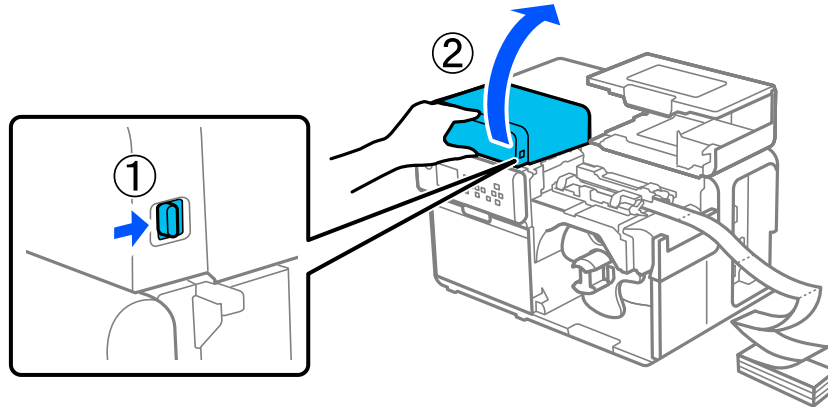

Ne touchez pas les zones indiquées sur l'illustration.

 **Attention**

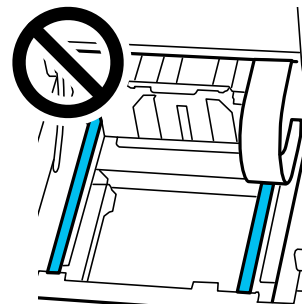
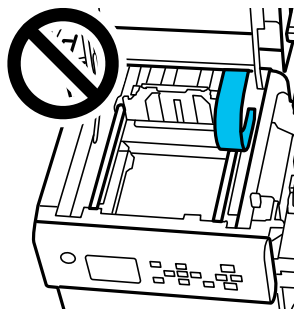

## Dépannage

- 3 Relevez les dispositifs de maintien du papier.

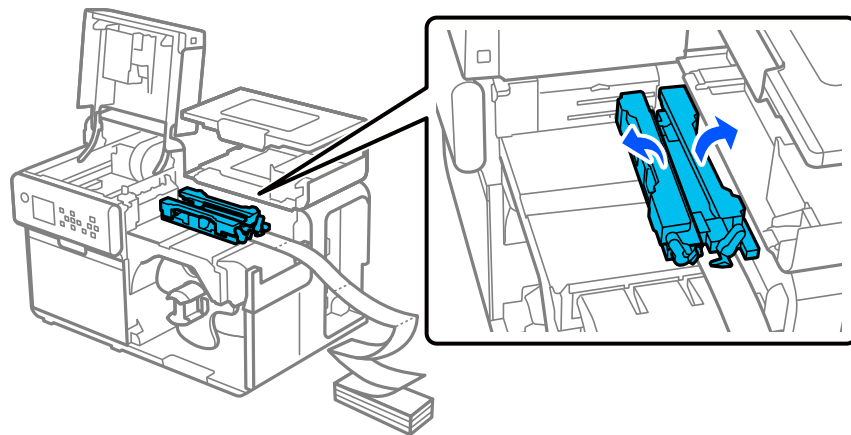

- 4 En appuyant sur le levier bleu, faites glisser le guide latéral amovible vers vous jusqu'à ce qu'il s'arrête.

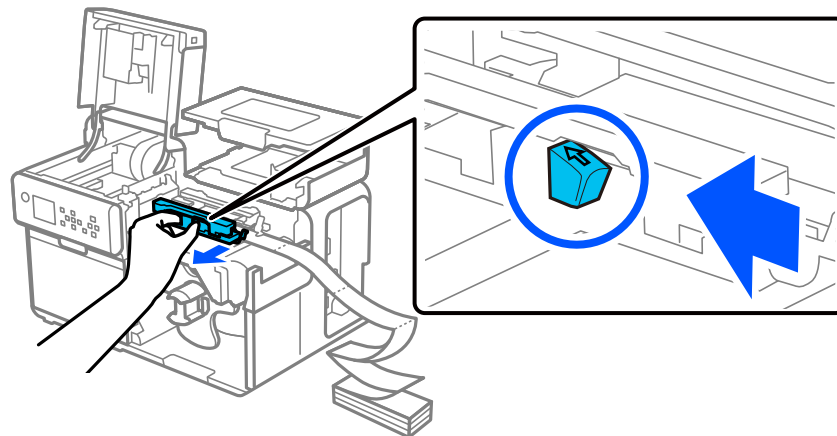

- 5 Relevez l'unité de pression avec un doigt sur la languette (illustrée dans le cercle ci-dessous) et vérifiez qu'aucune étiquette n'est collée sur l'unité de pression.



Veillez noter que vos mains peuvent être salies si vous touchez les zones indiquées dans la figure.

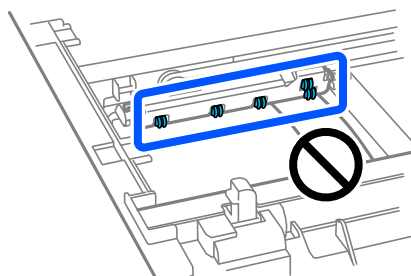

## Dépannage

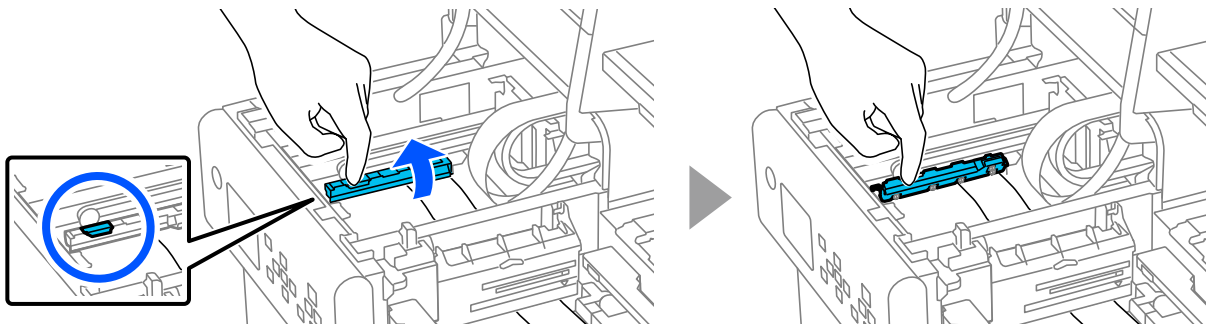

- 6** Relevez le capot de fente d'alimentation du papier avec un doigt sur la languette (illustrée dans le cercle ci-dessous) et vérifiez qu'aucune étiquette n'est collée sur le capot de fente d'alimentation du papier.

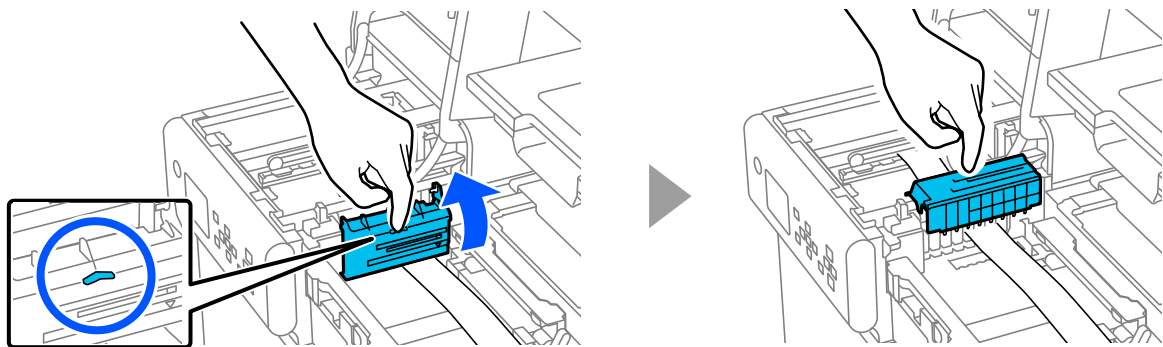

- 7** Coupez manuellement le papier.

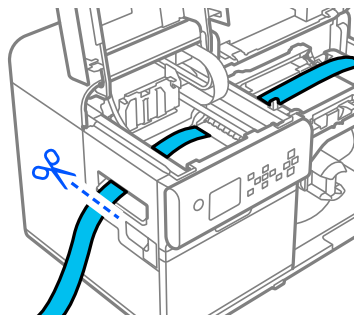

- 8** Retirez le papier, en veillant à ne pas salir vos mains d'encre.

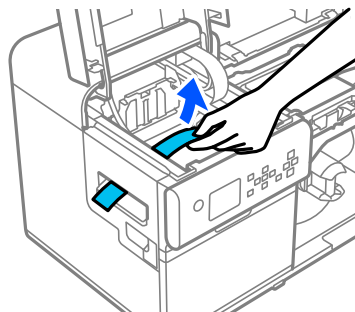

## Dépannage

- 9** Coupez manuellement le papier à proximité des rouleaux de pression du papier et retirez-le.

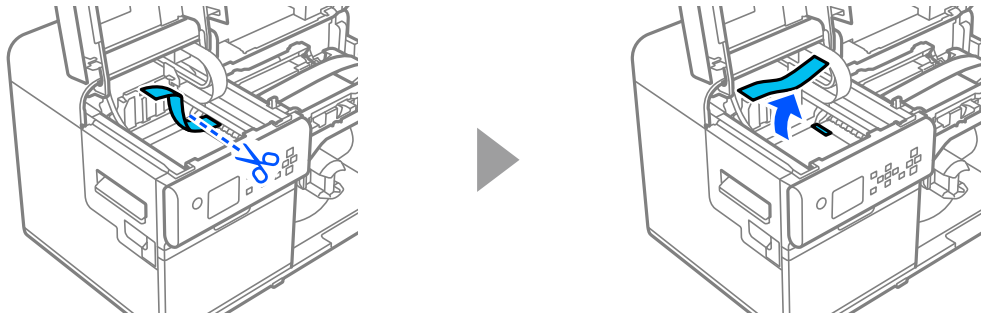

- 10** Retirez le papier par la fente d'alimentation du papier.

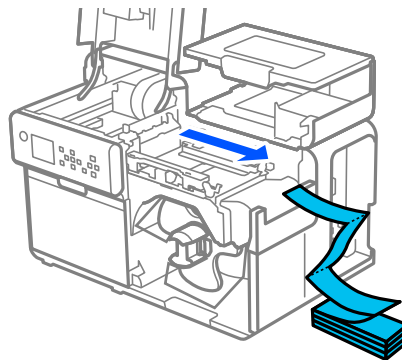

- 11** Fermez le capot papier.

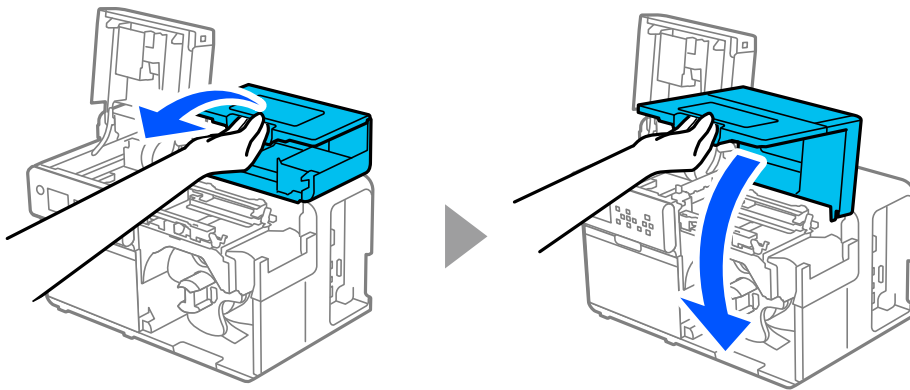

- 12** Fermez le capot supérieur.

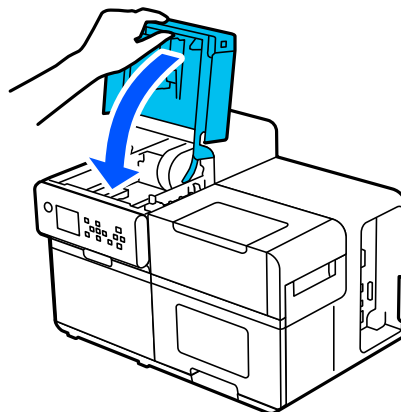

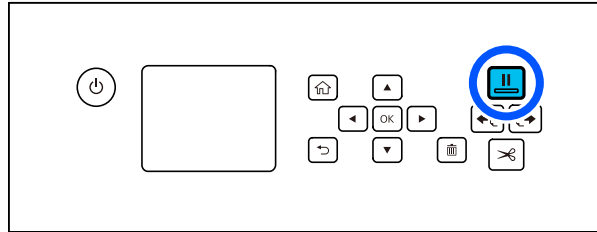

## Dépannage

13

Appuyez sur la touche  (pause).

Pour charger du papier, reportez-vous à « [Chargement du papier en accordéon](#) » à la page 51.

<b>Remarque</b>	<p>Après avoir enlevé le bouchage papier, assurez-vous qu'aucune étiquette ou qu'aucun adhésif n'est resté à l'intérieur de l'imprimante. Si vous utilisez l'imprimante sans les enlever, cela provoque des bouchages papier fréquents ou cela peut nuire à la qualité d'impression.</p> <p>Si des bouchages papier surviennent fréquemment, nettoyez l'intérieur de l'imprimante.</p> <p> « <a href="#">Nettoyage des guides latéraux</a> » à la page 62</p> <p> « <a href="#">Nettoyage des rouleaux de pression du papier</a> » à la page 64</p>
-----------------	---

## Caractéristiques

# Caractéristiques

Ce chapitre décrit les caractéristiques de l'imprimante.

## Caractéristiques du produit

Élément		Caractéristiques
Méthode d'impression		À jet d'encre en ligne, méthode matricielle Impression en quatre couleurs « CMY-K »
Méthode d'alimentation du papier		Entraînement par friction en avant et en arrière
Type de coupe du coupe-papier automatique		Coupe complète (coupe complètement le papier)
Résolution d'impression		600 x 1200 ppp
Vitesse d'impression		150 mm/s {5,91 po/s} 300 mm/s {11,81 po/s}
Interface	Réseau local câblé*1	1000BASE-T/100BASE-TX/10BASE-T
	Réseau local sans fil	Disponible en connectant l'unité de réseau local sans fil en option (OT-WL06) au connecteur USB
	USB	USB SuperSpeed
Poids		Environ 35 kg {77,16 lb}

\*1 : Utilisez un câble STP (blindé à paire torsadée) de catégorie 5e ou supérieure.

## Caractéristiques électriques

Élément		Caractéristiques
Alimentation électrique		Alimentation électrique via un connecteur d'alimentation
Tension nominale		100 à 240 V
Intensité nominale		1,4 A
Consommation électrique	En fonctionnement*	Environ 83,0 W en moyenne
	En veille	Environ 3,32 W en moyenne
	Hors tension	Environ 0,41 W en moyenne

\*Basé sur les conditions d'évaluation d'Epson

## Caractéristiques

### Dimensions hors tout

Élément	Caractéristiques
Hauteur	420 mm {16,54 po}
Largeur	620 mm {24,41 po}
Profondeur	392 mm {15,43 po}

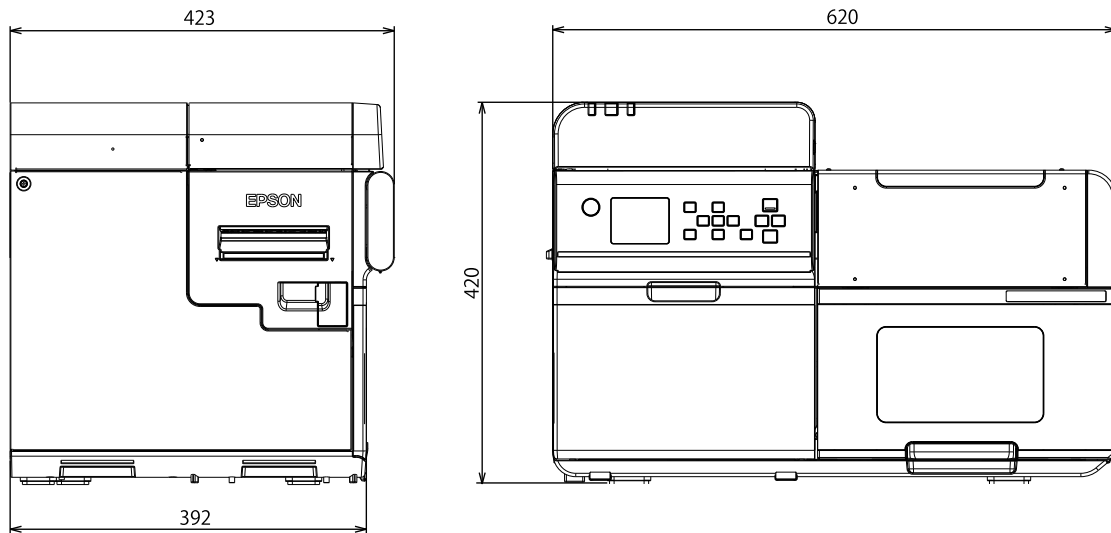

Unité : mm

### Dimensions avec tous les capots ouverts

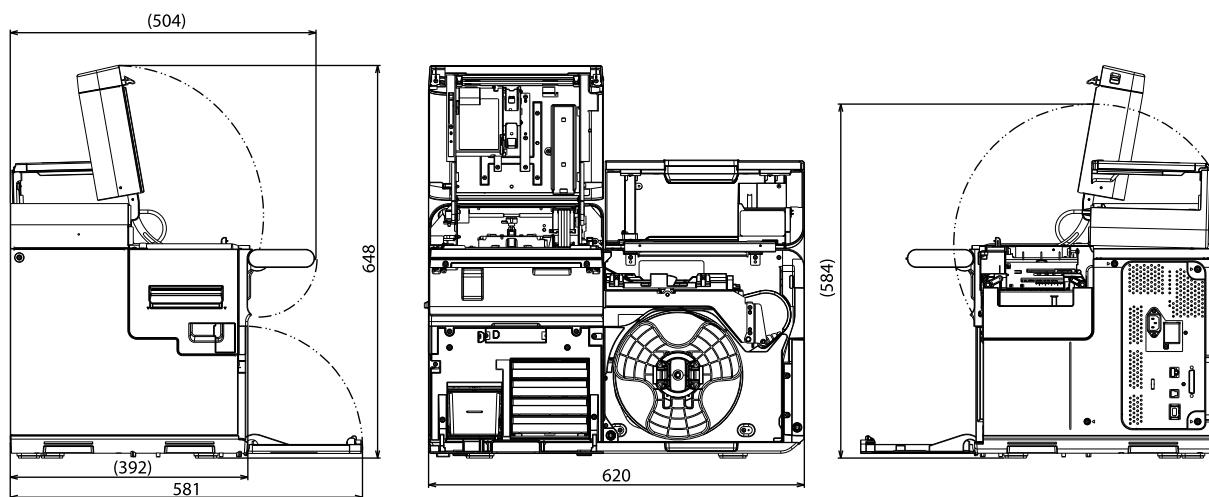

Unité : mm

## Caractéristiques

### Dimensions avec l'enrouleur connecté

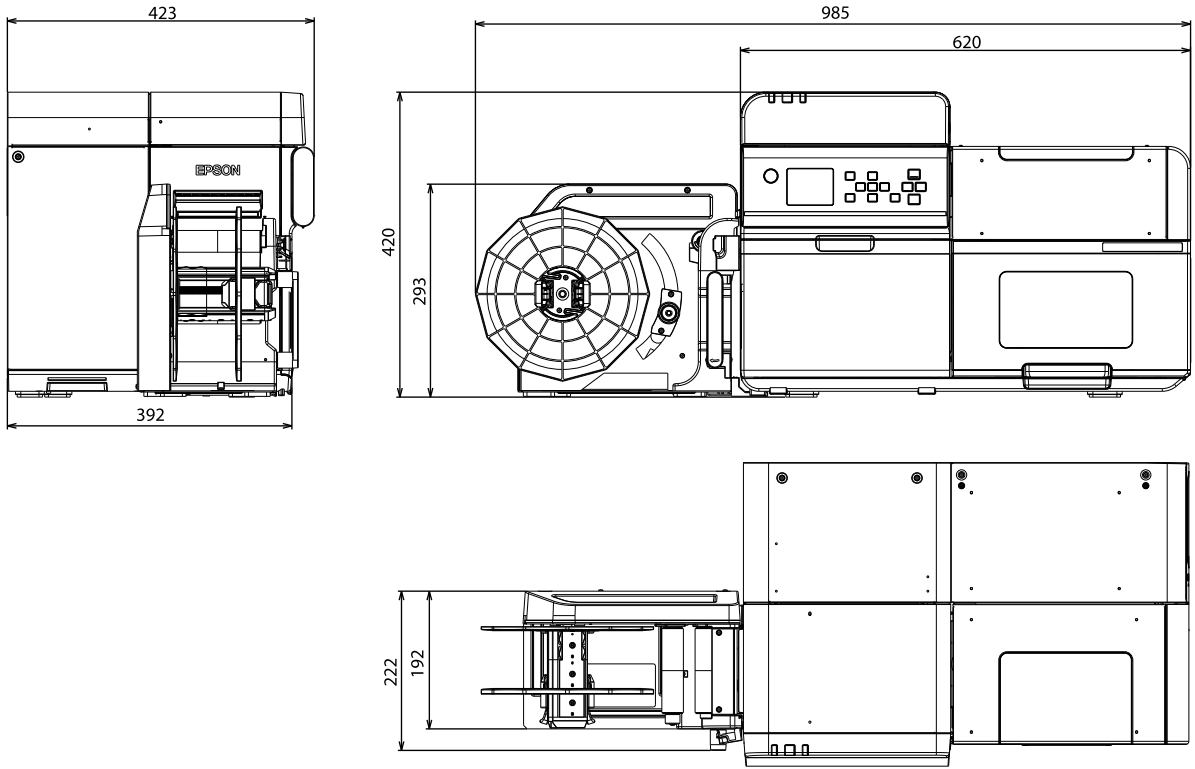

Unité : mm

**Caractéristiques**

**Caractéristiques environnementales**

Élément		Caractéristiques					
Température/ humidité	Impression	5 à 35 °C, 20 à 80 % d'humidité relative sans condensation (la plage en bleu dans le graphique)					
	Impression de codes-barres	15 à 35 °C, 20 à 85 % d'humidité relative sans condensation					
	Stockage	Dans l'emballage (aucune cartouche d'encre installée)	-20 à 60 °C, 5 à 85 % d'humidité relative sans condensation (À -20 °C ou à 60 °C, 120 heures maximum)				
		Avec une cartouche d'encre installée	<table border="1"> <tr> <td>Encre noire brillante</td> <td>-15 à 40 °C (6 mois maximum de 0 à 25 °C) (1 mois maximum à 40 °C)</td> </tr> <tr> <td>Encre noire mate</td> <td>-10 à 40 °C (6 mois maximum de 0 à 25 °C) (1 mois maximum à 40 °C)</td> </tr> </table>	Encre noire brillante	-15 à 40 °C (6 mois maximum de 0 à 25 °C) (1 mois maximum à 40 °C)	Encre noire mate	-10 à 40 °C (6 mois maximum de 0 à 25 °C) (1 mois maximum à 40 °C)
Encre noire brillante	-15 à 40 °C (6 mois maximum de 0 à 25 °C) (1 mois maximum à 40 °C)						
Encre noire mate	-10 à 40 °C (6 mois maximum de 0 à 25 °C) (1 mois maximum à 40 °C)						
Élévation		0 à 3000 m					
Bruit	Imprimante seule	Environ 57 dB Basé sur les conditions d'évaluation d'Epson.					
	Avec l'enrouleur connecté	Environ 60 dB Basé sur les conditions d'évaluation d'Epson.					

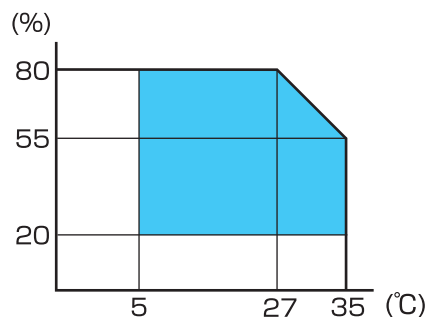

## Caractéristiques

# Caractéristiques du papier

Les types de papier suivants peuvent être utilisés avec l'imprimante.

Pour plus d'informations, consultez le Technical Reference Guide (Manuel technique de référence) CW-C8000 Series.

Type de papier	Lors de l'utilisation d'encre mate	Lors de l'utilisation d'encre brillante
Papier ordinaire	✓	-
Papier mat	✓	✓
Papier texturé	✓	-
Synthétique	✓	✓
Papier Brillant	-	✓
Film Brillant	-	✓
Papier Haute Brillance	-	✓

## Caractéristiques

## Modules d'encre

Élément		Caractéristiques
Numéro de modèle	CW-C8000u	SJIC47P-BK SJIC47P-MK SJIC47P-C SJIC47P-M SJIC47P-Y
	CW-C8000e CW-C8010	SJIC48P-BK SJIC48P-MK SJIC48P-C SJIC48P-M SJIC48P-Y
	CW-C8030	SJIC51P-BK SJIC51P-MK SJIC51P-C SJIC51P-M SJIC51P-Y
	CW-C8040 CW-C8050	SJIC52P-BK SJIC52P-MK SJIC52P-C SJIC52P-M SJIC52P-Y
Type		4 modules de couleur séparés
Couleurs d'encre		Noire (noire brillante (BK), noire mate (MK)), cyan (C), magenta (M), jaune (Y)
Type d'encre		Encre pigmentée à eau
Date d'expiration		1 an après l'installation dans l'imprimante, 3 ans à compter de la date de fabrication, période d'utilisation comprise
Température de stockage	Transport (sans déballage)	-20 à 60 °C (4 jours maximum à -20 °C, 1 mois maximum à 40 °C, 3 jours maximum à 60 °C)
	Stockage (sans déballage)	-20 à 40 °C (4 jours maximum à -20 °C, 1 mois maximum à 40 °C)
	Installée	-20 à 40 °C (4 jours maximum à -20 °C, 1 mois maximum à 40 °C)

**Attention**

L'encre contenue dans le module d'encre peut geler si elle est laissée dans un environnement à moins de -20°C (-4°F).

## Caractéristiques

### Boîtier de maintenance

Élément		Caractéristiques
Numéro de modèle		SJMB7500
Type		Boîte de maintenance avec matériau d'absorption de résidus d'encre intégré
Température de stockage	Transport (sans déballage)	-20 à 60 °C (5 jours maximum à 60 °C)
	Stockage (sans déballage)	-20 à 40 °C (1 mois maximum à 40 °C)
	Installée	-20 à 40 °C (1 mois maximum à 40 °C)

### Enrouleur (TU-RC8000)

L'enrouleur est un dispositif utilisé pour rembobiner le papier imprimé dans un rouleau.

Élément		Caractéristiques
Dimensions hors tout	Hauteur	293 mm {11,54 po}
	Largeur	403 mm {15,87 po}
	Profondeur	222 mm {8,740 po}
Poids		4,25 kg {9,37 lb}

---

# Annexe

---

## Consommables et options

Des consommables et des options sont disponibles pour ce produit. Vous pouvez vous les procurer auprès des représentants de vente.

Cliquez sur l'URL ci-dessous pour plus d'informations.

<https://epson.sn>

---

## Modules d'encre

Il y a quatre couleurs de modules d'encre. Vous pouvez sélectionner l'encre noire entre noire brillante et noire mate.

Pour savoir quels modules d'encre peuvent être utilisés avec ce produit, reportez-vous à « [Modules d'encre](#) » à la [page 98](#).

## Recommandation d'utilisation de modules d'encre d'origine

- ❑ Pour une performance optimale de l'imprimante, il est recommandé d'utiliser des modules d'encre Epson d'origine. L'utilisation de produits ne provenant pas de chez Epson peut affecter de manière négative l'imprimante et la qualité d'impression et empêcher l'imprimante d'atteindre sa performance optimale. Epson ne peut garantir la qualité et la fiabilité de produits autres que les siens. Les réparations de tout dommage ou panne de ce produit dû à l'utilisation de produits ne provenant pas de chez Epson ne seront pas gratuites même pendant la période de garantie.
- ❑ Le réglage des couleurs du produit est basé sur l'utilisation de modules d'encre Epson d'origine. L'utilisation de modules d'encre non d'origine peut réduire la qualité de l'impression. Epson recommande l'utilisation de modules d'encre Epson d'origine.

## Élimination des modules d'encre

Éliminez les modules d'encre de manière appropriée conformément aux lois ou réglementations en vigueur dans votre pays et région.

---

## Boîte de maintenance

La boîte de maintenance est un boîtier destiné à recevoir les résidus d'encre. La boîte de maintenance disponible pour ce produit est :

Numéro de modèle : SJMB7500

### Recommandation d'utilisation du boîtier de maintenance d'origine

Pour une performance optimale de l'imprimante, il est recommandé d'utiliser une boîte de maintenance Epson d'origine. L'utilisation d'une boîte de maintenance ne provenant pas de chez Epson peut affecter de manière négative l'imprimante et empêcher l'imprimante d'atteindre sa performance optimale. Les réparations de tout dommage ou panne de ce produit dû à l'utilisation de produits ne provenant pas de chez Epson ne seront pas gratuites même pendant la période de garantie. Epson ne peut garantir la qualité et la fiabilité de produits autres que les siens.

### Élimination du boîtier de maintenance

Éliminez le boîtier de maintenance de manière appropriée conformément aux lois ou réglementations en vigueur dans votre pays et région.

## Enrouleur



**Attention**

Veillez à ne pas coincer vos mains, cheveux, etc. dans les pièces fonctionnelles lorsque l'enrouleur est en fonctionnement.

### Installation de l'enrouleur

Suivez les étapes ci-dessous pour installer l'enrouleur.

1

Ouvrez le capot de connexion d'enrouleur sur le côté gauche de l'imprimante.

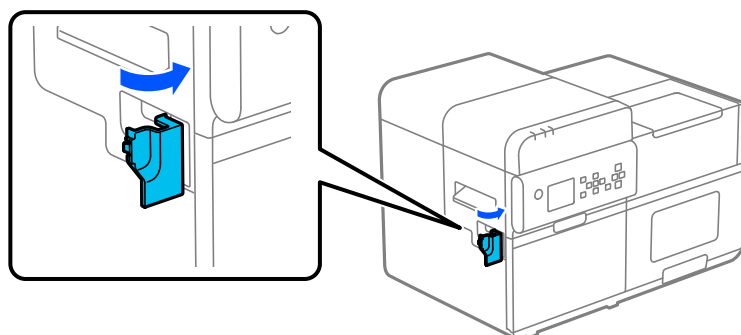

2

Placez l'enrouleur sur le côté gauche de l'imprimante.



**Attention**

Veillez à placer l'enrouleur sur la même surface de niveau que celle sur laquelle l'imprimante se trouve.

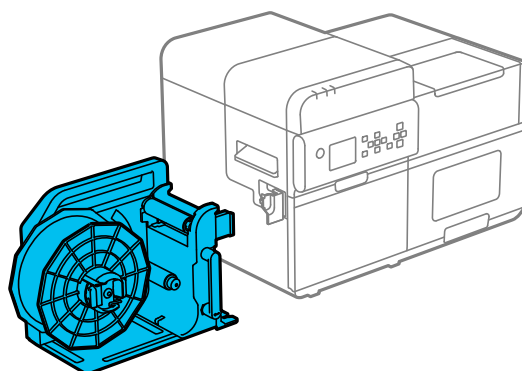
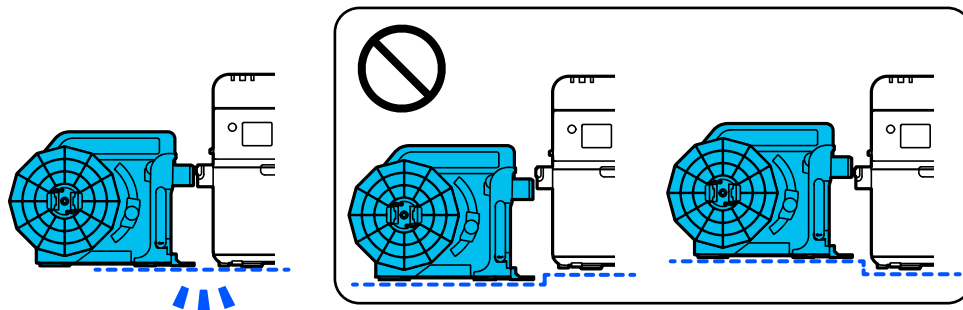

**Annexe**

- 3** Insérez l'engrenage d'accouplement de l'enrouleur dans l'ouverture de connexion d'enrouleur de l'imprimante. Insérez l'engrenage droit par rapport à l'ouverture.

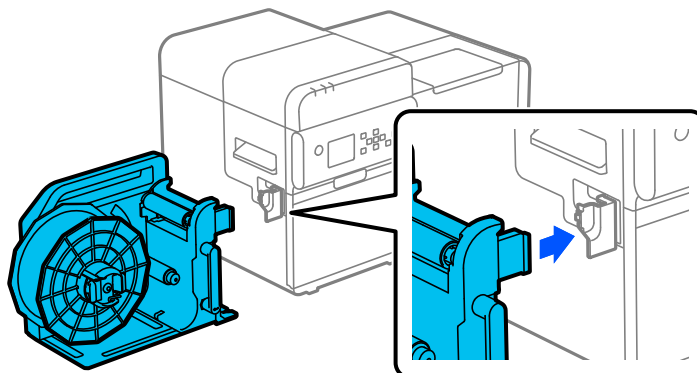

**Remarque**

Vérifiez que le bord de la plaque est aligné avec la marque ◁ au bas de l'enrouleur.

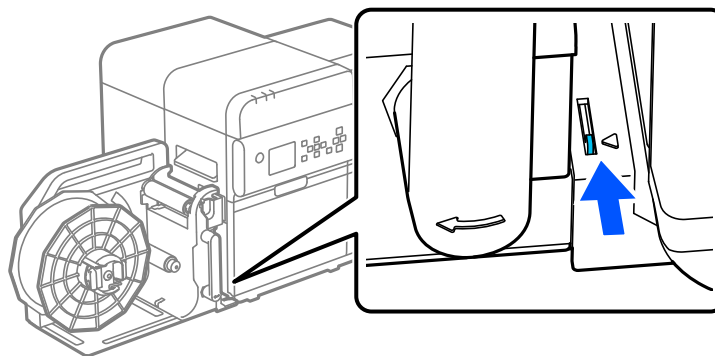

**Retrait de l'enrouleur**

Déplacez le levier de l'enrouleur dans le sens de la flèche et retirez l'enrouleur.

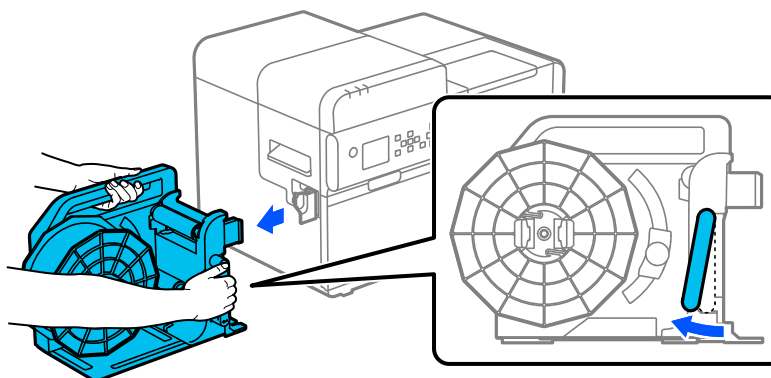

## Annexe

## Fixation du papier à l'enrouleur

Suivez les étapes ci-dessous pour fixer du papier à l'enrouleur.

- 1** En déplaçant les languettes de la collerette de l'enrouleur, retirez la collerette de l'arbre rotatif.

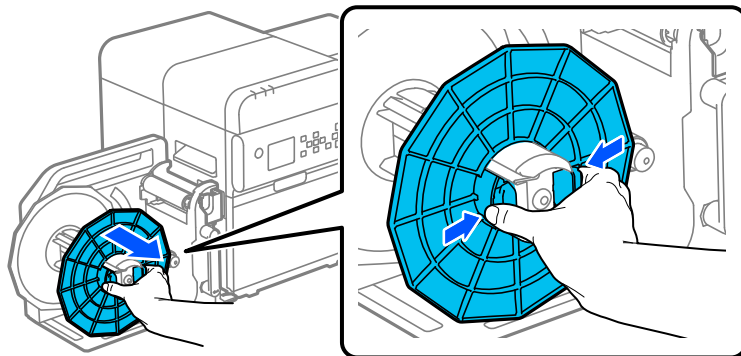

- 2** Appuyez sur la touche ← [ (avance papier) jusqu'à ce que 800 mm {31,50 po} environ de papier dépasse de l'imprimante.

- 3** Passez le papier dans l'enrouleur comme illustré dans la figure ci-dessous.

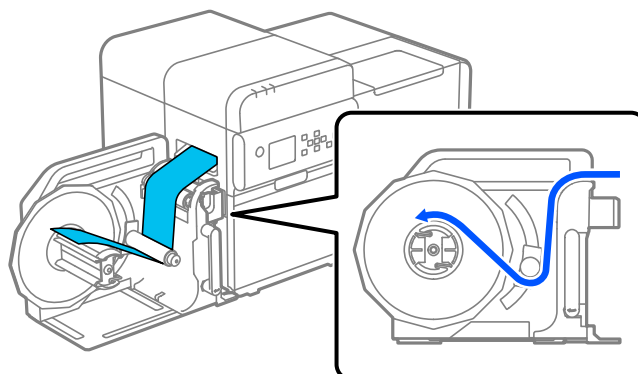
**Remarque**

En fonction de l'épaisseur et de la rigidité du papier, l'enrouleur peut pas enrouler le papier correctement.

- 4** Fixez le bord avant du papier au tube d'enroulement ou introduisez-le dans l'espace de l'arbre rotatif.

- ❑ Lorsque vous utilisez le tube d'enroulement  
Alignez le bord latéral du papier avec celui du tube, et fixez le bord avant du papier au tube avec du ruban adhésif. Tournez ensuite la collerette de l'enrouleur de 2 tours environ pour tendre le papier.

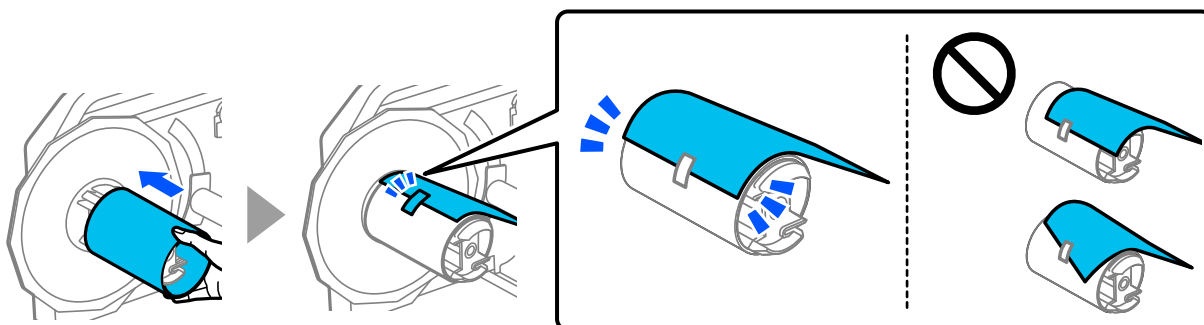

Annexe

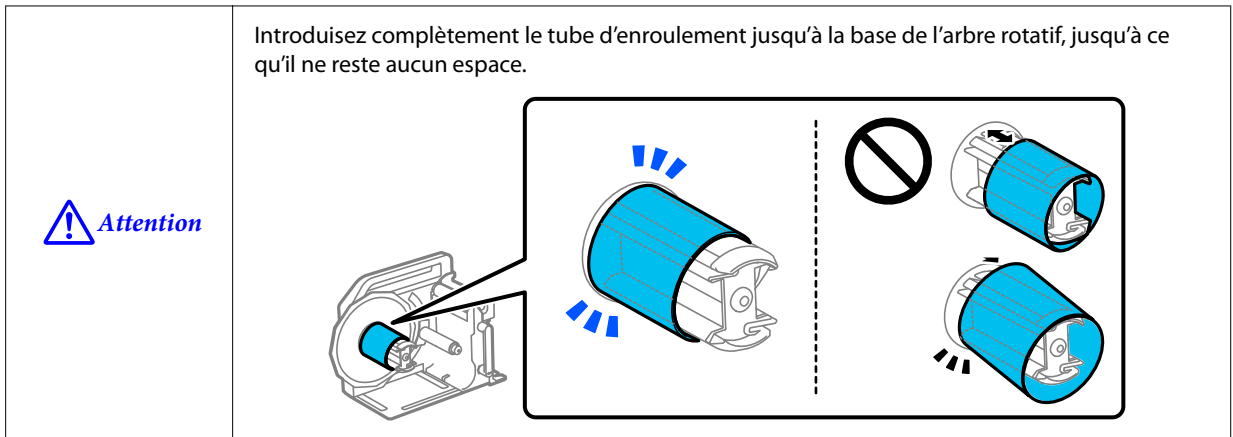

- ❑ Lorsque vous n'utilisez pas le tube d'enroulement  
Introduisez le bord avant du papier dans l'espace de l'arbre rotatif. Tournez ensuite l'arbre rotatif de 2 tours environ pour tendre le papier.

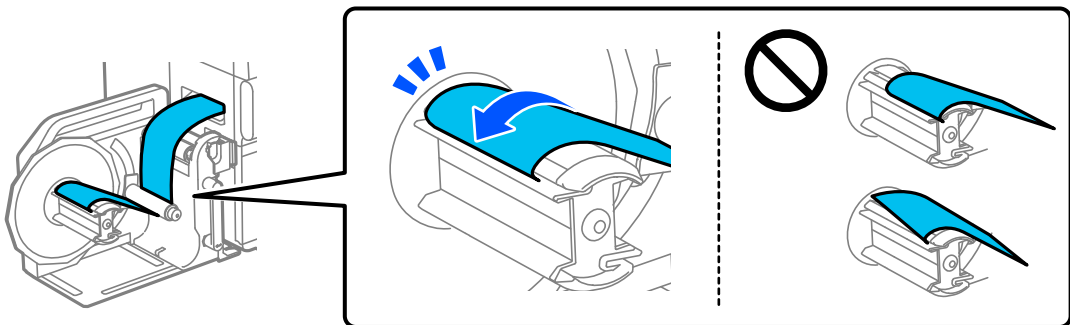

5

En déplaçant les languettes de la collerette de l'enrouleur, fixez la collerette à l'arbre rotatif.

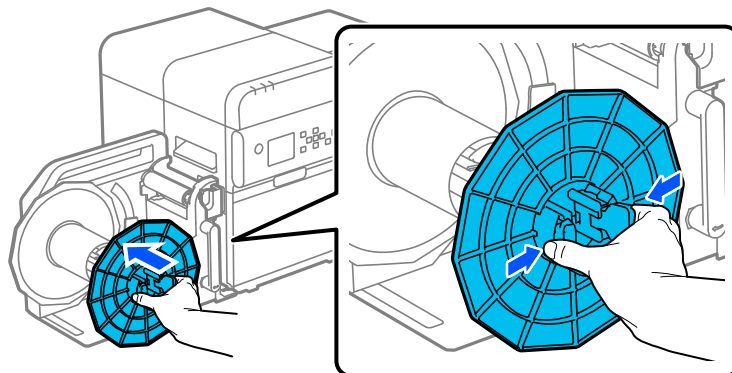

## Annexe

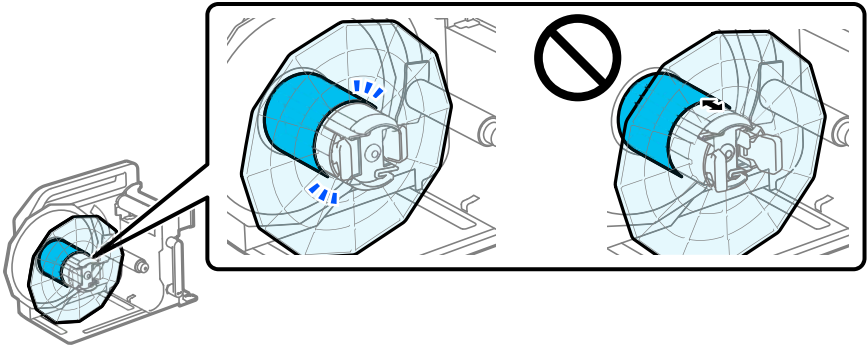
 <b>Attention</b>	<p>Fixez la collerette de l'enrouleur de sorte qu'il n'y ait aucun écart entre la collerette et le tube d'enroulement.</p> 
<b>Remarque</b>	<ul style="list-style-type: none"><li>❑ Si vous oubliez de fixer la collerette de l'enrouleur, le rouleau de papier peut bouger et ne pas être correctement enroulé. Veillez à toujours fixer la collerette de l'enrouleur.</li><li>❑ Le papier enroulé par l'enrouleur peut être plus lâche que le rouleau d'origine. Lors de l'installation du rouleau dans une machine de post-traitement, il est recommandé de resserrer le rouleau avant l'installation.</li></ul>

## Restrictions d'emploi

En cas d'utilisation de ce produit pour des applications exigeant une grande fiabilité/sécurité, telles que des appareils employés en transport aérien, ferroviaire, maritime, automobile, etc., des appareils de prévention des catastrophes, divers appareils de sécurité, etc., ou des appareils de fonction/précision, vous devrez, avant d'utiliser ce produit, considérer l'incorporation à votre système de dispositifs à sécurité intégrée et de redondances assurant la sécurité et la fiabilité de l'ensemble du système. Ce produit n'est pas conçu pour être utilisé dans des applications exigeant un niveau extrême de fiabilité et de sécurité, comme les instruments aérospatiaux, l'équipement principal de communication, l'équipement de contrôle de l'énergie nucléaire ou l'équipement médical, etc. Jugez par vous-même de l'adéquation de ce produit après une évaluation complète.

## Remarques

- (1) Tous droits réservés. Sauf autorisation écrite préalable de Seiko Epson Corporation, la reproduction, le stockage dans un système de rappel de données et la transmission sous quelque forme ou par quelque moyen que ce soit (électronique, mécanique, par photocopie, enregistrement, etc.) d'une partie quelconque de la présente publication sont interdits.
- (2) Le contenu du présent manuel est sujet à modification sans préavis.
- (3) Le présent manuel a été rédigé avec le plus grand soin ; toutefois, Seiko Epson Corporation décline toute responsabilité pour les erreurs et omissions qu'il pourrait contenir.
- (4) Seiko Epson Corporation décline également toute responsabilité pour tous dommages résultant de l'exploitation des informations qu'il contient.
- (5) La responsabilité de Seiko Epson Corporation ou de ses filiales ne saurait être engagée envers l'acheteur de ce produit ou envers des tiers pour les dommages, pertes, frais ou dépenses encourus par ceux-ci par suite d'accident ou d'utilisation erronée ou abusive de ce produit, de modification, réparation ou transformation non autorisée de celui-ci, ou (à l'exclusion des États-Unis) de toute utilisation du produit qui n'est pas strictement conforme aux instructions d'utilisation et de maintenance de Seiko Epson Corporation.
- (6) Seiko Epson Corporation décline toute responsabilité pour tous dommages ou problèmes découlant de l'utilisation de produits en option ou de consommables autres que ceux désignés par Seiko Epson Corporation comme étant des produits d'origine Epson ou des produits approuvés par Epson.

## Marques commerciales

Microsoft, Windows sont des marques commerciales du groupe de sociétés Microsoft.

QR Code est une marque déposée de DENSO WAVE INCORPORATED au Japon et dans d'autres pays.

YouTube est une marque commerciale de Google LLC.

Toutes les autres marques commerciales sont la propriété de leurs détenteurs respectifs et sont utilisées à des fins d'identification uniquement.

©Seiko Epson Corporation 2024