

MultiBind 420

- Ⓜ *Instruction Manual*
- Ⓜ *Manuel d'utilisation*
- Ⓜ *Bedienungsanleitung*
- Ⓜ *Manuale d'istruzioni*
- Ⓜ *Gebruiksaanwijzing*
- Ⓜ *Manual de instrucciones*
- Ⓜ *Manual de Instruções*
- Ⓜ *Kullanım Kılavuzu*
- Ⓜ *Οδηγίες*
- Ⓜ *Brugsvejledning*
- Ⓜ *Käyttöopas*
- Ⓜ *Bruksanvisning*
- Ⓜ *Bruksanvisning*
- Ⓜ *Instrukcja obsługi*
- Ⓜ *Návod k obsluze*
- Ⓜ *Használati útmutató*
- Ⓜ *Руководство по эксплуатации*



ATTENTION

To register and activate
the warranty go to
www.accoeuropa.com

English	4
Français	8
Deutsch	12
Italiano	16
Nederlands	20
Español	24
Português	28
Türkçe	32
Ελληνικά	36
Dansk	40
Suomi	44
Norsk	48
Svenska	52
Polski	56
Česky	60
Magyar	64
Русский	68

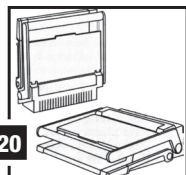
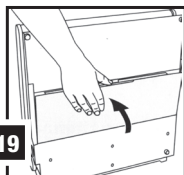
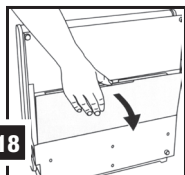
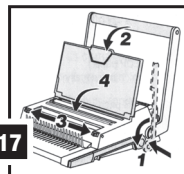
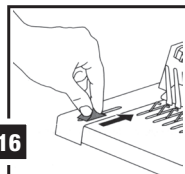
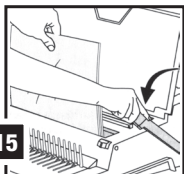
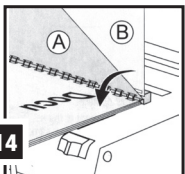
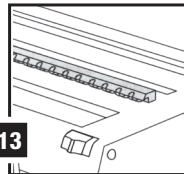
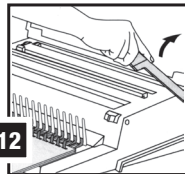
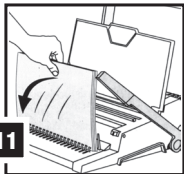
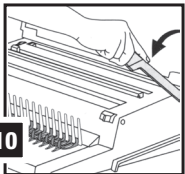
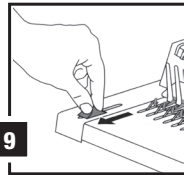
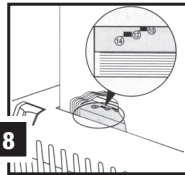
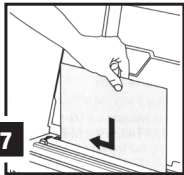
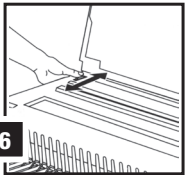
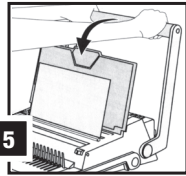
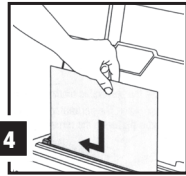
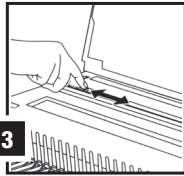
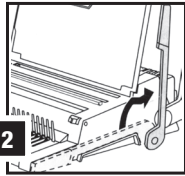
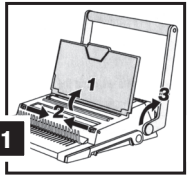
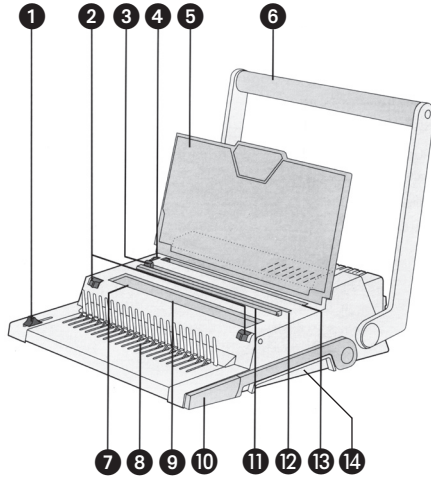

Specifications

	GBC MultiBind 420
Operation mode	Manual
Max. Binding size	315mm (EDP paper)
Number of rectangular punch blades	21
Number of round punch blades	34
Hole spacing - rectangular	14.2mm, US pitch
Hole spacing - round	8.5mm, 3:1 pitch
Punch capacity - paper	20 sheets max, 80gsm
Punch capacity - PVC plastic foils	2 PVC plastic foils max of 0.2mm each
Punch capacity	Approx. 5000 sheets per hour
Paper limit stop	Adjustable, lockable
Max. diameter, plastic comb	51mm
Max. diameter, wire/Click	14mm
Binding output, plastic	300 bindings per hour
Binding output, wire/Click	180 bindings per hour
Clippings Tray	334x29x117mm
Net weight	11.5kg
Dimensions	125x425x425mm

Subject to technical changes without prior notice.

Special notice

Thank you for choosing a GBC Binding machine. We aim to produce quality binding machines at an affordable price, with many advanced features to enable you to create excellent results every time. Before using your machine for the first time, please take a few minutes to read through this guide and retain these instructions for future reference.

Tips on use

The cutting blades of your MultiBind 420 were coated with oil during manufacture in order to protect against corrosion and to ensure easy running.

- Before using the unit properly for the first time, it is advisable to carry out several punching operations using old paper in order to remove all traces of the oil from the components.
- Test the punching results using old paper before you punch the final document.
- Use only original GBC accessories and parts.

The unit is maintenance-free when used correctly for its intended application.

Location of controls

- ❶ Comb/Wire lock
- ❷ Transport Guard
- ❸ Adjustable Paper Edge Guide (34 hole punching)
- ❹ Adjustable Paper Edge Guide (21 hole punching)
- ❺ Document Stand
- ❻ Punch Handle
- ❼ Comb Size Guide (in the binder channel)
- ❽ Comb Opening
- ❾ Wire Binding Channel
- ❿ Binding Lever
- ⓫ Wire Holder
- ⓬ Punching Slot (34 holes, round, 3:1 pitch)
- ⓭ Punching Slot (21 holes, rectangular, US pitch)
- ⓮ Clippings Tray

Safety instructions



YOUR SAFETY AS WELL AS THE SAFETY OF OTHERS IS IMPORTANT TO ACCO BRANDS EUROPE. IN THIS INSTRUCTION MANUAL AND ON THE PRODUCT ARE IMPORTANT SAFETY MESSAGES. READ THESE MESSAGES CAREFULLY.

Please note that your MultiBind 420 has been designed exclusively for punching and binding paper material and PVC plastic foils. Only use the unit for this purpose and do not attempt to process any other materials. This will ensure a long service life and prevent any damage to the mechanical function of your binding machine.

- In order to avoid overloading your machine, please refer to the maximum punch guide located on the front of your machine before punching.
- When punching PVC/PP covers, we recommend the cover be punched with some paper either side.
- DO NOT punch metallic objects such as staples or paper clips.
- Please empty the waste tray regularly.
- Ensure that the machine is operated on a flat stable surface.
- Never lift the machine by the punching handle. Always use the hand grips located on the side of the machine.
- To avoid risk of injury DO NOT put your fingers into the wire binding channel.
- The binder is not to be exposed to temperature / humidity conditions that would cause condensation. Maximum ambient temperature: 40°C

Your MultiBind 420 offers the following capabilities:

	GBC MultiBind 420
Punching Paper (80gsm)	20 sheets Comb 12 sheets Wire/Click
Punching PVC Plastic Foils (0.2mm)	Max. 2 PVC Foils
Max. Binding Element Capacity	51mm CombBind 14mm WireBind 16mm ClickBind
Approx. Binding Capacity (80gsm)	450 Sheets CombBind 125 Sheets WireBind 145 Sheets ClickBind

Setting up

- Place the unit on a stable surface.
- Fold up the document stand (cover) (Fig 1).
- Push the two transport locks of the transport guard inwards (Fig 1.2).
- Move the punch handle upwards until the limit stop (Fig 1.3).
- Move the binding lever upwards until the limit stop. A spring in the unit presses the binding lever a few centimetres to the side so that you can use this easily (Fig 2).

Your MultiBind 420 is now ready for use.

Transporting or storing the unit

1 Locking the unit

- Press the binder lever towards the unit and fold this downwards (Fig 17.1).
- Push down the punching lever (Fig 17.2).
- Push the two latches outwards to lock the punching lever (Fig 17.3). Make sure that the punch handle can no longer be moved.
- Fold down the document stand (Fig 17.4).

2 Transporting or storing the unit

You can now use the punch handle as a carrying handle. This lets you transport the unit easily and it can now be stored either in an upright position or lying down (Fig 20).



Warning: Danger of injury! Before transporting the unit, always make sure that the punching lever has been correctly locked.

Emptying the clippings tray

- 1 Lock the unit (Fig 18).
- 2 Place the unit in an upright position and fold out the tray on the underside of the unit and empty it (Fig 18).
- 3 Replace the tray until the spring locks into place (Fig 19).

Warranty

ACCO Brands Europe (ACCO) warrants its products and their parts against defects in materials and workmanship under normal use for a period of 24 months from the original date of purchase.

During this period we will repair or replace a defective product or part subject to the following warranty conditions:

The warranty applies only to defects in materials and workmanship under normal use and does not extend to damage to the Product or parts which result from:-

- alteration, repair, modification or service carried out by anyone other than an authorised ACCO service centre.
- accident, neglect, abuse or misuse owing to failure to comply with the normal operating procedures for a product of this type.

Depending on the diagnostics and the model type, we will either arrange a service call by an engineer or arrange with you return of the product to ACCO. ACCO will, at its discretion, in accordance with law, either

- repair the shredder using either new or refurbished parts, or
- replace the shredder with a new or refurbished shredder that is equivalent to the shredder being replaced.

Nothing in this Warranty shall have the effect of excluding the liability of ACCO in respect of death and personal injury caused by the negligence of ACCO. This Warranty is offered (subject to these terms and conditions) in addition to, and does not affect, your statutory rights.

If you experience a technical fault, please contact the ACCO customer helpdesk (see back cover).

Register this product online at www.accobrand.com

How to punch documents for WireBind 34 and ClickBind (34 holes, round)

1 Set the paper edge guide

- Set the paper edge guide to the required paper format in such a way that the edges of the document are not punched (Fig. 3).

The graphic display on the machine will help you.

2 Smooth edges and insert the document into the punching channel

- Tap the edge of the document against a flat surface to ensure that all the sheets are aligned.
- Place the document into the punching channel ensuring that the side to be punched is facing downwards in the front punching channel. (max. 12 sheets of 80g paper or 2 PVC plastic foils of 0.2mm each) (Fig. 4).

3 Punch

- Press the punch handle downwards (Fig. 5).
- Move the punch handle upwards again and remove the punched document.

BINDING TIP!

Simultaneous binding and punching:

You can insert the punched material into a wire/click before you punch the remainder of your document.

How to punch documents for CombBind and WireBind 21 (21 holes, rectangular)

1 Set the paper edge guide

- Set the paper edge guide in such a way that the edges of your document will not be punched (Fig. 6).

The graphic display on the machine will help you. Guiding lines marked on the document stand make it easier for you to align your document in DIN A4 and DIN A5 formats.

2 Smooth edges and insert the document into the punching channel

- Tap the edge of the document against a flat surface to ensure that all the sheets are aligned.
- Place the document into the punching channel ensuring that the side to be punched is facing downwards in the back punching channel. (max. 20 sheets of 80g paper or 2 PVC plastic foils of 0.2mm each) (Fig. 7).

3 Punching

- Press the punch handle downwards (Fig. 5).

Move the punch handle upwards again and remove the punched document.

BINDING TIP!

Simultaneous binding and punching:

You can insert the punched material into a wire/click before you punch the remainder of your document.

How to bind using plastic combs

1 Select the correct comb size

- Insert the entire document to be bound into the binder channel. Press the binding lever downwards and read off the required comb size from the scale on the mobile pressure bar. Use the table if you intend to bind more than approx. 125 sheets of 80g paper (comb larger than 14mm).

Max. Sheet Number	145	165	195	225	240	280	330	390	450
Comb Size	16	19	22	25	28	32	38	45	51

2 Insert and open the comb

- Slide the comb opening lock downwards (Fig. 9).
- Place the plastic comb with the open side facing upwards into the comb holder (Fig. 10).
- Press the binding lever downwards so that the comb opens fully and the material to be bound can be inserted easily.

If you are only intending to bind a single document, then continue with Step 4 below. If you wish to bind several identical documents simultaneously (series) then continue with Step 3.

3 Restricting the comb opening width

If you need to bind several documents which all require the same size comb it is more productive to set the comb opening lock.

- Open you comb as usual using the binding lever.
- Slide the comb opening lock upwards until it stops and let it lock in this position (Fig. 16).
- The comb binding lever will now always open a comb at this size setting.

4 Load the punched paper onto the comb

- Load each punched paper stack onto the comb (Fig. 11).

5 Close the comb

- Move the binding lever back to its uppermost position
- Remove you bound document from the unit (Fig. 12).

If you wish to replace or add individual pages you can always open and re-close the comb again (see steps 2-5).

How to bind using wire/click

1 Select the correct wire size

- Insert the material to be bound into the binder channel and read of the required wire size from the scale on the mobile pressure bar (Fig. 8).

2 Load the wire

- Position the wire in the holder (Fig. 13).

3 Load the punched paper

- Load each punched paper stack onto the spine

BINDING TIP!

Place the back cover page (B) on top of the front cover page (A) so that the opening of the wire or click cannot be seen later (Fig. 14).

4 Closing the wire/click

Wires are intended for one-off use only. In contrast to the plastic combs and click spines these cannot be re-opened and closed.

- Slide the button downwards (Fig. 9)
- Hold the binding material with your left hand in the binder channel in such a way that the wire stops with the open end facing down.
- With your right hand press the binding lever down as far as is necessary until the wire is perfectly closed (Fig. 15).
- In the case of click close the rings manually or using the zipper supplied with the clicks.

5 Restricting the closing width of wire

Many identical documents (series) can be bound easily and simply by restricting the closing width.

- Determine how far you have to press the binding lever downwards until the wire is perfectly closed (Step 4). Keep the binding lever in this position.
- Slide the button upwards until it stops and let it lock in this position (Fig 16).

You can now press down the binding lever to its stop position and each document in the series is provided with a perfectly closed wire.

Spécifications

	GBC MultiBind 420
Mode d'opération	Manuel
Taille de document maxi	315 mm (papier informatique)
Nombre de poinçons rectangulaires	21
Nombre de poinçons ronds	34
Espace entre trous rectangulaires	14,2 mm, pas américain
Espace entre trous ronds	8,5 mm, pas 3:1
Capacité de perforation – papier	20 feuilles de 80 g/m ² maxi
Capacité de perforation – couvertures plastique PVC	2 couvertures PVC de 0,2 mm chacune maxi
Vitesse de perforation	Environ 5000 feuilles par heure
Butée papier	Réglable et verrouillable
Diamètre maxi, peigne plastique	51 mm
Diamètre maxi, peigne métal/Click	14 mm
Vitesse de reliure, peigne plastique	300 reliures par heure
Vitesse de reliure, peigne métal/Click	180 reliures par heure
Bac à confettis	334 x 29 x 117 mm
Poids net	11,5 kg
Dimensions	125 x 425 x 425 mm

Cet appareil peut faire l'objet de modifications techniques sans préavis.

Notification spéciale

Merci d'avoir choisi une thermorelieuse GBC. Nous visons à produire des machines de qualité à un prix abordable et offrons de nombreuses fonctions sophistiquées garantissant d'excellents résultats à chaque usage. Avant d'utiliser votre machine pour la première fois, veuillez prendre quelques minutes pour lire attentivement ce guide.

Conseils d'utilisation

Les poinçons de perforation de votre MultiBind 420 ont été revêtus d'huile pendant la fabrication afin de les protéger contre la corrosion et d'assurer leur fonctionnement en toute aise.

- Avant la première utilisation de l'appareil, nous vous conseillons d'effectuer plusieurs opérations de perforation à l'aide de feuilles de brouillon afin d'enlever toute trace d'huile des poinçons.
- Testez le système de perforation à l'aide de feuilles de brouillon avant de perforer votre document final.
- Utilisez uniquement des accessoires GBC.

L'appareil ne nécessite aucune maintenance lorsqu'il est utilisé correctement et uniquement aux fins prévues.

Emplacement des pièces et commandes

- ❶ Bouton de verrouillage de peigne (plastique/métal)
- ❷ Loquets de protection
- ❸ Butée papier réglable (perforation à 34 trous)
- ❹ Butée papier réglable (perforation à 21 trous)
- ❺ Porte-document
- ❻ Poignée de perforation
- ❼ Indicateur de diamètre peigne (dans la fente de perforation)
- ❽ Mécanisme d'ouverture/de fermeture de peignes plastiques
- ❾ Fente de reliure peigne métal
- ❿ Levier de reliure
- ⓫ Support de peigne métal
- ⓬ Fente de perforation (34 trous ronds, pas 3:1)
- ⓭ Fente de perforation (21 trous rectangulaires, pas américain)
- ⓮ Bac à confettis

Consignes de sécurité



VOTRE SÉCURITÉ AINSI QUE CELLE DES AUTRES EST IMPORTANTE POUR ACCO BRANDS EUROPE. DANS CE MANUEL D'UTILISATION ET SUR LE PRODUIT, VOUS TROUVEREZ DES MESSAGES DE SÉCURITÉ IMPORTANTS. MERCI DE LES LIRE TRÈS ATTENTIVEMENT.

Veuillez noter que votre MultiBind 420 a été conçue exclusivement pour la perforation et la reliure de feuilles de papier et de couvertures en plastique PVC. Ne l'utilisez pas à d'autres fins, ni avec d'autres matériels. Vous assurerez ainsi un long cycle de vie à votre perforatrice et éviterez tout dommage mécanique.

- Pour éviter de surcharger votre machine, veuillez vérifier le guide de perforation maximum qui se trouve à l'avant de l'appareil avant de perforer.
- Lorsque vous percez des couvertures en PVC/PP, nous vous recommandons de glisser la couverture entre deux feuilles de papier avant de la perforer.
- NE PERFOREZ PAS d'objets métalliques comme des agrafes ou des trombones.
- Veuillez vider régulièrement le tiroir à confettis.
- Assurez-vous que la machine est utilisée sur une surface plane et stable.
- Ne soulevez jamais la machine par la poignée de perforation. Utilisez toujours les poignées situées sur le côté de la machine.
- Pour éviter les risques de blessure, NE METTEZ PAS vos doigts dans la voie de reliure métallique.
- La machine ne doit pas être exposé à des conditions d'humidité / de température susceptibles de provoquer de la condensation. Température ambiante maximale ~ 40° C

Votre MultiBind 420 vous offre les capacités suivantes :

	GBC MultiBind 420
Perforation de feuilles papier (80 g/m²)	20 feuilles (peigne plastique) 12 feuilles (peigne métal/Click)
Perforation de couvertures plastique PVC (0,2 mm)	Maxi 2 couvertures PVC
Taille maxi peigne plastique/métal/Click	51 mm CombBind (peigne plastique) 14 mm WireBind (peigne métal) 16 mm ClickBind (peigne Click)
Capacité de reliure approx. (80 g/m²)	450 feuilles CombBind (peigne plastique) 125 feuilles WireBind (peigne métal) 145 feuilles ClickBind (peigne Click)

Préparation de l'appareil

- Placez l'appareil sur une surface stable.
- Relevez le porte-document (couvercle) (Fig. 1).
- Faites glisser les deux loquets de protection vers l'intérieur (Fig. 1.2).
- Relevez la poignée de perforation le plus haut possible (Fig. 1.3).
- Relevez le levier de reliure le plus haut possible. Grâce à un ressort, le levier de reliure est écarté de quelques centimètres pour en faciliter l'utilisation (Fig. 2).

Votre MultiBind 420 est maintenant prête à l'emploi.

Transport et rangement de l'appareil

1 Verrouillage de l'appareil

- Poussez le levier de reliure contre l'appareil et abaissez-le (Fig. 17.1).
- Abaissez la poignée de perforation (Fig. 17.2).
- Faites glisser les deux loquets de protection vers l'extérieur pour bloquer la poignée de perforation (Fig. 17.3). Vérifiez que la poignée de perforation est complètement immobilisée.
- Pliez le porte-document (Fig. 17.4).

2 Transport et rangement de l'appareil

La poignée de perforation peut maintenant vous servir de poignée de transport. Vous pouvez donc transporter l'appareil aisément et le ranger ensuite horizontalement ou verticalement (Fig. 20).



Avertissement : Risque de blessure ! Avant de transporter l'appareil, vérifiez toujours que la poignée de perforation a bien été immobilisée.

Vidage du bac à confettis

- 1 Verrouillez l'appareil (Fig. 18).
- 2 Placez l'appareil en position verticale, puis sortez le bac du dessous de l'appareil en le faisant glisser et videz-le (Fig. 18).
- 3 Remettez le bac en le poussant jusqu'à l'enclenchement du ressort (Fig. 19).

Garantie

ACCO Brands Europe (ci-après « ACCO ») garantit ses produits et leurs composants contre tout défaut de matériel et de fabrication, en cas d'utilisation normale, pendant 24 mois à compter de la date d'achat initiale.

Pendant cette période, nous nous engageons à réparer ou remplacer un produit ou une pièce défectueuse sous réserve des conditions de garantie suivantes :

La garantie s'applique uniquement aux défauts de matériel et de fabrication dans le cadre d'une utilisation normale et ne couvre pas les dommages causés au produit ou à ses pièces résultant de :

- la transformation, la réparation, la modification ou le dépannage exécuté par quiconque autre que le centre d'entretien agréé ACCO ;
- les accidents, actes de négligence, abus d'usage ou mauvais usages en raison du non-respect du mode d'emploi normal pour un produit de ce type.

Nous demanderons à un technicien d'effectuer une visite de dépannage ou vous demanderons de retourner le produit à ACCO, en fonction du diagnostic et du type de modèle. À sa discrétion, ACCO décidera conformément à la loi :

- soit de réparer le destructeur à l'aide de pièces neuves ou remises à neuf ;

- soit de remplacer le destructeur par un destructeur neuf ou remis à neuf équivalant au destructeur à remplacer.

Aucune des dispositions de la présente garantie n'aura pour effet d'exclure la responsabilité d'ACCO en cas de décès et de blessures corporelles causées par la négligence d'ACCO. Cette garantie est offerte (sous réserve des présentes conditions) en sus de vos droits légaux qui ne sont pas remis en cause.

Si vous rencontrez un problème technique, veuillez contacter le service d'assistance clientèle ACCO (voir couverture dos).

Perforation de documents pour les WireBind 34 et ClickBind (peignes métal et Click) (34 trous ronds)

1 Réglage de la butée papier

- Réglez la butée papier en fonction du format de votre document, de façon à assurer le centrage des perforations (Fig. 3).

Le diagramme figurant sur l'appareil vous servira de guide.

2 Alignement des feuilles et insertion du document dans la fente de perforation

- Taquez le document contre une surface plate afin d'assurer l'alignement parfait de toutes les feuilles.
- Placez le document dans la fente de perforation en insérant le bord à perforer dans la fente de perforation avant. (12 feuilles de 80 g/m² ou 2 couvertures plastique PVC de 0,2 mm chacune au maximum) (Fig. 4).

3 Perforation

- Appuyez sur la poignée de perforation (Fig. 5).
- Remettez la poignée à la verticale et enlevez le document perforé.

CONSEIL DE RELIURE !

Reliure et perforation simultanées :

Vous pouvez insérer les feuilles perforées dans un peigne métal/Click avant de perforer le reste du document.

Perforation de documents pour les CombBind et WireBind 21 (peignes plastique et métal) (21 trous rectangulaires)

1 Réglage de la butée papier

- Réglez la butée papier de façon à assurer le centrage des perforations (Fig. 6).

Le diagramme figurant sur l'appareil vous servira de guide. Les lignes de guidage figurant sur le porte-document aident à aligner les documents de formats A4 et A5.

2 Alignement des feuilles et insertion du document dans la fente de perforation

- Taquez le document contre une surface plate afin d'assurer l'alignement parfait de toutes les feuilles.
- Placez le document dans la fente de perforation en insérant le bord à perforer dans la fente de perforation arrière. (20 feuilles de 80 g/m² ou 2 couvertures plastique PVC de 0,2 mm chacune au maximum) (Fig. 7).

3 Perforation

- Appuyez sur la poignée de perforation (Fig. 5).
- Relevez la poignée vers le haut et retirez le document perforé.

CONSEIL DE RELIURE !

Reliure et perforation simultanées :

Vous pouvez insérer les feuilles perforées dans un peigne plastique/métal avant de perforer le reste du document.

Reliure avec des peignes plastique

1 Sélection d'un peigne plastique de diamètre correct

- Insérez l'intégralité du document à relier dans la fente de reliure. Appuyez sur le levier de reliure et consultez la taille de peigne requise à partir de l'échelle située sur la barre de pression mobile. Si vous avez l'intention de relier plus de 125 feuilles de 80 g/m² (peigne plastique d'un diamètre supérieur à 14 mm), utilisez le tableau ci-dessous.

Nombre de feuilles maxi	145	165	195	225	240	280	330	390	450
Diamètre de peigne	16	19	22	25	28	32	38	45	51

2 Insertion et ouverture des peignes

- Faites glisser le bouton de verrouillage de peigne vers le bas (Fig. 9).
- Placez le peigne plastique dans le mécanisme d'ouverture de peigne plastique en faisant en sorte que les boucles s'ouvrent vers le haut (Fig. 10).
- Appuyez sur le levier de reliure pour ouvrir complètement le peigne et insérer facilement les feuilles à relier.

Si vous ne souhaitez relier qu'un seul document, passez à l'étape 4 ci-dessous. Si vous souhaitez relier plusieurs documents identiques, les uns après les autres (en série), passez à l'étape 3.

3 Restriction de la largeur d'ouverture de peigne

Si vous avez besoin de relier plusieurs documents nécessitant tous un peigne plastique de même diamètre, il est plus rapide d'enclencher le bouton de verrouillage de peigne.

- Ouvrez le peigne comme à l'accoutumée à l'aide du levier de reliure.
- Faites glisser le bouton de verrouillage de peigne vers le haut jusqu'à ce qu'il s'arrête et laissez-le se verrouiller dans cette position (Fig. 16).
- Après cela, le levier de reliure ouvrira toujours un peigne en fonction de ce diamètre.

4 Chargement des feuilles perforées sur le peigne plastique

- Chargez chaque liasse de feuilles perforées sur le peigne plastique (Fig. 11).

5 Fermeture du peigne plastique

- Relevez complètement le levier de reliure.
- Retirez le document relié de l'appareil (Fig. 12).

Si vous souhaitez remplacer certaines pages ou en rajouter d'autres, vous pouvez ouvrir et refermer le peigne plastique quand vous le voulez (voir étapes 2-5).

Reliure avec des peignes métal/Click

1 Sélection d'un peigne métal de taille correcte

- Insérez le document à relier dans la fente de reliure et consultez la taille de peigne métal requise à partir de l'échelle située sur la barre de pression (Fig. 8).

2 Positionnement du peigne métal dans le support des anneaux

- Placez le peigne métal dans le support des anneaux (Fig. 13).

3 Chargement des feuilles perforées

- Chargez chaque liasse de feuilles perforées sur le peigne métal.

CONSEIL DE RELIURE !

Placez la dernière de couverture (B) sur la première de couverture (A) afin que la ligne de raccord du peigne métal ou Click ne soit pas visible dans le document final (Fig. 14).

4 Fermeture du peigne métal/Click

Les peignes métal ne peuvent s'utiliser qu'une seule fois. Contrairement aux peignes plastique et Click, les peignes métal ne peuvent être rouverts puis refermés.

- Faites glisser le bouton de verrouillage de peigne vers le bas (Fig. 9)
- Tenez le document à relier dans la fente de reliure de la main gauche de façon à ce que le peigne soit ouvert vers le bas, une fois bien inséré.
- Appuyez sur le levier de reliure de la main droite jusqu'à ce que le peigne métal soit parfaitement fermé (Fig. 15).
- En ce qui concerne les peignes Click, fermez les anneaux manuellement ou à l'aide du mécanisme de fermeture zip fourni avec les peignes Click.

5 Restriction de la largeur de fermeture du peigne métal

Il est très simple et rapide de relier des documents identiques les uns après les autres (en série) en limitant la largeur de fermeture.

- Déterminez jusqu'où vous devez appuyer sur le levier de reliure pour fermer parfaitement le peigne métal (étape 4). Conservez le levier de reliure dans cette position.
- Faites glisser le bouton de verrouillage de peigne vers le haut jusqu'à ce qu'il s'arrête et laissez-le se verrouiller dans cette position (Fig. 16).

Vous pouvez maintenant appuyer sur le levier de reliure jusqu'à ce qu'il s'arrête et chaque document de la série sera relié avec un peigne métal fermé à la perfection.

Technische Daten

	GBC MultiBind 420
Bedienung	Manuell
Max. Dokumentenformat	315 mm (EDV-Papier)
Anzahl rechteckiger Stanzstifte	21
Anzahl runder Stanzstifte	34
Lochteilung, rechteckige Löcher	14,2 mm, US-Teilung
Lochteilung, runde Löcher	8,5 mm, 3:1-Teilung
Stanzkapazität, Papier	20 Blatt (80 g/m ²)
Stanzkapazität, PVC-Einbanddeckel	2 (max. Stärke 0,2 mm)
Stanzleistung	Ca. 5000 Blatt/Stunde
Papierführung	Einstellbar, arretierbar
Max. Durchmesser, Plastikbinderücken	51 mm
Max. Durchmesser, Draht-/ClickBind-Binderücken	14 mm
Bindeleistung, Plastikbindung	300 Bindevorgänge/Stunde
Bindeleistung, Draht-/ClickBind-Bindung	180 Bindevorgänge/Stunde
Stanzabfallbehälter	334x29x117 mm
Nettogewicht	11,5 kg
Abmessungen	125x425x425 mm

Technische Änderungen ohne Benachrichtigung vorbehalten.

Spezieller Begriff

Wir danken Ihnen, dass Sie sich für ein GBC Bindegerät entschieden haben. Es ist unser Ziel, Qualitätsbindegeräte mit vielen modernen Leistungsmerkmalen zu einem günstigen Preis anzubieten, damit Sie bei jedem Bindevorgang ausgezeichnete Ergebnisse erzielen können. Vor dem ersten Benutzen des Geräts sollten Sie sich bitte einige Minuten Zeit nehmen, um diese Anweisungen durchzulesen.

Tipps zur Bedienung

Die Stanzstifte des MultiBind 420 sind zum Schutz vor Korrosion und zur Gewährleistung eines reibungslosen Betriebs mit einem Ölfilm überzogen.

- Vor dem ersten Einsatz des Geräts empfiehlt es sich, einige Stanzungen mit altem Papier durchzuführen, um die Stifte vom Öl zu reinigen.
- Vor dem Stanzen des eigentlichen Dokuments immer erst eine Teststanzung mit altem Papier durchführen.
- Nur Originalzubehör von GBC verwenden.

Wird das Gerät gemäß der Bedienungsanleitung für den vorbestimmten Zweck eingesetzt, ist keine Wartung erforderlich.

Anordnung der Komponenten und Bedienelemente

- ❶ Binderückenarretierung
- ❷ Transportsicherung
- ❸ Einstellbare Papierführung (34-Lochstanzung)
- ❹ Einstellbare Papierführung (21-Lochstanzung)
- ❺ Dokumentenhalterung
- ❻ Stanzhebel
- ❼ Binderückengrößenskala (im Bindekanal)
- ❽ Binderückenöffner/-schließer
- ❾ Drahtbindekanal
- ❿ Bindehebel
- ⓫ Drahtbinderückenhalterung
- ⓬ Stanzöffnung (34 runde Löcher, 3:1-Teilung)
- ⓭ Stanzöffnung (21 rechteckige Löcher, US-Teilung)
- ⓮ Stanzabfallbehälter

Sicherheits-Instruktionen



ACCO BRANDS EUROPE MÖCHTE IHRE UND DIE SICHERHEIT ANDERER SICHERSTELLEN. IN DIESEM BEDIENUNGSHANDBUCH UND AM PRODUKT BEFINDEN SICH WICHTIGE SICHERHEITSHINWEISE. BITTE LESEN SIE DIESE HINWEISE SORGFÄLTIG DURCH.

Der MultiBind 420 ist ausschließlich zum Lochen und Binden von Papier und PVC-Einbanddeckeln geeignet. Er darf nicht für andere Materialien oder Zwecke verwendet werden. Bei zweckentfremdetem Einsatz oder Verwendung nicht geeigneter Materialien leidet die Lebenszeit, und es besteht Gefahr, dass die Gerätemechanik beschädigt wird.

- Um eine Überlastung des BindeSystems zu vermeiden, nehmen Sie bitte vor dem Lochstanzen Bezug auf die an der Vorderseite befindliche Stanzskala.
- Beim Lochstanzen von PCV/PP-Umschlägen empfehlen wir, dass der Umschlag gestanzt wird, während sich Papier auf jeder Seite des Umschlags befindet.
- KEINE Metallobjekte, wie beispielsweise Heft- oder Papierklammern, stanzen.
- Den Stanzabfallbehälter regelmäßig entleeren.
- Das Gerät auf einer flachen, stabilen Fläche aufstellen.
- Das Gerät nicht am Stanzhebel anheben sondern stets die an der Geräteseite befindlichen Haltegriffe benutzen.
- Um Verletzungen zu verhindern, die Finger NICHT in den Drahtbindekanal stecken.
- Das Bindegerät darf keinen Temperaturen und Luftfeuchtigkeiten ausgesetzt werden, die zu Kondensation führen würden. Maximale Umgebungstemperatur ~ 40° C

Der MultiBind 420 besitzt folgende Leistungsmerkmale:

	GBC MultiBind 420
Stanzen, Papier (80 g/m²)	20 Blatt bei Plastikbindung, 12 Blatt bei Draht-/ClickBind-Bindung
Stanzen, PVC-Einbanddeckel (0,2 mm)	Max. 2 Einbanddeckel
Max. Binderückengröße	CombBind (Plastikbinderücken): 51 mm WireBind (Drahtbinderücken): 14 mm ClickBind (ClickBind-Binderücken): 16 mm
Ungef. Bindekapazität (80 g/m²)	CombBind (Plastikbinderücken): 450 Blatt WireBind (Drahtbinderücken): 125 Blatt ClickBind (ClickBind-Binderücken): 145 Blatt

Vorbereitung des Geräts

- Gerät auf einer stabilen Fläche aufstellen.
- Abdeckung (Dokumentenhalterung) nach oben klappen (Abb. 1).
- Die beiden Sperren der Transportverriegelung zur Mitte drücken (Abb. 1.2).
- Stanzhebel bis zum Anschlag nach oben stellen (Abb. 1.3).
- Bindehebel bis zum Anschlag nach oben stellen. Zur einfacheren Handhabung wird der Bindehebel von einer Feder einige Zentimeter zur Seite gedrückt (Abb. 2).

Der MultiBind 420 ist nun einsatzbereit.

Gewährleistung

Alle Produkte von ACCO Brands Europe (ACCO) und deren Bauteile unterliegen bei normaler Verwendung und Wartung einer zweijährigen Garantie ab Kaufdatum auf Material und Verarbeitungsqualität.

Während des Gewährleistungszeitraums wird ein defektes Gerät oder Bauteil unter den nachfolgend aufgeführten Bedingungen entweder repariert oder ersetzt.

Diese Garantie deckt ausschließlich Mängel bei Material und Verarbeitungsqualität ab, wenn das Gerät normal verwendet wird. Durch eine der folgenden Ursachen hervorgerufene Schäden an Produkten oder deren Bauteilen werden nicht abgedeckt:

- Modifizierung, Reparatur oder Wartung, die nicht vom autorisierten ACCO-Servicepersonal durchgeführt wurde
- Unfälle, Nachlässigkeit, Missbrauch oder falsche Anwendung aufgrund einer Missachtung der für ein Gerät des jeweiligen Typs normalen Einsatzmethoden

Transport und Lagerung des Geräts

1 Transportverriegelung

- Bindehebel zum Gerät hin drücken und nach unten klappen (Abb. 17.1).
- Stanzhebel nach unten drücken (Abb. 17.2).
- Die beiden Sperren der Transportverriegelung nach außen drücken, um den Stanzhebel zu arretieren (Abb. 17.3). Sicherstellen, dass sich der Stanzhebel nicht mehr bewegen lässt.
- Dokumentenhalterung nach unten klappen (Abb. 17.4).

2 Transport und Lagerung des Geräts

Der Stanzhebel kann jetzt als Tragegriff eingesetzt werden. Dadurch lässt sich das Gerät einfach transportieren. Es kann aufrecht oder liegend gelagert werden (Abb. 20).



Vorsicht Verletzungsgefahr! Vor dem Transportieren des Geräts immer prüfen, ob der Stanzhebel richtig arretiert ist.

Leeren des Stanzabfallbehälters

- 1 Gerät verriegeln (Abb. 18).
- 2 Gerät aufrecht stellen, den Behälter an der Geräteunterseite herausziehen und leeren (Abb. 18).
- 3 Behälter einsetzen und einrasten lassen (Abb. 19).

Je nach diagnostiziertem Fehler und Gerätemodell wird entweder ein Kundendiensttechniker entsandt oder eine Rücksendung des Produkts an ACCO organisiert. Nach eigenem Ermessen und gemäß gesetzlicher Bestimmungen wird von ACCO

- das Gerät entweder unter Verwendung neuer oder generalüberholter Komponenten repariert
- oder das Gerät durch ein neues oder generalüberholtes äquivalentes Gerät ersetzt.

Diese Garantie hat keinerlei ausschließende Wirkung auf die Haftbarkeit von ACCO bei Tod oder Personenschaden aufgrund einer Verletzung der Sorgfaltspflicht seitens ACCOs. Diese Garantie gilt (gemäß den vorliegenden Bedingungen) zusätzlich zu jeglichen gesetzlich vorgeschriebenen Rechten und hat auf diese keinerlei Auswirkungen.

Bei Auftreten einer technischen Störung ist der Kundendienst von ACCO zu verständigen (s. hinteres Deckblatt).

Registrieren Sie dieses Produkt online bei www.accobrand.com

Stanzen (34 runde Löcher) für WireBind 34 und ClickBind (Draht- und ClickBind-Binderücken)

1 Einstellen der Papierführung

- Die Papierführung auf das richtige Papierformat einstellen, damit die Löcher richtig platziert werden (Abb. 3).

Dabei die Markierungen auf dem Gerät zu Hilfe nehmen.

2 Ausrichten und Einführen des Dokuments in die Stanzöffnung

- Blattstapel auf einer flachen Oberfläche aufstoßen, sodass die Stapelränder gerade und glatt sind.
- Dokument mit der zu stanzenden Seite nach unten in die vordere Stanzöffnung einführen (max. 12 Blatt bei 80 g/m² oder 2 PVC-Einbanddeckel einer Stärke von 0,2 mm) (Abb. 4).

3 Stanzen

- Den Stanzhebel nach unten ziehen (Abb. 5).
- Stanzhebel wieder nach oben stellen und das gestanzte Dokument entnehmen.

TIPP ZUM BINDEN!

Gleichzeitiges Binden und Stanzen:

Die gestanzten Blätter können vor dem Stanzen des restlichen Dokuments in einen Draht-/ClickBind-Binderücken eingelegt werden.

Stanzen (21 rechteckige Löcher) für CombBind und WireBind 21 (Plastik- und Drahtbinderücken)

1 Einstellen der Papierführung

- Die Papierführung auf das richtige Papierformat einstellen, damit die Löcher richtig platziert werden (Abb. 6).

Dabei die Markierungen auf dem Gerät zu Hilfe nehmen. Die Formatmarkierungen für A4- und A5-Dokumente helfen bei der Ausrichtung dieser Formate.

2 Ausrichten und Einführen des Dokuments in die Stanzöffnung

- Blattstapel auf einer flachen Oberfläche aufstoßen, sodass die Stapelränder gerade und glatt sind.
- Dokument mit der zu stanzenden Seite nach unten in die hintere Stanzöffnung einführen (max. 20 Blatt bei 80 g/m² oder 2 PVC-Einbanddeckel einer Stärke von 0,2 mm) (Abb. 7).

3 Stanzen

- Den Stanzhebel nach unten ziehen (Abb. 5).
- Stanzhebel wieder nach oben stellen und das gestanzte Dokument entnehmen.

TIPP ZUM BINDEN!

Gleichzeitiges Binden und Stanzen:

Die gestanzten Blätter können vor dem Stanzen des restlichen Dokuments in einen Plastik-/Drahtbinderücken eingelegt werden.

Plastikbindung

1 Auswahl der richtigen Binderückengröße

- Das gesamte zu bindende Dokument in den Bindekanal einführen. Den Bindehebel nach unten drücken und die erforderliche Binderückengröße an der Skala auf der beweglichen Andruckleiste ablesen. Sollen mehr als ca. 125 Blatt (80 g/m²) gebunden werden, ist ein Binderücken über 14 mm erforderlich. Die erforderliche Größe ist der nachfolgenden Tabelle zu entnehmen.

Max. Anzahl Blatt	145	165	195	225	240	280	330	390	450
Binderückengröße	16	19	22	25	28	32	38	45	51

2 Einlegen und Öffnen des Binderückens

- Die Binderückenarretierung nach unten schieben (Abb. 9).
- Plastikbinderücken mit der offenen Seite nach oben in den Binderückenöffner einlegen (Abb. 10).
- Bindehebel nach unten drücken, sodass der Binderücken sich vollständig öffnet, und das Dokument problemlos eingeführt werden kann.

Soll nur ein Dokument gebunden werden, mit Schritt 4 fortfahren. Sollen mehrere gleichartige Dokumente nacheinander gebunden werden, mit Schritt 3 fortfahren.

3 Arretieren der Öffnungsbreite

Zum Binden mehrerer Dokumente, die die gleiche Binderückengröße erfordern, kann deren Einstellung zur Vereinfachung arretiert werden.

- Den Plastikbinderücken mithilfe des Bindehebels wie zuvor beschrieben öffnen.
- Die Binderückenarretierung bis zum Anschlag nach oben schieben und einrasten lassen (Abb. 16).
- Die nachfolgend eingelegten Binderücken werden nun immer in der gleichen Größe geöffnet.

4 Einführen des Dokuments in den Binderücken

- Das gesamte gestanzte Dokument in den Binderücken einführen (Abb. 11).

5 Schließen des Binderückens

- Den Bindehebel ganz nach oben stellen.
- Gebundenes Dokument entnehmen (Abb. 12).

Zum Austauschen von Blättern, oder wenn neue Blätter eingefügt werden sollen, kann der Binderücken geöffnet und anschließend wieder geschlossen werden (s. Schritte 2-5).

Draht-/ClickBind-Bindung

1 Auswahl der richtigen Drahtbinderückengröße

- Dokument in den Bindekanal einführen und die erforderliche Binderückengröße an der Skala auf der beweglichen Andruckleiste ablesen (Abb. 8).

2 Einlegen des Drahtbinderückens

- Drahtbinderücken in die Halterung einlegen (Abb. 13).

3 Einführen des Dokuments

- Das gesamte gestanzte Dokument in den Binderücken einführen.

TIPP ZUM BINDEN!

Hinteren Einbanddeckel (B) auf den vorderen Einbanddeckel (A) legen, sodass die Binde-naht später unsichtbar ist (Abb. 14).

4 Schließen des Binderückens

Drahtbinderücken können nur einmal verwendet werden. Im Gegensatz zu Plastik- und ClickBind-Binderücken können sie nicht wieder geöffnet und geschlossen werden.

- Die Binderückenarretierung nach unten schieben (Abb. 9).
 - Dokument mit der einen Hand so in den Bindekanal einführen, dass die offene Seite des Binderückens nach unten weist.
 - Mit der anderen Hand den Bindehebel so weit nach unten drücken, bis der Binderücken vollständig geschlossen ist (Abb. 15).
 - ClickBind-Binderücken manuell oder mithilfe des mitgelieferten Verschleißers zusammendrücken.
- ### 5 Arretieren der Drahtbinderückengröße
- Sollen mehrere gleichartige Dokumente nacheinander gebunden werden, kann die Breite des geschlossenen Drahtbinderückens zur Vereinfachung arretiert werden.
- Den Bindehebel so weit unten drücken, bis der Binderücken vollständig geschlossen ist (Schritt 4). Den Bindehebel in dieser Position lassen.
 - Die Binderückenarretierung bis zum Anschlag nach oben schieben und einrasten lassen (Abb. 16).

Wird der Bindehebel nun nach unten gedrückt, schlägt er genau an der richtigen Stelle an, sodass die Drahtbinderücken perfekt geschlossen werden.

Caratteristiche tecniche

	GBC MultiBind 420
Modalità operativa	Manuale
Formato max. documento	315 mm (carta EDP)
Numero punzoni rettangolari	21
Numero di punzoni rotondi	34
Passo – fori rettangolari	14,2 mm, passo USA
Passo – fori rotondi	8,5 mm, passo 3:1
Capacità max. perforazione carta	20 fogli, 80gm ²
Capacità max. perforazione copertine plastica PVC	2 copertine in plastica PVC da 0,2 mm ognuna
Perforazione fogli all'ora	Circa 5000
Guida allineamento carta	Regolabile, bloccabile
Diametro max. anelli plastici	51 mm
Diametro max. spirali metalliche/dorsi Click	14 mm
Capacità rilegatura, anelli plastici	300 operazioni di rilegatura all'ora
Capacità rilegatura, spirali metalliche/dorsi Click	180 operazioni di rilegatura all'ora
Vassoio ritagli	334x29x117mm
Peso netto	11,5 kg
Dimensioni	125x425x425mm

Subordinate a variazioni tecniche senza preavviso.

Avviso speciale

Grazie per aver scelto una rilegatrice GBC. La nostra azienda si propone di produrre rilegatrici di qualità ad un prezzo accessibile che presentano molte funzioni avanzate per ottenere ogni volta risultati eccellenti. Prima di usare la macchina per la prima volta, è opportuno leggere questa guida.

Consigli per l'uso

In fase di produzione, ai punzoni della rilegatrice MultiBind 420 è stato applicato un rivestimento d'olio per proteggerli dalla corrosione e per assicurarne il buon funzionamento.

- Prima di utilizzare la macchina per la prima volta per un lavoro di rilegatura, si consiglia di effettuare diverse perforazioni utilizzando carta straccia per rimuovere tutte le tracce d'olio dai componenti.
- Verificare i risultati di perforazione usando carta straccia prima di procedere a perforare il documento finale.
- Usare solo consumabili originali GBC.

L'unità non richiede manutenzione se usata correttamente per le funzioni per cui è stata progettata.

Posizione parti e comandi

- 1 Cursore blocco anelli/spirali
- 2 Protezione trasporto
- 3 Guida allineamento carta regolabile (perforazione a 34 fori)
- 4 Guida allineamento carta regolabile (perforazione a 21 fori)
- 5 Supporto documento
- 6 Barra di perforazione
- 7 Selettore diametro anelli (nel vano di rilegatura)
- 8 Meccanismo di apertura/chiusura anelli
- 9 Vano di rilegatura a spirali
- 10 Leva di rilegatura
- 11 Supporto spirali
- 12 Vano di perforazione (34 fori, tondi, passo 3:1)
- 13 Vano di perforazione (21 fori, rettangolari, passo USA)
- 14 Vassoio ritagli

Istruzioni di sicurezza



ALLA ACCO BRANDS EUROPE STA A CUORE LA SICUREZZA DEGLI UTENTI E DEI TERZI. IN QUESTO MANUALE OPERATIVO E SUL PRODOTTO SONO RIPORTATI IMPORTANTI MESSAGGI DI SICUREZZA, CHE VANNO LETTI ATTENTAMENTE.

La rilegatrice MultiBind 420 è stata concepita esclusivamente per la perforazione e rilegatura di documenti e copertine in plastica PVC. Si prega pertanto di utilizzarla solo per queste funzioni, e con nessun altro tipo di materiale, per garantirne una lunga durata ed evitare di comprometterne il funzionamento meccanico.

- Per evitare di sovraccaricare la macchina, fare riferimento alla guida di perforazione massima sulla parte anteriore della macchina prima di eseguire le perforazioni.
- Quando si effettua la perforazione di copertine in PVC/PP, si raccomanda di utilizzare un foglio di carta su entrambi i lati della copertina.
- NON perforare oggetti di metallo quali punti metallici e fermagli da carta.
- Svotare regolarmente il cassetto degli sfridi.
- Assicurarsi che la macchina sia utilizzata su una superficie piana e stabile.
- Non sollevare mai la macchina tenendola per la maniglia di perforazione. Utilizzare sempre le apposite impugnature collocate sulla parte laterale della macchina.
- Per evitare infortuni, NON infilare le dita nel canale di rilegatura a filo metallico.
- La rilegatrice non deve essere esposta a temperature e/o livelli di umidità che possono causare la formazione di condensa. Temperatura ambiente massima ~ 40° C

La rilegatrice MultiBind 420 offre la seguente funzionalità:

	GBC MultiBind 420
Capacità di perforazione carta (80gm²)	20 fogli per anelli plastici, 12 fogli per spirali metalliche/dorsi Click
Capacità di perforazione copertine in plastica PVC (0,2 mm)	Max. 2 copertine PVC
Diametro max. anelli/spirali/dorsi Click	51mm CombBind (anelli plastici) 14 mm WireBind (spirali metalliche) 16 mm ClickBind (dorsi Click)
Capacità di rilegatura approssimativa (80gm²)	450 fogli CombBind (anelli plastici) 125 fogli WireBind (spirali metalliche) 145 fogli ClickBind (dorsi Click)

Preparazione della macchina

- Collocare la macchina su un piano stabile.
- Estrarre il supporto del documento (coperchio) (Fig. 1).
- Premere verso l'interno i due dispositivi di blocco della protezione trasporto (Fig. 1.2).
- Alzare completamente la barra di perforazione (Fig. 1.3).
- Alzare completamente la leva di rilegatura. Una molla tiene la leva di rilegatura spostata di alcuni centimetri verso l'esterno per consentirne un uso più agevole (Fig. 2).

La rilegatrice MultiBind 420 è ora pronta per l'uso.

Trasporto e conservazione della macchina

1 Blocco della macchina

- Premere la leva di rilegatura verso la macchina e riportarla premendola verso il basso (Fig. 17.1).
- Premere la barra di perforazione verso il basso (Fig. 17.2).
- Premere i due dispositivi di blocco della protezione trasporto verso l'esterno per bloccare la barra di perforazione (Fig. 17.3). Controllare che la barra di perforazione non possa più muoversi.
- Chiudere il supporto documento (Fig. 17.4).

2 Trasporto o conservazione della macchina

Si può ora utilizzare la barra di perforazione come maniglia di trasporto. Ciò consente di trasportare facilmente la macchina che può ora essere conservata in posizione sia verticale che orizzontale (Fig. 20).



Avvertenza – Pericolo di infortunio! Prima di trasportare la macchina, assicurarsi sempre che la barra di perforazione sia stata bloccata in maniera corretta.

Svuotamento del vassoio ritagli

- 1 Bloccare la macchina (Fig. 18).
- 2 Mettere la macchina in posizione verticale, estrarre il vassoio posto nella parte inferiore della macchina e svuotarlo (Fig. 18).
- 3 Inserire di nuovo il vassoio fino a quando non scatta in posizione (Fig. 19).

Garanzia

ACCO Brands Europe (ACCO) garantisce che i propri prodotti e le relative parti sono privi di difetti di materiale e lavorazione in normali condizioni d'uso per un periodo di 24 mesi dalla data originale di acquisto.

Durante detto periodo, ACCO provvederà a riparare o sostituire prodotti o parti difettosi in base alle seguenti condizioni di garanzia.

La garanzia è valida solo per difetti di materiale e lavorazione in normali condizioni d'uso e non copre eventuali danni arrecati al prodotto o alle relative parti risultanti da:

- alterazioni, riparazioni, modifiche o interventi di assistenza tecnica non effettuati da personale di centri di assistenza tecnica ACCO autorizzati;
- incidenti, negligenza, abuso o uso improprio dovuto alla mancata osservanza delle normali procedure operative per un prodotto di questo tipo.

A seconda del problema identificato o del tipo di modello, ACCO provvederà a richiedere l'intervento di un tecnico

dell'assistenza oppure a predisporre la resa del prodotto ad ACCO. ACCO, a propria insindacabile discrezione, provvederà, in conformità alla normativa vigente, a:

- riparare il distruggidocumenti utilizzando parti nuove o revisionate, oppure
- sostituire il distruggidocumenti con un apparecchio nuovo o revisionato equivalente a quello sostituito.

Nessuna dichiarazione in questa garanzia implica l'esclusione di responsabilità di ACCO relativamente alla morte o a danni personali causati da negligenza da parte di ACCO. Questa garanzia viene offerta (subordinatamente a questi termini e condizioni) in aggiunta e senza pregiudizio alcuno ai diritti riconosciuti dalla legge vigente.

In caso di guasti tecnici, contattare l'assistenza clienti di ACCO (informazioni di contatto dell'helpdesk riportate sull'ultima di copertina).

Registrare il prodotto online su www.accobrand.com

Perforazione dei documenti per WireBind 34 e ClickBind (spirali metalliche e dorsi Clicks) (34 fori, rotondi)

1 Impostazione della guida di allineamento della carta

- Impostare la guida di allineamento della carta secondo il formato del foglio utilizzato in modo tale da evitarne la perforazione del bordo (Fig. 3).

L'illustrazione sulla macchina serve ad assistere l'utente.

2 Controllare che i fogli siano ben allineati ed inserire il documento nel vano di perforazione.

- Pareggiare il documento su una superficie piana assicurandosi che tutti i fogli siano ben allineati.
- Inserire il documento nel vano di perforazione controllando che il lato da perforare sia rivolto verso il basso nel vano di perforazione frontale (max. 12 fogli di carta da 80 gm² o 2 copertine in plastica PVC da 0,2 mm ognuna) (Fig. 4).

3 Perforazione

- Premere la barra di perforazione verso il basso (Fig. 5).
- Sollevare quindi la barra di perforazione e togliere il documento perforato.

CONSIGLI PER LA PERFORAZIONE

Per effettuare contemporaneamente perforazione e rilegatura

È possibile inserire i fogli perforati in una spirale metallica/un dorso Click prima di perforare gli altri fogli del documento.

Perforazione di documenti per CombBind e WireBind 21 (anelli plastici e spirali metalliche) (21 fori, rettangolari)

1 Impostazione della guida di allineamento della carta

- Impostare la guida di allineamento della carta secondo il formato del foglio utilizzato in modo tale da evitarne la perforazione del bordo (Fig. 6).

L'illustrazione sulla macchina serve ad assistere l'utente.

Le linee riportate sul supporto del documento servono a facilitare l'allineamento dei fogli formato A4 e A5.

2 Controllare che i fogli siano ben allineati ed inserire il documento nel vano di perforazione.

- Pareggiare il documento su una superficie piana assicurandosi che tutti i fogli siano ben allineati.
- Inserire il documento nel vano di perforazione controllando che il lato da perforare sia rivolto verso il basso nel vano di perforazione posteriore (max. 20 fogli di carta da 80 gm² o 2 copertine in plastica PVC da 0,2 mm ognuna) (Fig. 7).

3 Perforazione

- Premere la barra di perforazione verso il basso (Fig. 5).
- Sollevare quindi la barra di perforazione e togliere il documento perforato.

CONSIGLI PER LA PERFORAZIONE

Per effettuare contemporaneamente perforazione e rilegatura

È possibile inserire i fogli perforati in un anello plastico/una spirale metallica prima di perforare gli altri fogli del documento.

Rilegatura con anelli plastici

1 Selezionare il diametro degli anelli corretto

- Inserire tutto il documento da rilegare nel vano di rilegatura. Premere la leva di rilegatura verso il basso e rilevare il diametro degli anelli richiesto indicato sulla scala riportata sulla barra di pressione mobile. Utilizzare la tabella riprodotta di seguito per la rilegatura di più di 125 fogli di carta da 80 gm² (diametro anelli superiore a 14 mm).

Capacità max. fogli	145	165	195	225	240	280	330	390	450
Diametro anelli	16	19	22	25	28	32	38	45	51

2 Inserimento ed apertura degli anelli plastici

- Far scorrere verso il basso il cursore blocco anelli (Fig. 9).
- Inserire gli anelli di plastica nel meccanismo di apertura degli anelli con il lato aperto rivolto verso l'alto (Fig. 10).
- Premere la leva di rilegatura verso il basso in modo che gli anelli si aprano completamente, e si possano facilmente inserire i fogli da rilegare.

Per la rilegatura di un unico documento, seguire le istruzioni riportate al punto 4 di seguito. Per la rilegatura di più documenti uno dopo l'altro (serie) seguire le istruzioni di cui al punto 3.

3 Blocco della larghezza di apertura degli anelli

Per la rilegatura di diversi documenti che richiedono tutti anelli dello stesso diametro, è più produttivo impostare il meccanismo di blocco degli anelli.

- Aprire gli anelli nel modo usuale utilizzando la leva di rilegatura.
- Far scorrere fino in fondo verso l'alto il cursore blocco anelli e lasciare che si blocchi in questa posizione (Fig. 16).
- La leva di rilegatura aprirà ora sempre gli anelli secondo tale larghezza impostata.

4 Inserimento dei fogli perforati negli anelli

- Inserire ogni pacco di fogli perforati negli anelli (Fig. 11).

5 Chiusura degli anelli

- Riportare indietro la leva di rilegatura spingendola fino in fondo.
- Togliere il documento rilegato dalla macchina (Fig. 12).

È sempre possibile aprire e richiudere gli anelli di nuovo per sostituire o aggiungere singole pagine (vedi istruzioni ai punti 2-5).

Rilegatura con spirali metalliche/dorsi Click

1 Selezionare il diametro delle spirali corretto

- Inserire il documento da rilegare nel vano di rilegatura, e rilevare il diametro delle spirali richiesto indicato sulla scala riportata sulla barra di pressione mobile (Fig. 8).

2 Mettere la spirale metallica nell'apposito supporto spirali

- Inserire la spirale metallica nell'apposito supporto spirali (Fig. 13).

3 Inserimento dei fogli perforati nelle spirali

- Inserire ogni pacco di fogli perforati nelle spirali.

CONSIGLI PER LA RILEGATURA

Mettere l'ultima di copertina (B) sopra la prima di copertina (A) in modo che la giuntura della spirale o del dorso Click non siano visibili una volta rilegato il documento (Fig. 14).

4 Chiusura della spirale metallica/del dorso Click

Le spirali metalliche vanno usate solo una volta. Al contrario degli anelli plastici e dei dorsi Click, non possono essere riaperti e richiusi di nuovo.

- Far scorrere verso il basso il cursore blocco spirale metallica (Fig 9).
- Reggere il documento da rilegare con la mano sinistra nel vano di rilegatura in modo tale che la spirale metallica termini con l'estremità aperta rivolta verso il basso.
- Con la mano destra premere la leva di rilegatura verso il basso quanto basta per chiudere completamente la spirale metallica (Fig. 15).
- Con i dorsi Click, chiudere gli anelli manualmente oppure utilizzando il dispositivo zipper in dotazione con i dorsi.

5 Blocco della larghezza di chiusura della spirale metallica

Molti documenti identici (serie) possono essere rilegati facilmente bloccando semplicemente la larghezza di chiusura.

- Calcolare di quanto bisogna premere la barra di rilegatura verso il basso per chiudere completamente la spirale metallica (punto 4). Tenere la leva di rilegatura in questa posizione.
- Far scorrere fino in fondo verso l'alto il cursore blocco e lasciare che si blocchi in questa posizione (Fig. 16).

Si può ora premere fino in fondo verso il basso la leva di rilegatura, ed ogni documento della serie viene rilegato con la spirale metallica chiusa in maniera perfetta.

Specificaties

	GBC MultiBind 420
Bedieningsstand	Handmatig
Max. papierformaat	315 mm (EDP-papier)
Aantal rechthoekige ponsmessen	21
Aantal ronde ponsmessen	34
Afstand gaten- rechthoekig	14,2 mm, Amerikaanse perforatieafstand
Afstand gaten - rond	8,5 mm; perforatieafstand 3:1
Ponscapaciteit – papier	max. 20 vellen 80 gsm
Ponscapaciteit – plastic PVC-omslagen	2 plastic PVC-omslagen elk max. 0,2 mm
Ponscapaciteit	Ca. 5000 vellen per uur
Papierstop	Verstelbaar, vergrendelbaar
Max. diameter, plastic bindrug	51 mm
Max. diameter, draadrug/Click	14 mm
Inbindoutput met plastic bindrug	300 inbindoperaties per uur
Inbindoutput met draadrug/Click	180 inbindoperaties per uur
Opvangbak voor de confetti	334 x 29 x 117 mm
Netto gewicht	11,5 kg
Afmetingen	125 x 425 x 425 mm

De technische specificaties kunnen zonder voorafgaande kennisgeving gewijzigd worden.

Speciaal bericht

U bent nu de gelukkige eigenaar van een GBC inbindmachine. Wij hebben ons tot doel gesteld om betaalbare inbindmachines van uitstekende kwaliteit te produceren, met vele extra functies, zodat u keer op keer uitstekende resultaten behaalt. Lees deze instructies goed door, voordat u de machine voor het eerst gebruikt.

Gebruikstips

De ponsmessen van de MultiBind 420 zijn in de fabriek met olie gecoat voor een gladde werking en om ze tegen corrosie te beschermen.

- Voordat u de machine voor het eerst echt gaat gebruiken, wordt aanbevolen enkele malen oud papier te ponsen, zodat alle olie van de messen wordt verwijderd.
- Test het ponsresultaat met gebruik van oud papier, voordat u het echte document pons.
- Gebruik alleen oorspronkelijke accessoires van GBC.

Deze machine is bij juist gebruik voor het beoogde doel onderhoudsvrij.

Positie van onderdelen en bedieningsknoppen

- 1 Bindrugvergrendelingsknop
- 2 Transportvergrendeling
- 3 Verstelbare papierstop (ponsen met 34 gaten)
- 4 Verstelbare papierstop (ponsen met 21 gaten)
- 5 Documentsteun
- 6 Ponshendel
- 7 Bindrugdiameter selector (in het inbindkanaal)
- 8 Bindrugopenings- en sluitingsmechanisme
- 9 Inbindkanaal voor draadruigen
- 10 Inbindhendel
- 11 Draadruighouder
- 12 Ponsopening (34 gaten, rond, perforatieafstand 3:1)
- 13 Ponsopening (21 gaten, rechthoekig, Amerikaanse perforatieafstand)
- 14 Opvangbak voor de confetti

Veiligheidsvoorschriften



UW VEILIGHEID EN DIE VAN ANDEREN HEEFT VOOR ACCO BRANDS EUROPE HOOGSTE PRIORITEIT. IN DEZE HANDLEIDING EN OP DE MACHINE ZELF TREFT U VERSCHILLENDE BELANGRIJKE VEILIGHEIDSVOORSCHRIFTEN AAN. LEES DEZE ZORGVULDIG.

N.B. De MultiBind 420 werd uitsluitend ontworpen voor het ponsen en inbinden van papier en plastic PVC-omslagen. Gebruik deze machine alleen voor dit doel en met geen enkel ander soort materiaal. Hierdoor gaat de machine lang mee en wordt hij niet beschadigd.

- Raadpleeg de instructies voor de maximaal uit te oefenen kracht tijdens het ponsen aan de voorzijde van de machine, voordat u met ponsen begint om overbelasting van de machine te voorkomen.
- Bij het ponsen van kunststof (PVC/PP) omslagen raden we u aan om aan weerszijden van de omslag papier toe te voegen.
- Pons GEEN metalen voorwerpen mee, zoals nietjes of paperclips.
- Leeg de snipperopvangbak regelmatig.
- Gebruik de machine altijd op een vlakke en stabiele ondergrond.
- Til de machine nooit op aan de ponshendel. Gebruik hiervoor altijd de handvaten aan de zijkant van de machine.
- Steek uw vingers NIET in de ponsinvoeropening om mogelijk letsel te voorkomen.
- De bindmachine mag niet worden blootgesteld aan een temperatuur / vochtigheidsgraad die condensatie kan veroorzaken. Maximum omgevingstemperatuur ~ 40° C

De MultiBind 420 heeft de volgende capaciteiten:

	GBC MultiBind 420
Ponsen van papier (80 gsm)	20 vellen voor plastic bindruggen, 12 vellen voor draadruggen/Clicks
Ponsen van plastic PVC-omslagen (0,2 mm)	max. 2 PVC-omslagen
Grootste maat plastic bindrug/draadrug/Click	51 mm CombBind (plastic bindrug) 14 mm WireBind (draadrug) 16 mm ClickBind (Click)
Inbindcapaciteit (80 gsm), bij benadering	450 vellen CombBind (plastic bindrug) 125 vellen WireBind (draadrug) 145 vellen ClickBind (Click)

De machine opstellen

- Plaats de machine op een stabiel horizontaal oppervlak.
- Haal de documentsteun (Klep) omhoog (fig. 1).
- Duw de twee transportvergrendelingen naar binnen (fig. 1.2).
- Zet de ponshendel zover mogelijk omhoog (fig. 1.3).
- Zet de inbindhendel zover mogelijk omhoog. Met een veer wordt de inbindhendel een paar centimeter opzij gedrukt, zodat u hem met gemak kunt gebruiken (fig. 2).

De MultiBind 420 is nu klaar voor gebruik.

De machine transporteren of opbergen

1 De machine vergrendelen

- Druk de inbindhendel naar binnen en zet hem horizontaal (fig. 17.1).
- Druk de ponshendel omlaag (fig. 17.2).
- Druk de twee transportvergrendelingen naar buiten om de ponshendel vast te zetten (fig. 17.3). Zorg ervoor dat de ponshendel niet langer kan bewegen.
- Haal de documentstander omlaag (fig. 17.4).

2 De machine transporteren of opbergen

U kunt nu de ponshendel als handvat gebruiken. U kunt de machine met gemak transporteren en hij kan staand of liggend worden opgeborgen (fig. 20).



Waarschuwing: Kans op letsel! Voordat u de machine transporteert, moet u er altijd voor zorgen dat de ponshendel goed is vergrendeld.

De opvangbak voor de confetti legen

- 1 Vergrendel de machine (fig. 18).
- 2 Zet de machine rechtop en trek de opvangbak uit de onderkant. Leeg de opvangbak (fig. 18).
- 3 Duw de opvangbak terug in de machine, totdat hij vastklikt (fig. 19).

Garantie

ACCO Brands Europe (ACCO) garandeert de producten en hun onderdelen gedurende 24 maanden na de oorspronkelijke datum van aankoop tegen materiaal- of fabricagefouten bij normaal gebruik.

Gedurende deze periode repareren of vervangen wij een defect product of onderdeel mits aan de volgende garantievoorzwaarden is voldaan.

De garantie geldt alleen voor materiaal- en fabricagefouten bij normaal gebruik en geldt niet voor beschadigingen aan het product of aan de onderdelen die het gevolg zijn van:

- wijzigingen, reparaties, modificaties of onderhoud uitgevoerd door een niet door ACCO erkend servicecentrum;
- ongelukken, achteloosheid of misbruik doordat de normale bedrijfsprocedures van dit product niet werden opgevolgd.

Afhankelijk van de diagnostiek en het modeltype, zullen wij of een onderhoudstechnicus naar u sturen of ervoor zorgen dat het product aan ACCO wordt geretourneerd. ACCO zal naar eigen goeddunken en volgens de geldende wetgeving ofwel

- de papiervernietiger repareren met gebruik van nieuwe of herwerkte onderdelen, of

- de papiervernietiger vervangen door een nieuwe of herwerkte papiervernietiger die equivalent is aan de papiervernietiger die wordt vervangen.

Niets in deze garantie vrijwaart ACCO van de aansprakelijkheid in verband met (fataal) persoonlijk letsel, veroorzaakt door de onachtzaamheid van ACCO. Deze garantie (mits aan deze voorwaarden wordt voldaan) doet geen afbreuk aan uw wettelijke rechten.

In geval van een technische storing, neemt u contact op met het ACCO-helpdesk (zie achterblad).

Registreer dit product online bij www.accobrand.com

Documenten met WireBind 34 en ClickBind ponsen (draadruigen en Clicks) (34 gaten, rond)

1 Stel de papierstop in

- Stel de papierstop in op de juiste papiermaat, zodat de randen van het document niet worden geperforeerd (fig. 3).

De illustratie op de machine helpt u daarbij.

2 Zorg dat alle vellen goed uitgelijnd zijn en steek het document in de ponsopening

- Tik de rand van het document tegen een plat oppervlak, zodat alle vellen uitgelijnd zijn.
- Plaats het document in de ponsopening en zorg dat de kant die geponst moet worden naar beneden gericht is, in de voorste ponsopening. (max. 12 vellen papier van 80 g of 2 plastic PVC-omslagen, elk van 0,2 mm) (fig. 4).

3 Pons het document

- Haal de ponshendel omlaag (fig. 5).
- Zet de ponshendel weer omhoog en verwijder het geponste document.

INBINDTIP!

Tegelijkertijd inbinden en ponsen:

U kunt de geponste vellen in een draadrug/Click steken voordat u de rest van het document pons.

Documenten met CombBind en WireBind 21 ponsen (draad- en plastic bindruigen) (21 gaten, rechthoekig)

1 Stel de papierstop in

- Stel de papierstop zo in dat de randen van het document niet worden geperforeerd (fig. 6).

De illustratie op de machine helpt u daarbij. De lijntjes op de documentsteun maken het gemakkelijker om een A4- of A5-document juist neer te leggen.

2 Zorg dat alle vellen goed uitgelijnd zijn en steek het document in de ponsopening

- Tik de rand van het document hard tegen een plat oppervlak aan, zodat alle vellen uitgelijnd worden.
- Plaats het document in de ponsopening en zorg dat de kant die geponst moet worden naar beneden gericht is, in de achterste ponsopening. (max. 20 vellen papier van 80 g of 2 plastic PVC-omslagen, elk van 0,2 mm) (fig. 7).

3 Ponsen

- Haal de ponshendel omlaag (fig. 5).
- Zet de ponshendel weer omhoog en verwijder het geponste document.

INBINDTIP!

Tegelijkertijd inbinden en ponsen:

U kunt de geponste vellen in een draad- of plastic inbindrug steken voordat u de rest van het document pons.

Plastic bindruggen gebruiken

1 Kies de juiste maat bindrug

- Steek het hele document dat ingebonden moet worden in het inbindkanaal. Druk de inbindhendel omlaag en lees de benodigde bindrugmaat van de schaal op de verplaatsbare drukstang af. Gebruik de onderstaande tabel als u meer dan ca. 125 vellen papier van 80 g wilt inbinden (bindrug groter dan 14 mm).

Max. aantal vellen	145	165	195	225	240	280	330	390	450
Maat bindrug	16	19	22	25	28	32	38	45	51

2 De bindrug invoeren en openen

- Schuif de bindrugvergrendelingsknop omlaag (fig. 9).
- Leg de plastic bindrug met de open kant naar boven in het openingsmechanisme (fig. 10).
- Druk de inbindhendel omlaag, zodat de bindrug helemaal open gaat en de vellen die ingebonden moeten worden er met gemak overheen passen.

Als u slechts één document wilt inbinden, ga door met stap 4. Als u meerdere identieke documenten achter elkaar wilt inbinden, ga dan door met stap 3.

3 De openingsbreedte van de inbindrug limiteren

Als u meerdere documenten moet inbinden die allemaal dezelfde bindrugmaat nodig hebben, dan is het een goed idee om de bindrugvergrendeling in te stellen.

- Open de bindrug met de inbindhendel, zoals u dat gewend bent.
- Schuif de bindrugvergrendelingsknop naar boven totdat hij stil staat. Laat hem op die stand vergrendelen (fig. 16).
- De inbindhendel opent de bindruggen voortaan altijd op deze maatinstelling.

4 Het geponste papier op de bindrug leggen

- Leg elke stapel geponst papier op de bindrug (fig. 11).

5 De bindrug sluiten

- Zet de inbindhendel zover mogelijk omhoog.
- Haal het ingebonden document uit de machine (fig. 12).

Als u individuele pagina's wilt vervangen of toevoegen, kunt u de bindrug altijd opnieuw openen en sluiten (zie stappen 2-5).

Draadruggen/Clicks gebruiken

1 Kies de juiste maat draadrug

- Steek het in te binden document in het inbindkanaal en lees de benodigde draadrugmaat van de schaal op de beweegbare drukstang af (fig. 8).

2 Leg de draadrug in de houder

- Leg een draadrug in de draadhouder (fig. 13).

3 Laad het geponste papier

- Leg elke stapel geponst papier op de draadrug.

INBINDTIP!

Plaats de achteromslag (B) bovenop de vooromslag (A), zodat de naad van de draadrug of de Click later onzichtbaar is (fig. 14).

4 De draadrug/Click sluiten

Draadruggen kunnen slechts één keer gebruikt worden. Plastic bindruggen en Clicks kunnen echter opnieuw geopend en gesloten worden.

- Schuif de draadrugvergrendelingsknop omlaag (fig. 9)
- Houd het in te binden document met uw linkerhand in het inbindkanaal, op zo'n manier dat de draadrug met het open einde naar beneden ligt.
- Met uw rechterhand drukt u de inbindhendel omlaag, tot zover het nodig is, om ervoor te zorgen dat de draadrug perfect dichtgedrukt wordt (fig. 15).
- Als u Clicks gebruikt, sluit u de ringen met de hand, of gebruikt u de meegeleverde zipper.

5 De sluitbreedte van de draadrug limiteren

Als meerdere identieke documenten achter elkaar ingebonden moeten worden, dan gaat dit sneller en eenvoudiger als de sluitbreedte wordt gelimiteerd.

- Bepaal hoe ver u de inbindhendel omlaag moet drukken om de draadrug perfect te sluiten (stap 4). Houd de inbindhendel in die stand vast.
- Schuif de draadrugvergrendelingsknop naar boven, totdat hij stil staat. Laat hem op die stand vergrendelen (fig. 16).

U kunt de inbindhendel nu omlaag duwen tot aan de stop, zodat de draadrug van elk document perfect wordt gesloten.

Especificaciones

	GBC MultiBind 420
Modo de funcionamiento	Manual
Tamaño máx. del documento	315mm (papel PED)
Número de punzones rectangulares	21
Número de punzones redondos	34
Distancia entre orificios - rectangulares	14,2mm, paso US
Distancia entre orificios - redondos	8,5mm, paso 3:1
Capacidad de perforación – papel	Máx. 20 hojas, 80 g/m ²
Capacidad de perforación – tapas de PVC	2 tapas de PVC de máx. 0,2mm cada una
Capacidad de perforación	Aprox. 5000 hojas por hora
Tope del papel	Ajustable, bloqueable
Diámetro máx., canutillo de plástico	51mm
Diámetro máx., espiral/canutillo click	14mm
Rendimiento de encuadernación, con canutillos de plástico	300 operaciones de encuadernación por hora
Rendimiento de encuadernación, con espirales/canutillos click	180 operaciones de encuadernación por hora
Bandeja de residuos	334x29x117mm
Peso neto	11,5kg
Dimensiones	125x425x425mm

Sujetas a cambios técnicos sin previo aviso.

Aviso especial

Gracias por escoger una máquina encuadernadora GBC. Nuestro objetivo es producir máquinas encuadernadoras de calidad a precios asequibles y con muchas funciones avanzadas que le permitan obtener unos resultados excelentes cada vez. Antes de utilizar su máquina por primera vez le rogamos pase unos minutos leyendo esta guía.

Consejos de uso

Los punzones de su MultiBind 420 se cubren de aceite en fábrica con el fin de protegerlas contra la corrosión y para garantizar su facilidad de funcionamiento.

- Antes de utilizar la unidad por primera vez, se recomienda realizar varias operaciones de perforación utilizando papel inservible para eliminar todos los restos de aceite de los componentes.
- Compruebe el resultado de las perforaciones utilizando papel inservible antes de perforar el documento definitivo.
- Utilice sólo accesorios originales GBC.

La unidad no necesita mantenimiento cuando se utiliza correctamente para su propósito.

Situación de las partes y los controles

- ❶ Botón de bloqueo para canutillo/espiral
- ❷ Cierre de transporte
- ❸ Tope regulable de papel (perforación de 34 orificios)
- ❹ Tope regulable de papel (perforación de 21 orificios)
- ❺ Soporte para documentos
- ❻ Manivela de perforación
- ❼ Guía del tamaño del canutillo (en el canal de encuadernación)
- ❽ Mecanismo de apertura/cierre del canutillo
- ❾ Canal de encuadernación de espirales metálicas
- ❿ Palanca de encuadernación
- ⓫ Soporte para espiral
- ⓬ Ranura de perforación (34 orificios, redondos, paso 3:1)
- ⓭ Ranura de perforación (21 orificios, rectangulares, paso US)
- ⓮ Bandeja de residuos

Instrucciones de seguridad



SU SEGURIDAD AL IGUAL QUE LA SEGURIDAD DE LOS DEMÁS ES IMPORTANTE PARA ACCO BRANDS EUROPE. EN ESTE MANUAL DE INSTRUCCIONES Y EN EL PRODUCTO SE ENCUENTRAN IMPORTANTES MENSAJES DE SEGURIDAD. LEA ESTOS MENSAJES CON ATENCIÓN.

Por favor recuerde que su MultiBind 420 está diseñada exclusivamente para perforar y encuadernar papel y tapas de PVC. Utilice la unidad solamente para esta finalidad y no intente procesar ningún otro material. Con ello asegurará una prolongada vida útil de la máquina y evitará que su encuadernadora sufra daños mecánicos.

- Para evitar recargar la máquina, antes de perforar consulte la guía de perforación máxima situada en la parte delantera.
- Al perforar tapas de PVC/PP, recomendamos que la tapa sea perforada con algo de papel en cada lado.
- NO intente perforar objetos metálicos, como grapas o clips.
- Vacíe periódicamente la bandeja de restos de papel.
- La máquina debe colocarse sobre una superficie plana y estable.
- Nunca levante la máquina tomándola del asa de perforación. Para ello, utilice siempre las asas situadas en los laterales de la máquina.
- Para evitar lesiones, NUNCA sitúe los dedos en la barra del alambre para encuadernación.
- No debe exponer la encuadernadora a condiciones de temperatura / humedad que puedan provocar la formación de condensación. Temperatura ambiente máxima ~ 40 °C

Su MultiBind 420 le ofrece las siguientes posibilidades:

	GBC MultiBind 420
Perforación de papel (80 g/m²)	20 hojas para canutillo, 12 horas para espiral/canutillo click
Perforación de tapas de PVC (0,2 mm)	Máx. 2 tapas de PVC
Tamaño máx. del canutillo/espiral/canutillo click	CombBind (canutillo): 51 mm WireBind (espiral metálica): 14 mm ClickBind (canutillo click): 16 mm
Capacidad de encuadernación máxima, aprox., (80 g/m²)	CombBind (canutillo): 450 hojas WireBind (espiral metálica): 125 hojas ClickBind (canutillo click): 145 hojas

Preparación de la máquina

- Coloque la máquina sobre una superficie estable.
- Levante el soporte para documentos (cubierta) (Fig. 1)
- Presione hacia dentro los dos seguros del cierre de transporte (Fig. 1.2).
- Levante la manivela de perforación hasta su punto máximo (Fig. 1.3).
- Levante la palanca de encuadernación hasta su punto máximo. Para que pueda utilizarla fácilmente, un muelle presiona la palanca de encuadernación hacia el lateral (Fig. 2).

Su MultiBind 420 está ya preparada para su utilización.

Garantía

ACCO Brands Europe (ACCO) garantiza este producto y sus piezas contra defectos de fabricación y de materiales durante un periodo de 24 meses a partir de la fecha original de adquisición siempre que las condiciones de utilización sean normales.

Durante este periodo, repararemos o sustituiremos las piezas o los productos defectuosos siguiendo las siguientes condiciones de garantía:

La garantía solo cubre los defectos de los materiales o de fabricación en condiciones de uso normales, y no se aplica a los daños producidos en el producto o en sus piezas como consecuencia de:

- la alteración, reparaciones, modificaciones o mantenimiento realizados por personas ajenas a un centro de servicio autorizado ACCO.
- accidentes, negligencias, abuso o mal uso debidos al incumplimiento de los procedimientos de utilización normales de un producto de este tipo.

Registre este producto en línea en www.accobrand.com

Transporte o almacenamiento de la máquina

1 Bloqueo de la máquina

- Presione la palanca de encuadernación hacia la máquina y pliéguela hacia abajo (Fig. 17.1).
- Empuje hacia abajo la manivela de perforación (Fig. 17.2).
- Empuje hacia fuera los dos seguros del cierre de transporte para bloquear la manivela de perforación (Fig. 17.3). Asegúrese de que la manivela de perforación no puede moverse.
- Pliegue hacia abajo el soporte de documentos (Fig. 17.4).

2 Transporte o almacenamiento de la máquina

Ahora puede utilizar la manivela de perforación como asa de transporte. Esto le permite transportar fácilmente la máquina y puede almacenarse en posición vertical u horizontal (Fig. 20).



Advertencia: ¡Peligro de lesiones! Antes de transportar la máquina, asegúrese siempre de que la manivela de perforación está bloqueada correctamente.

Vaciado de la bandeja de residuos

- 1 Bloquee de la máquina (Fig. 18).
- 2 Coloque la máquina en posición vertical y extraiga la bandeja situada en la parte inferior de la máquina para vaciarla (Fig. 18).
- 3 Vuelva a colocar la bandeja presionando hasta que el muelle la bloquee en su posición (Fig. 19).

En función del diagnóstico y del tipo de modelo, enviaremos un ingeniero o organizaremos la devolución del producto a ACCO. De conformidad con la legislación vigente y a su discreción, ACCO:

- reparará la destructora con piezas nuevas o reacondicionadas o
- sustituirá la destructora por otra nueva o reacondicionada que sea equivalente a la reemplazada.

Ninguna parte de esta garantía eximirá a ACCO de responsabilidad en caso de fallecimiento o de lesiones personales causadas por negligencia de ACCO. Esta garantía se ofrece (sujeta a estas condiciones generales) de manera adicional a sus derechos legales, a los cuales no afecta.

Si experimenta algún fallo técnico, póngase en contacto con el servicio de asistencia técnica para clientes de ACCO (vea la contraportada).

Cómo perforar documentos para WireBind 34 y ClickBind (espirales y canutillos click) (34 orificios, redondos)

1 Ajuste el tope del papel

- Regule el tope de papel según el formato de papel de manera que no se perforen los bordes del documento (Fig. 3).

El gráfico de la máquina le servirá de ayuda.

2 Asegúrese de que las hojas están alineadas e introduzca el documento en la ranura de perforación

- Golpee el borde del documento contra una superficie plana para asegurarse de que todas las hojas estén alineadas.
- Coloque el documento en la ranura de perforación asegurándose de que el extremo que va a perforar quede orientado hacia abajo en la ranura de perforación frontal. (máx. 12 hojas de papel de 80g o dos tapas de PVC de 0,2mm cada una) (Fig. 4).

3 Perforación

- Tire de la manivela de perforación hacia abajo (Fig. 5).
- Levante de nuevo la manivela de perforación y extraiga el documento perforado.

¡CONSEJO PARA ENCUADERNACIÓN!

Perforación y encuadernación simultáneas

Antes de perforar el resto del documento puede colocar las hojas perforadas en una espiral/un canutillo click.

Cómo perforar documentos para CombBind y WireBind 21 (canutillos y espirales) (21 orificios, rectangulares)

1 Ajuste el tope del papel

- Ajuste el tope del papel de manera que no se perforen los bordes de su documento (Fig. 6).

El gráfico de la máquina le servirá de ayuda. Las líneas de guía marcadas en el soporte del documento le facilitan la alineación en formato A4 o A5 de su documento.

2 Asegúrese de que las hojas están alineadas e introduzca el documento en la ranura de perforación

- Golpee el borde del documento contra una superficie plana para asegurarse de que todas las hojas estén alineadas.
- Coloque el documento en la ranura de perforación asegurándose de que el extremo que va a perforar quede orientado hacia abajo en la ranura de perforación trasero. (máx. 20 hojas de papel de 80g o dos tapas de PVC de 0,2mm cada una) (Fig. 7).

3 Perforación

- Tire de la manivela de perforación hacia abajo (Fig. 5).
- Levante de nuevo la manivela de perforación y extraiga el documento perforado.

¡CONSEJO PARA ENCUADERNACIÓN!

Perforación y encuadernación simultáneas

Antes de perforar el resto del documento puede colocar las hojas perforadas en un canutillo/una espiral.

Cómo encuadernar utilizando canutillos de plástico

1 Seleccione el tamaño correcto del canutillo

- Introduzca todo el documento que va a encuadernar en el canal de encuadernación. Baje la palanca de encuadernación y lea el tamaño de canutillo necesario en la escala de la barra de presión móvil. Si va a encuadernar más de, aproximadamente, 125 hojas de papel de 80g (canutillo mayor de 14mm), utilice la tabla que encontrará a continuación.

Número de hojas máx.	145	165	195	225	240	280	330	390	450
Tamaño del canutillo	16	19	22	25	28	32	38	45	51

2 Introduzca y abra el canutillo

- Deslice hacia abajo el botón de bloqueo del canutillo (Fig. 9).
- Coloque el canutillo de plástico en el mecanismo de apertura de canutillos con el lado abierto orientado hacia arriba (Fig. 10).
- Presione hacia abajo con la palanca de encuadernación de manera que el canutillo se abra completamente y las hojas puedan introducirse con facilidad.

Si sólo va a encuadernar un documento, continúe en el paso 4. Si su intención es encuadernar consecutivamente varios documentos iguales, continúe en el Paso 3.

3 Limitación de la anchura de apertura del canutillo

Si necesita encuadernar varios documentos con canutillos del mismo tamaño, será más productivo ajustar el bloqueo para canutillo.

- Abra el canutillo de manera normal utilizando la palanca de encuadernación.
- Deslice el botón de bloqueo del canutillo hacia arriba hasta el final y deje que se bloquee en esta posición (Fig. 16).
- La palanca de encuadernación abrirá todos los canutillos con este ajuste de tamaño.

4 Cargue el papel perforado en el canutillo

- Cargue cada pila de papel perforado en el canutillo (Fig. 11).

5 Cierre el canutillo

- Levante la palanca de encuadernación hasta su posición más elevada.
- Extraiga de la máquina el documento encuadernado (Fig. 12).

Si desea sustituir o añadir páginas sueltas puede abrir y volver a cerrar de nuevo el canutillo (ver pasos 2-5).

Cómo encuadernar utilizando espirales/canutillos click

1 Seleccione el tamaño correcto de la espiral

- Inserte el material que va a encuadernar en el canal de encuadernación y lea el tamaño de la espiral necesaria en la escala de la barra de presión móvil (Fig. 8).

2 Coloque la espiral en el soporte

- Coloque la espiral en el soporte para espirales (Fig. 13).

3 Cargue el papel perforado

- Cargue cada pila de papel perforado en la espiral.

¡CONSEJO PARA ENCUADERNACIÓN!

Coloque la tapa trasera (B) sobre la tapa delantera (A) de manera que la junta de la espiral o del canutillo click no se vea posteriormente (Fig. 14).

4 Cierre de la espiral/canutillo click

Las espirales metálicas sólo pueden utilizarse una vez. Al contrario que los canutillos de plástico y los canutillos click, no pueden volver a abrirse y cerrarse.

- Deslice hacia abajo el botón de bloqueo de la espiral (Fig. 9).
- Sujete el documento que va a encuadernar con su mano izquierda en el canal de encuadernación, de manera que la espiral se detenga con el extremo abierto orientado hacia abajo.
- Con la mano derecha, presione hacia abajo la palanca de encuadernación todo lo necesario para que la espiral quede perfectamente cerrada (Fig. 15).
- En el caso de los canutillos click, cierre las anillas manualmente o utilizando la herramienta de cremallera suministrada con ellos.

5 Limitación de la anchura de cierre de la espiral

Pueden encuadernarse múltiples documentos idénticos fácilmente limitando la anchura del cierre.

- Determine la distancia que tiene que bajar la palanca de encuadernación hasta que la espiral quede perfectamente cerrada (Paso 4). Mantenga la palanca de encuadernación en esa posición.
- Deslice el botón de bloqueo hacia arriba hasta el final y deje que se bloquee en esta posición (Fig. 16).

Ahora puede bajar la palanca de encuadernación hasta su posición de tope y todos los documentos de la serie se encuadernarán con una espiral perfectamente cerrada.

Especificações

	GBC MultiBind 420
Modo de operação	Manual
Largura máx. do documento	315 mm (papel de PED)
Número de cortantes rectangulares	21
Número de cortantes redondos	34
Espaço entre furos - rectangulares	14,2 mm, passo US
Espaço entre furos - redondos	8,5 mm, passo 3:1
Capacidade de furação - papel	Máx. 20 folhas, 80 g/m ²
Capacidade de furação - capas plásticas, PVC	Máx. 2 capas plásticas de PVC de 0,2 mm cada
Capacidade de furação	Aprox. 5.000 folhas por hora
Guia de alinhamento do papel	Ajustável, travável
Diâmetro máx., lombada de plástico	51 mm
Diâmetro máx., lombada de arame/Click	14 mm
Nº de encadernações, lombada de plástico	300 encadernações por hora
Nº de encadernações, lombada de arame/Click	180 encadernações por hora
Tabuleiro de Aparas de Papel	334x29x117 mm
Peso líquido	11,5kg
Dimensões	125x425x425 mm

As especificações técnicas podem ser alteradas sem aviso prévio.

Observação especial

Agradecemos a sua escolha de uma encadernadora GBC. Empenhamo-nos em produzir encadernadoras de qualidade a um preço competitivo, com muitas características avançadas para poder obter sempre resultados excelentes. Antes de utilizar a sua máquina pela primeira vez, dedique uns minutos à leitura deste guia.

Sugestões de utilização

Os pernos cortantes da sua MultiBind 420 foram revestidos com uma camada de óleo durante o fabrico para os proteger contra a corrosão e para garantir um funcionamento fácil.

- Antes de utilizar a unidade pela primeira vez, aconselhamos a que execute várias operações de furação, usando para isso papel de rascunho, para remover todos os vestígios de óleo dos componentes.
- Teste os resultados da furação usando papel de rascunho antes de furar o documento.
- Use apenas acessórios genuínos da GBC.

A unidade não necessita de manutenção se for utilizada correctamente para a aplicação a que se destina.

Localização das peças e dos controlos

- 1 Botão de travamento da lombada de argolas/ arame
- 2 Travamento da Pega de Transporte
- 3 Guia de Alinhamento do Papel Ajustável (para 34 furos)
- 4 Guia de Alinhamento do Papel Ajustável (para 21 furos)
- 5 Suporte do Documento
- 6 Barra de Furação
- 7 Guia de Diâmetros da Lombada de Argolas (no canal de encadernação)
- 8 Mecanismo de Abertura/Fecho da Lombada de Argolas
- 9 Canal de Encadernação da Lombada de Arame
- 10 Alavanca de Encadernação
- 11 Ganchos de Retenção da Lombada de Arame
- 12 Canal de Perfuração (34 furos, redondos, passo 3:1)
- 13 Canal de Perfuração (21 furos, rectangulares, passo US)
- 14 Tabuleiro de Aparas de Papel

Instruções de segurança



A SUA SEGURANÇA, BEM COMO A SEGURANÇA DOS OUTROS, É IMPORTANTE PARA A ACCO BRANDS EUROPE. MENSAGENS IMPORTANTES SOBRE SEGURANÇA ESTÃO PRESENTES NO SEU MANUAL DE OPERADOR E NO PRÓPRIO PRODUTO. LEIA ESSAS MENSAGENS CUIDADOSAMENTE. A SEGUINTE ADVERTÊNCIA ENCONTRA-SE NA PARTE DE BAIXO DO APARELHO.

Por favor, note que a sua encadernadora MultiBind 420 foi concebida exclusivamente para furar e encadernar papel e capas plásticas de PVC. Use esta máquina apenas para estes fins e não tente processar outros materiais com ela. Isto assegura uma vida útil longa da máquina e evita danos mecânicos durante o funcionamento da sua encadernadora.

- Para evitar sobrecarregar a sua máquina, consulte a guia de perfuração máxima localizada na parte da frente da sua máquina antes de iniciar a perfuração.
- Quando encadernar capas em PVC/PP, recomenda-se que a capa seja encadernada com papel em cada um dos lados.
- NÃO perfure objectos metálicos, como por exemplo agrafos ou cliques.
- Esvazie o tabuleiro de desperdícios com regularidade.
- Certifique-se de que a máquina é utilizada sobre uma superfície plana e estável.
- Nunca levante a máquina pela alavanca de perfuração. Utilize sempre as pegas localizadas no lado da máquina.
- Para evitar o risco de lesões, NÃO introduza os dedos na ranhura para encadernação com espiral de arame.
- A encadernadora não deve ser exposta a condições de temperatura e humidade que possam originar condensação. Temperatura ambiente máxima ~ 40° C

A sua encadernadora MultiBind 420 tem a seguinte capacidade:

	GBC MultiBind 420
Furação – Papel (80 g/m ²)	20 folhas para lombada de argolas, 12 folhas para lombada de arame/Click
Furação – Capas plásticas de PVC (0,2 mm)	Máx. 2 capas de PVC
Diâmetro Máx. da Lombada de Argolas/Arame/Click	51 mm, CombBind (anéis) 14 mm, WireBind (arame) 16 mm, ClickBind (Click)
Capacidade de Encadernação Aprox. (80 g/m ²)	450 folhas, CombBind (anéis) 125 folhas, WireBind (arame) 145 folhas, ClickBind (Click)

Preparação da máquina

- Posicione a máquina sobre uma superfície estável.
- Levante o suporte do documento (tampa) (Fig. 1).
- Deslize para dentro os dois dispositivos de travamento da pega de transporte (Fig. 1.2).
- Levante a barra de furação até ao fim do seu curso (Fig. 1.3).
- Levante a alavanca de encadernação até ao fim do seu curso. A alavanca de encadernação está afastada da máquina alguns centímetros por acção de uma mola, para poder ser utilizada com facilidade (Fig. 2).

A sua encadernadora MultiBind 420 está agora pronta a ser utilizada.

Transporte ou armazenamento da máquina

1 Imobilização da máquina

- Pressione a alavanca de encadernação contra o lado da máquina e baixe-a completamente (Fig. 17.1).
- Baixe a barra de furação (Fig. 17.2).
- Deslize os dois dispositivos de travamento da barra de furação para fora, para a travar (Fig. 18.3). Certifique-se de que a barra de furação está imobilizada.
- Baixe o suporte do documento (Fig. 17.4).

2 Transporte ou armazenamento da máquina

A barra de furação pode agora ser usada como pega de transporte. Deste modo, pode transportar a máquina facilmente e arrumá-la na posição vertical ou horizontal (Fig. 20).



Advertência: Perigo de lesão! Antes de transportar a máquina, verifique sempre que a barra de furação está bem imobilizada.

Esvaziamento do tabuleiro de aparas de papel

- 1 Imobilize a máquina (Fig. 18).
- 2 Coloque a máquina posição vertical, retire o tabuleiro da base da máquina e esvazie-o (Fig. 18).
- 3 Coloque novamente o tabuleiro em posição até ficar travado pela mola (Fig. 19).

Garantia

A ACCO Brands Europe (ACCO) garante que os seus produtos e peças estão livres de defeitos de material e de mão-de-obra em condições normais de utilização, por um período de 24 meses a contar da data de compra original. Durante este período procederemos à reparação ou substituição de um produto ou peça defeituosos, sujeita às seguintes condições de garantia:

A garantia aplica-se apenas a defeitos de material e de mão-de-obra em condições normais de utilização e não abrange danos no produto ou peças resultantes de:

- alteração, reparação, modificação ou manutenção executada por pessoa que não seja de um centro de assistência técnica autorizado da ACCO;
- acidente, negligência, abuso ou utilização indevida por incumprimento dos procedimentos operacionais normais para um produto deste tipo.

Dependendo do problema identificado e do modelo da máquina, organizaremos a visita de um técnico ou a devolução do seu produto à ACCO. A ACCO, segundo seu critério e em conformidade com a lei, irá

- reparar a destruidora de papel usando para tal peças novas ou reconhecidas, ou
- substituir a destruidora por outra nova ou reconhecida, equivalente à destruidora a ser substituída.

Esta garantia não inclui nenhuma disposição que implique a exclusão da responsabilidade da ACCO em caso de morte ou lesão pessoal causadas por negligência da ACCO. Esta garantia aplica-se em complementaridade aos seus direitos legais (dependendo dos termos e condições daquela) e não afecta de nenhum modo esses direitos.

No caso de avaria técnica da máquina, queira contactar o serviço de helpdesk da ACCO (consultar a última página).

Registe este produto on-line em www.accobrand.com

Como furar documentos para WireBind 34 e ClickBind (arames e Clicks) (34 furos, redondos)

1 Posicione a guia de alinhamento do papel

- Posicione a guia de alinhamento do papel para o formato desejado de modo a não furar as margens do documento (Fig. 3).

O diagrama da máquina pode ajudá-lo nesta operação.

2 Certifique-se de que as folhas de papel estão alinhadas e introduza o documento no canal de perfuração

- Bata com a aresta do documento contra uma superfície plana para assegurar que as folhas estão todas alinhadas.
- Posicione o documento no canal de perfuração verificando que a extremidade a ser furada está virada para baixo, dentro do canal de perfuração dianteiro. (Máx. 12 folhas de papel de 80 g ou 2 capas plásticas de PVC de 0,2 mm cada) (Fig. 4).

3 Furação

- Baixe a barra de furação em direcção a si (Fig. 5).
- Levante novamente a barra de furação e retire o documento furado.

SUGESTÃO DE ENCADERNAÇÃO!

Furação e encadernação em simultâneo:

Pode introduzir as folhas furadas numa lombada de arame/Click antes de furar o resto do documento.

Como furar documentos para CombBind e WireBind 21 (anéis e arames) (21 furos, rectangulares)

1 Posicione a guia de alinhamento do papel

- Posicione a guia de alinhamento do papel para o formato desejado de modo a não furar as margens do documento (Fig. 6).

O diagrama da máquina pode ajudá-lo nesta operação.

No suporte do documento estão marcadas linhas-guia que facilitam o alinhamento do seu documento para os formatos A4 e A5.

2 Certifique-se de que as folhas de papel estão alinhadas e introduza o documento no canal de perfuração

- Bata com a aresta do documento contra uma superfície plana para assegurar que as folhas estão todas alinhadas.
- Posicione o documento no canal de perfuração verificando que a extremidade a ser furada está virada para baixo, dentro do canal de perfuração traseiro. (Máx. 20 folhas de papel de 80 g ou 2 capas plásticas de PVC de 0,2 mm cada) (Fig. 7).

3 Furação

- Baixe a barra de furação em direcção a si (Fig. 5).
- Levante novamente a barra de furação e retire o documento furado.

SUGESTÃO DE ENCADERNAÇÃO!

Furação e encadernação em simultâneo:

Pode introduzir as folhas furadas numa lombada de argolas/arame antes de furar o resto do documento.

Como encadernar usando lombadas de plástico

1 Seleccione a lombada de plástico de diâmetro correcto

- Introduza todo o documento a encadernar dentro do canal de encadernação. Baixe a alavanca de encadernação e leia o diâmetro da lombada necessária na escala da barra de pressão móvel. Use a tabela abaixo se quiser encadernar mais do que aproximadamente 125 folhas de papel de 80 g (diâmetro da lombada superior a 14 mm).

Número Máx. de Folhas	145	165	195	225	240	280	330	390	450
Diâmetro da Lombada	16	19	22	25	28	32	38	45	51

2 Introduza e abra a lombada

- Deslize o botão de travamento da lombada para baixo, em direcção a si (Fig. 9).
- Introduza a lombada de plástico no mecanismo de abertura da lombada, com o lado aberto virado para cima (Fig. 10).
- Baixe a alavanca de encadernação de modo a abrir completamente a lombada e poder introduzir com facilidade as folhas a encadernar.

Se quiser encadernar um único documento, avance para a Etapa 4 abaixo. Se quiser encadernar vários documentos idênticos consecutivamente (em série), passe à Etapa 3.

3 Restrição da largura de abertura da lombada

Se deseja encadernar vários documentos com lombada do mesmo diâmetro, é mais eficiente ajustar o dispositivo de travamento da lombada.

- Abra a lombada do modo habitual usando a alavanca de encadernação.
- Deslize o botão de travamento da lombada para cima (para longe de si) até parar e deixe-o travar nesta posição (Fig. 16).
- A alavanca de encadernação a partir de agora abre sempre a lombada para este tamanho predefinido.

4 Introduza o papel furado na lombada

- Introduza cada pilha de papel furado na lombada (Fig. 11).

5 Feche a lombada

- Levante a alavanca de encadernação até à sua posição vertical final.
- Retire o documento encadernado da máquina (Fig. 12).

Se deseja substituir ou adicionar páginas individuais, é sempre possível abrir e voltar a fechar a lombada (consulte as etapas 2 a 5).

Como encadernar usando lombadas de arame/Click

1 Seleccione a lombada de arame de diâmetro correcto

- Introduza o material a encadernar no canal de encadernação e leia o diâmetro da lombada necessária na escala da barra de pressão móvel (Fig. 8).

2 Coloque a lombada de arame nos ganchos de retenção

- Posicione a lombada de arame nos ganchos de retenção (Fig. 13).

3 Introduza o papel furado

- Introduza cada pilha de papel furado na lombada de arame.

SUGESTÃO DE ENCADERNAÇÃO!

Coloque a contracapa (B) em cima da capa (A) para que a união dos arames ou Clicks não fique visível (Fig. 14).

4 Feche a lombada de arame/Click

As lombadas de arame só podem ser utilizadas uma vez. Ao contrário das lombadas de plástico e dos Clicks, elas não podem ser novamente abertas e fechadas.

- Deslize o botão de travamento da lombada de arame para baixo (Fig. 9).
- Segure o documento a encadernar dentro do canal de encadernação com a sua mão esquerda de modo que a lombada pára com a extremidade aberta virada para baixo.
- Com a mão direita, baixe a alavanca de encadernação o necessário para fechar completamente os arames (Fig. 15).
- No caso de Clicks, feche os anéis manualmente ou use a ferramenta própria para fechar a lombada, fornecida com os Clicks.

5 Restrição da largura de fecho do arame

Pode encadernar muitos documentos idênticos (em série) de maneira fácil e simples restringindo a largura de fecho dos arames.

- Determine até que ponto tem de baixar a alavanca de encadernação para fechar completamente a lombada de arames (Etapa 4). Mantenha a alavanca nesta posição.
- Deslize o botão de travamento da lombada para cima (para longe de si) até parar e deixe-o travar nesta posição (Fig. 16).

Agora pode baixar a alavanca de encadernação até parar, que cada um dos documentos da série fica com uma lombada de arame perfeitamente fechada.

Teknik Özellikler

	GBC MultiBind 420
Çalıştırma yöntemi	Elle
Maksimum Belge boyu	315mm (EBI kâğıdı)
Dikdörtgen delme pimi sayısı	21
Yuvarlak delme pimi sayısı	34
Delik aralıkları - dikdörtgen	14,2mm, US aralıklı
Delik aralıkları – yuvarlak	8,5mm, 3:1 aralıklı
Delme kapasitesi – kâğıt	Maksimum 20 yaprak, 80gsm
Delme kapasitesi – PVC plastik kapak	Maksimum 0,2mm kalınlığında 2 PVC plastik kapak
Delme kapasitesi	Saatte yaklaşık 5000 yaprak
Kâğıt kenar kılavuzu	Ayarlanabilir, kilitlenebilir
Maksimum çap, plastik tarak	51mm
Maksimum çap, tel/omurga	14mm
Plastik tarak ile ciltleme verimi	Saatte 300 ciltleme
Tel/omurga ile ciltleme verimi	Saatte 180 ciltleme
Çöp Tepsisi	334x29x117mm
Net ağırlık	11,5kg
Boyutlar	125x425x425mm

Önceden haber verilmeden teknik değişiklikler yapılabilir.

Özel not

GBC Ciltleme Makinesini seçtiğiniz için teşekkür ederiz. Amacımız, her defasında mükemmel sonuçlar elde etmenizi sağlayan gelişkin özelliklere sahip, uygun fiyatlı ve kaliteli ciltleme makineleri üretmektir. Makinenizi ilk kez kullanmadan önce, lütfen bu kılavuzu okumak için birkaç dakika ayırın. Bu sayede standart belgeleri kolayca ciltlemeniz mümkün olacaktır.

Kullanım ipuçları

MultiBind 420 makinenizin delme pimleri, paslanmaya karşı korunmalarını ve kolay çalışmalarını sağlamak için, imalat sırasında yağılanmıştır.

- Makineyi ilk kez kullanmadan önce, makine parçalarındaki tüm yağ kalıntılarını temizlemek için eski bir kâğıt kullanarak delme işlemini birkaç kez yapmanız önerilir.
- Asıl belgeyi delmeden önce, eski bir kâğıt kullanarak delme sonuçlarını kontrol edin.
- Sadece orijinal GBC aksesuarları kullanın.

Bu makine amacına uygun olarak ve doğru şekilde kullanıldığında bakım gerektirmez.

Parçaların ve kontrollerin yerleri

- 1 Tarak/Tel kilitleme düğmesi
- 2 Taşıma Kilidi
- 3 Ayarlanabilir Kâğıt Kenar Kılavuzu (34 delik delme)
- 4 Ayarlanabilir Kâğıt Kenar Kılavuzu (21 delik delme)
- 5 Belge Desteği
- 6 Delme Kolu
- 7 Tarak Boyu Kılavuzu (ciltleme oluğunda)
- 8 Tarak Açma/Kapama Mekanizması
- 9 Tel Ciltleme Oluğu
- 10 Ciltleme Kolu
- 11 Tel Desteği
- 12 Delme oluğu (34 delik, yuvarlak, 3:1 aralıklı)
- 13 Delme oluğu (21 delik, dikdörtgen, US aralıklı)
- 14 Çöp Tepsisi

Güvenlik Talimatları



SİZİN VE BAŞKALARININ GÜVENLİĞİ ACCO BRANDS EUROPE İÇİN ÖNEMLİDİR. BU KULLANIM KILAVUZUNDA VE ÜRÜNÜN ÜSTÜNDE ÖNEMLİ GÜVENLİK BİLGİLERİ BULUNMAKTADIR. BU BİLGİLERİ DİKKATLE OKUYUN.

MultiBind 420'nin sadece kâğıt ve PVC plastik kapaklar delmek ve ciltlemek için tasarlanmış olduğunu lütfen unutmayın. Makineyi sadece bu amaç için kullanın ve başka malzemeler işlememeye çalışmayın. Böylece, ciltleme makinenizin hizmet ömrü uzun olacak ve mekanik işlevi herhangi bir hasar görmeyecektir.

- Makinenize aşırı yüklenmekten kaçınmak için, delmeden önce makinenizin ön tarafında yer alan en yüksek delme kılavuzunu referans alın.
- PVC/PP kapaklarını delerken, kapağın iki tarafında da bir miktar kâğıt bulunur halde delmenizi öneriyoruz.
- Zimba veya ataş gibi metal nesnelere DELMEYİN.
- Lütfen düzenli olarak atık tepsisini boşaltın.
- Makinenin düz, sağlam bir yüzeyde çalışmasını sağlayın.
- Makineyi hiçbir zaman delme kolundan tutup kaldırmayın. Her zaman makinenin yanında bulunan kulpları kullanın.
- Yaralanma riskine karşı parmaklarınızı tel cilt kanalına SOKMAYIN.
- Cilt makinesi, buğulanmaya neden olabilecek sıcak veya nemli ortamlarda bırakılmamalıdır. Maksimum ortam sıcaklığı ~ 40° C

MultiBind 420 makineniz aşağıdaki özelliklere sahiptir:

	GBC MultiBind 420
Kâğıt Delme (80gsm)	Tarak için 20 yaprak, Tel/Omurga için 12 yaprak
PVC Plastik Kapak Delme (0,2mm)	Maksimum 2 PVC Kapak
Maksimum Tarak/Tel/Omurga boyu	51mm CombBind (tarak) 14mm WireBind (tel) 16mm ClickBind (omurga)
Yaklaşık Ciltleme Kapasitesi (80gsm)	450 Yaprak CombBind (tarak) 125 Yaprak WireBind (tel) 145 Yaprak ClickBind (omurga)

Makinenin hazırlanması

- Makineyi sağlam ve dengeli bir yüzeye oturtun.
- Belge desteğini kaldırın (kapak) (Şekil 1).
- Taşıma kilidinin iki mandalını içeri doğru itin (Şekil 1.2).
- Delme kolunu yukarı doğru gidebildiği kadar kaldırın (Şekil 1.3).
- Ciltleme kolunu yukarı doğru gidebildiği kadar kaldırın. Daha kolay kullanabilmeniz için bir yay ciltleme kolunu birkaç santimetre kenara iter (Şekil 2).

MultiBind 420 kullanıma hazırdır.

Garanti

ACCO Brands Europe (ACCO), normal şekilde kullanılması kaydıyla ürünlerini ve parçalarını ilk satın alındıkları tarihten itibaren 24 ay süreyle malzeme ve işçilik hatalarına karşı garanti eder.

Bu süre içinde, aşağıdaki garanti koşulları uyarınca hatalı bir ürün veya parçayı onaracak veya değiştireceğiz:

Bu garanti sadece ürünün normal şekilde kullanılması kaydıyla malzeme ve işçilikteki hatalar için geçerlidir ve aşağıdaki durumlardan kaynaklanan Ürün ve parça hasarlarını kapsamaz:-

- yetkili bir ACCO servis merkezi haricinde herhangi bir kişi tarafından yapılan bir değişiklik, onarım veya servis.
- bu tip ürünler için normal çalıştırma prosedürlerine uymamaktan kaynaklanan kaza, ihmal, yanlış veya kötü kullanım.

Makinenin taşınması ve saklanması

1 Makinenin kilitlemesi

- Ciltleme kolunu makineye doğru bastırın ve aşağı doğru katlayın (Şekil 17.1).
- Delme kolunu aşağı doğru itin (Şekil 17.2).
- Taşıma kilitlerinin ikisini de dışa doğru iterek delme kolunu kilitleyin (Şekil 17.3). Delme kolunun artık oynatılmıyor olmasına dikkat edin.
- Belge yerini aşağı doğru katlayın (Şekil 17.4).

2 Makinenin taşınması ve saklanması

Şimdi delme kolunu taşıma sapı olarak kullanabilirsiniz. Böylece makine kolayca taşınır ve dik olarak ya da yatay olarak saklanabilir (Şekil 20).



Dikkat: Yaralanma tehlikesi! Makineyi taşımadan önce delme kolunun gereğince kilitlemiş olduğundan emin olun.

Çöp tepsisinin boşaltılması

- 1 Makineyi kilitleyin (Şekil 18).
- 2 Makineyi dik konuma getirin, makinenin altındaki tepsiyi çekin ve boşaltın (Şekil 18).
- 3 Yayları tekrar yerine oturana kadar tepsiyi yerine itin (Şekil 19).

Sorunun tanımlanması sürecine ve model türüne bağlı olarak, servis için adresinize bir mühendis yönlendirilecek veya ürünü ACCO'ya iade etmeniz için gerekli düzenlemeler sizinle iletişim halinde yapılacaktır. ACCO, takdir hakkı kendisinde olmak üzere, kanunlar çerçevesinde, aşağıdaki çözümlerden birini uygulayacaktır:-

- yeni veya yenilenmiş parçalar kullanarak imha makinesini onarmak ya da
- imha makinesini yeni bir imha makinesiyle veya sorumlu imha makinesine denk kalitede yenilenmiş bir imha makinesiyle değiştirmek.

Bu Garanti'deki hiçbir şey, ACCO'nun ihmalden kaynaklanan ölüm veya yaralanma durumlarında ACCO'nun sorumluluğunu dışlama etkisini taşımayacaktır. Bu Garanti (bu koşul ve hükümlere tabi olarak) yasal haklarınızı ek olarak sunulmaktadır ve yasal haklarınızı etkilemez.

Teknik bir arıza yaşarsanız, lütfen ACCO müşteri yardım masasına başvurun (arka kapağa bakınız)

Bu ürünü www.accobrand.com adresinde online olarak kaydettirin.

WireBind 34 ve ClickBind (tel ve omurga) için belge delme (34 delik, yuvarlak)

1 Kâğıt kenar kılavuzunu ayarlayın

- Kâğıt kenar kılavuzunu gerekli kâğıt formatına göre ayarlayarak belgenin kenarlarının delinmemesini sağlayın (Şekil 3).

Makinenin üzerindeki grafik çizim size yardımcı olacaktır.

2 Yaprakların düzgün hizalanmış olmasına dikkat edin ve belgeyi delme oluğuna sokun

- Belgenin kenarını düz bir yüzeye vurarak tüm sayfaların aynı hizada olmasını sağlayın.
- Belgeyi delme oluğuna sokun ve delinecek tarafının ön delme oluğunda aşağı doğru olmasına dikkat edin. (maksimum 12 yaprak 80g kâğıt veya her biri 0,2 mm kalınlığında 2 PVC plastik kapak) (Şekil 4).

3 Delme

- Delme kolunu aşağı doğru çekin (Şekil 5).
- Delme kolunu tekrar yukarı kaldırın ve delinmiş belgeyi alın.

CİLTLEME İPUCU!

Aynı anda delme ve ciltleme:

Belgenizin geri kalanını delmeden önce delinmiş yaprakları bir tele/omurgaya sokabilirsiniz.

CombBind ve WireBind 21 (tarak ve tel) için belge delme (21 delik, dikdörtgen)

1 Kâğıt kenar kılavuzunu ayarlayın

- Kâğıt kenar kılavuzunu, belgenizin kenarları delinmeyecek şekilde ayarlayın (Şekil 6).

Makinenin üzerindeki grafik çizim size yardımcı olacaktır. Belge desteğinin üzerinde işaretli olan kılavuz çizgiler A4 ve A5 belgelerinizi hizalamanıza yardımcı olur.

2 Yaprakların düzgün hizalanmış olmasına dikkat edin ve belgeyi delme oluğuna sokun

- Belgenin kenarını düz bir yüzeye vurarak tüm sayfaların aynı hizada olmasını sağlayın.
- Belgeyi delme oluğuna sokun ve delinecek tarafının arka delme oluğunda aşağı doğru olmasına dikkat edin. (maksimum 20 yaprak 80g kâğıt veya her biri 0,2 mm kalınlığında 2 PVC plastik kapak) (Şekil 7).

3 Delme

- Delme kolunu aşağı doğru çekin (Şekil 5).
- Delme kolunu tekrar yukarı kaldırın ve delinmiş belgeyi alın.

CİLTLEME İPUCU!

Aynı anda delme ve ciltleme:

Belgenizin geri kalanını delmeden önce delinmiş yaprakları bir tarağa/tele sokabilirsiniz.

Plastik tarak kullanarak ciltleme

1 Doğru tarak boyunu seçin

- Ciltlenecek belgenin tümünü ciltleme oluğuna sokun. Ciltleme kolunu aşağı doğru bastırın ve hareketli sıkıştırma çubuğunun üzerindeki ölçekten gerekli tarak boyunu okuyun. Yaklaşık 125 yaprak 80g kâğıttan daha fazlasını (14mm'den daha büyük tarak) ciltleyeceğiniz zaman aşağıdaki tabloyu kullanın.

Maksimum Yaprak Sayısı	145	165	195	225	240	280	330	390	450
Tarak Boyu	16	19	22	25	28	32	38	45	51

2 Tarağı sokun ve açın

- Tarak kilidi düğmesini aşağı doğru kaydırın (Şekil 9).
- Plastik tarağı, açık tarafı yukarı gelecek şekilde tarak açma mekanizmasına yerleştirin (Şekil 10).
- Ciltleme kolunu, tarak tamamen açılıp ciltlenecek yapraklar kolayca sokulacak şekilde aşağı doğru bastırın.

Tek bir belge ciltleyecekseniz aşağıdaki 4. adımla devam edin. Aynı olan birden fazla belgeyi arka arkaya (seri) ciltleyecekseniz 3. adımla devam edin.

3 Tarak açıklık genişliğinin kısıtlanması

Aynı boy tarak gerektiren birkaç belge ciltlemeniz gerekiyorsa tarak kilidini kullanmak daha üretken olur.

- Ciltleme kolunu kullanarak tarağı normal şekilde açın.
- Tarak kilit düğmesini durana kadar yukarı doğru kaydırın ve o konumda kilitlenmesini sağlayın (Şekil 16).
- Ciltleme kolu artık tarakları hep bu boy ayarına göre açacaktır.

4 Delinmiş kâğıdı tarağa takın

- Her bir delinmiş kâğıt destesini tarağa takın (Şekil 11).

5 Tarağı kapatın

- Ciltleme kolunu tekrar en üst konumuna götürün.
- Ciltlenmiş belgenizi makineden alın (Şekil 12).

Tek tek sayfa değiştirmek veya eklemek isterseniz tarağı her zaman açıp tekrar kapatabilirsiniz (2-5 adımlarına bakın).

Tel/omurga kullanarak ciltleme

1 Doğru tel boyunu seçin

- Ciltlenecek malzemeyi ciltleme oluğuna sokun ve hareketli sıkıştırma çubuğunun üzerindeki ölçekten gerekli tel boyunu okuyun (Şekil 8).

2 Teli tel desteğine sokun

- Teli tel desteğine yerleştirin (Şekil 13).

3 Delinmiş kâğıdı takın

- Her bir delinmiş kâğıt desteğini tele takın.

CİLTLEME İPUCU!

Arka kapağı (B) ön kapağın (A) üstüne sonradan telin veya omurganın eklem yeri görünmeyecek biçimde koyun (Şekil 14).

4 Telin/omurganın kapanması

Teller sadece bir kez kullanılabilir. Plastik tarakların ve omurgaların aksine, tekrar açılmaları ve kapanmaları mümkün değildir.

- Tel kilit düğmesini aşağı doğru kaydırın (Şekil 9).
- Ciltlenecek belgeyi sol elinizle ciltleme oluğunda tutun ve telin açık ucunun aşağı gelecek şekilde durmasını sağlayın.
- Sağ elinizle ciltleme kolunu gerekli olduğu kadar aşağı doğru bastırın ve telin tamamen kapanmasını sağlayın (Şekil 15).
- Omurgalar için halkaları ya elle ya da omurgalarla birlikte verilen fermuarı kullanarak kapatın.

5 Tel kapatma genişliğinin kısıtlanması

Aynı olan birçok belge (seri), kapatma genişliğinin kısıtlanmasıyla kolayca ve basitçe ciltlenebilir.

- Telin tamamen kapanması için ciltleme kolunu ne kadar bastırmanız gerektiğini saptayın (4. adım). Ciltleme kolunu o konumda tutun.
- Kilit düğmesini durana kadar yukarı doğru kaydırın ve o konumda kilitlenmesini sağlayın (Şekil 16).

Artık ciltleme kolunu durduğu noktaya kadar bastrabilirsiniz ve serideki tüm belgelerin telleri tamamen kapanır.

Προδιαγραφές

	GBC MultiBind 420
Λειτουργία	Χειροκίνητη
Μέγ. μέγεθος εγγράφων	315 χλστ (mm) (χαρτί EDP)
Αριθμός ορθογώνιων περονών διάτρησης	21
Αριθμός στρογγυλών περονών διάτρησης	34
Διαστήματα μεταξύ οπών - ορθογώνιων	14,2 χλστ (mm), ΗΠΑ pitch
Διαστήματα μεταξύ οπών - στρογγυλών	8,5 χλστ (mm), 3:1 pitch
Αριθμός φύλλων για διάτρηση - χαρτί	Μέγ. αρ. φύλλων: 20, 80 gsm
Αριθμός φύλλων για διάτρηση - πλαστικά εξώφυλλα από PVC	2 πλαστικά εξώφυλλα από PVC μέγ. 0,2 χλστ (mm) το καθένα
Μέγιστος αριθμός φύλλων για διάτρηση	Περίπου 5000 φύλλα την ώρα
Οδηγός άκρων χαρτιού	Ρυθμιζόμενος, ασφαλιζόμενος
Μέγ. διάμετρος, πλαστικό σπιδάλ	51 χλστ (mm)
Μέγ. διάμετρος, μεταλλικό σπιδάλ/Click	14 χλστ (mm)
Βιβλιοδεσία, με πλαστικό σπιδάλ	300 βιβλιοδεσίες την ώρα
Βιβλιοδεσία, με μεταλλικό σπιδάλ/Click	180 βιβλιοδεσίες την ώρα
Δίσκος αποκομμάτων	334x29x117 χλστ (mm)
Καθαρό βάρος	11,5 χλγρ (kg)
Διαστάσεις	125x425x425 χλστ (mm)

Μπορεί να γίνουν τεχνικές αλλαγές χωρίς προειδοποίηση.

Ειδική ανακοίνωση

Σας ευχαριστούμε που επιλέξατε την μηχανή βιβλιοδεσίας GBC. Στόχος μας είναι να παράγουμε μηχανές βιβλιοδεσίας ποιότητας, σε προσιτή τιμή, με πολλά χαρακτηριστικά προχωρημένης τεχνολογίας που να σας βοηθούν να επιτυγχάνετε εξαιρετικά αποτελέσματα, κάθε φορά που τις χρησιμοποιείτε. Πριν χρησιμοποιήσετε την μηχανή σας για πρώτη φορά, παρακαλούμε να διαβάσετε προσεκτικά τον οδηγό.

Εισηγήσεις για τη χρήση

Κατά την κατασκευή της μηχανής MultiBind 420 στο εργοστάσιο, οι περόνες διάτρησης επικαλύπτονται με λάδι ως προστασία από τη διάβρωση και προς εξασφάλιση ομαλής λειτουργίας.

- Πριν χρησιμοποιήσετε τη μηχανή για πρώτη φορά, συνιστούμε να κάνετε μερικές εργασίες διάτρησης χρησιμοποιώντας παλιό χαρτί για να φύγουν όλα τα ίχνη λαδιού από τα εξαρτήματα.
- Ελέγξτε τα αποτελέσματα της διάτρησης χρησιμοποιώντας παλιό χαρτί προτού επιχειρήσετε τη διάτρηση του ίδιου του εγγράφου.
- Χρησιμοποιείτε μόνο πρωτότυπα αξεσουάρ της GBC

Η μηχανή δεν χρειάζεται συντήρηση όταν χρησιμοποιείται σωστά για την προβλεπόμενη χρήση της.

Θέσεις εξαρτημάτων και διακοπών

- 1 Κουμπί ασφάλισης πλαστικού/μεταλλικού σπιδάλ
- 2 Προστατευτικό μεταφοράς
- 3 Ρυθμιζόμενος οδηγός άκρων του χαρτιού (διάτρηση 34 οπών)
- 4 Ρυθμιζόμενος οδηγός άκρων του χαρτιού (διάτρηση 21 οπών)
- 5 Στήριγμα εγγράφου
- 6 Λαβή διάτρησης
- 7 Οδηγός μεγέθους σπιδάλ (στο αυλάκι βιβλιοδεσίας)
- 8 Μηχανισμός ανοιγοκλεισίματος του σπιδάλ
- 9 Αυλάκι βιβλιοδεσίας μεταλλικού σπιδάλ
- 10 Λαβή βιβλιοδεσίας
- 11 Υποδοχή μεταλλικού σπιδάλ
- 12 Αυλάκι διάτρησης (34 οπές, στρογγυλές, 3:1 pitch)
- 13 Αυλάκι διάτρησης (21 οπές, ορθογώνιες, ΗΠΑ pitch)
- 14 Δίσκος αποκομμάτων

Οδηγίες ασφάλειας



Η ACCO BRANDS EUROPE ΘΕΩΡΕΙ ΣΗΜΑΝΤΙΚΗ ΤΗ ΔΙΚΗ ΣΑΣ ΑΣΦΑΛΕΙΑ ΚΑΘΩΣ ΚΑΙ ΤΗΝ ΑΣΦΑΛΕΙΑ ΤΡΙΤΩΝ. ΣΤΙΣ ΟΔΗΓΙΕΣ ΑΣΦΑΛΕΙΑΣ ΟΠΩΣ ΚΑΙ ΠΑΝΩ ΣΤΗΝ ΙΔΙΑ ΤΗ ΜΗΧΑΝΗ ΘΑ ΒΡΕΙΤΕ ΣΗΜΑΝΤΙΚΑ ΜΗΝΥΜΑΤΑ ΑΣΦΑΛΕΙΑΣ. ΔΙΑΒΑΖΕΤΕ ΤΑ ΜΗΝΥΜΑΤΑ ΜΕ ΠΡΟΣΟΧΗ.

Παρακαλούμε να σημειωθεί ότι η μηχανή MultiBind 420 έχει σχεδιαστεί αποκλειστικά για τη διάτρηση και βιβλιοδεσία χαρτιού και πλαστικών εξωφύλλων από PVC. Η μηχανή πρέπει να χρησιμοποιείται μόνο για τον σκοπό αυτό και δεν πρέπει να επιχειρείται η χρήση της με οποιαδήποτε άλλα υλικά. Με αυτό τον τρόπο εξασφαλίζεται μεγάλη διάρκεια ζωής και εμποδίζεται η πρόκληση τυχόν βλάβης στη μηχανική λειτουργία του βιβλιοδετικού.

- Προκειμένου να αποφύγετε την τοποθέτηση μεγάλου όγκου χαρτιού στο μηχανήμα, ανατράξτε στον οδηγό μέγιστου όγκου διάτρησης που υπάρχει στην πρόσοψη.
- Όταν τρυπάτε εξώφυλλα από PVC/PP, σας συνιστούμε να τοποθετήτε δύο φύλλα χαρτί εκατέρωθεν του εξωφύλλου και μετά να το τρυπάτε.
- ΜΗΝ τρυπάτε μεταλλικά αντικείμενα, όπως συρματάκια ή συνδετήρες.
- Να αδειάζετε τακτικά τη θήκη απορριμμάτων.
- Το μηχανήμα θα πρέπει να λειτουργεί σε επίπεδη, σταθερή επιφάνεια.
- Ποτέ μην ανασκώνετε το μηχανήμα κρατώντας το από τη λαβή διάτρησης. Να χρησιμοποιείτε πάντα τις λαβές στο πλάι του.
- Για να αποφύγετε τραυματισμούς ΜΗΝ βάζετε τα δάκτυλά σας στο κανάλι του σπιδάλ βιβλιοδεσίας.
- Το μηχανήμα βιβλιοδεσίας δεν πρέπει να εκτίθεται σε συνθήκες θερμοκρασίας/υγρασίας που θα μπορούσαν να δημιουργήσουν συμπίκνωση υδρατμών. Μέγιστη θερμοκρασία περιβάλλοντος 40° C

Η μηχανή MultiBind 420 προσφέρει τις παρακάτω δυνατότητες:

	GBC MultiBind 420
Χαρτί διάτρησης (80 gsm)	20 φύλλα για πλαστικό σπινάλι, 12 φύλλα για μεταλλικό σπινάλι/Click
Πλαστικά εξώφυλλα από PVC για διάτρηση (0,2 χιλστ (mm))	Μέγ. αριθμός εξωφύλλων: 2 από PVC
Μέγ. μέγεθος πλαστικού / μεταλλικού σπινάλι/Click	51χιλστ (χιλστ (mm)) CombBind (πλαστικό σπινάλι) 14 χιλστ (mm) WireBind (μεταλλικό σπινάλι) 16 χιλστ (mm) ClickBind (Click)
Κατά προσέγγιση αριθμός φύλλων βιβλιοδεσίας (80 gsm)	450 φύλλα CombBind (πλαστικό σπινάλι) 125 φύλλα WireBind (μεταλλικό σπινάλι) 145 φύλλα ClickBind (Click)

Προετοιμασία της μηχανής

- Τοποθετήστε τη μηχανή πάνω σε σταθερή επιφάνεια.
- Τραβήξτε το στήριγμα του εγγράφου προς τα πάνω (κάλυμμα) (Σχ. 1).
- Σπρώξτε τις δυο ασφαλίσεις του προστατευτικού μεταφοράς προς τα μέσα (Σχ. 1.2).
- Μετακινήστε τη λαβή διάτρησης προς τα πάνω όσο προχωρεί (Σχ. 1.3).
- Μετακινήστε τη λαβή βιβλιοδεσίας προς τα πάνω όσο προχωρεί. Ένα ελατήριο πιέζει τη λαβή βιβλιοδεσίας μερικτά εκατοστά προς το πλάι ώστε να μπορείτε να τη χρησιμοποιείτε με ευκολία (Σχ. 2).

Η μηχανή MultiBind 420 είναι τώρα έτοιμη για χρήση.

Εγγύηση

Η ACCO Brands Europe (ACCO) εγγυάται τα προϊόντα της και τα εξαρτήματά τους έναντι ελαττωμάτων σε υλικά και καταργασία σε κανονική χρήση για περίοδο 24 μηνών από την αρχική ημερομηνία αγοράς.

Κατά την περίοδο αυτή, θα επισκευάσουμε ή θα αντικαταστήσουμε ένα ελαττωματικό προϊόν ή εξάρτημα σύμφωνα με τους παρακάτω όρους εγγύησης:

Η εγγύηση ισχύει μόνο για ελαττώματα σε υλικά και καταργασία από συνηθισμένη χρήση και δεν επεκτείνεται σε ζημιά στο Προϊόν ή εξαρτήματα που είναι το αποτέλεσμα:-

- αλλαγής, επισκευής, τροποποίησης ή σέρβις που έγιναν από οποιοδήποτε άλλο πρόσωπο εκτός από προσωπικό εξουσιοδοτημένου κέντρου σέρβις της ACCO.
- ατυχήματος, αμέλειας, καταχρηστικής ή εσφαλμένης χρήσης λόγω μη συμμόρφωσης με τις κανονικές διαδικασίες λειτουργίας για προϊόν αυτού του είδους.

Μεταφορά ή φύλαξη της μηχανής

1 Ασφάλιση της μηχανής

- Πιέστε τη λαβή βιβλιοδεσίας προς τη μηχανή και διπλώστε την προς τα κάτω (Σχ. 17.1).
- Σπρώξτε τη λαβή διάτρησης προς τα κάτω (Σχ. 17.2).
- Σπρώξτε τις δυο ασφαλίσεις του προστατευτικού μεταφοράς προς τα έξω για να ασφαλιστεί η λαβή διάτρησης (Σχ. 17.3). Βεβαιωθείτε ότι δεν μπορεί να κινείται πια η λαβή διάτρησης.
- Διπλώστε προς τα κάτω τη βάση εγγράφων (Σχ. 17.4).

2 Μεταφορά ή φύλαξη της μηχανής

Τώρα, μπορείτε να χρησιμοποιήσετε τη λαβή διάτρησης ως λαβή μεταφοράς της μηχανής, πράγμα που διευκολύνει τη μεταφορά της. Τώρα, μπορεί να φυλάγεται είτε σε κάθετη είτε σε οριζόντια θέση (Σχ. 20).



Προσοχή: Κίνδυνος βλάβης! Πριν τη μεταφορά της μηχανής, πρέπει πάντα να βεβαιώνετε ότι η λαβή διάτρησης είναι σωστά ασφαλισμένη στη θέση της.

Άδειασμα του δίσκου αποκομμάτων

- 1 Ασφαλίστε τη μηχανή (Σχ. 18).
- 2 Τοποθετήστε τη μηχανή σε όρθια θέση και τραβήξτε και βγάλτε τον δίσκο που βρίσκεται κάτω από τη μηχανή. Αδειάστε τον (Σχ. 18).
- 3 Σπρώξτε τον δίσκο προς τα μέσα έως ότου το ελατήριο ασφαλιστεί στη θέση του (Σχ. 19).

Ανάλογα με τη διάγνωση και τον τύπο του μοντέλου, θα κανονίσουμε μια επίσκεψη για σέρβις από κάποιον μηχανικό ή την επιστροφή του προϊόντος στην ACCO. Η ACCO, κατά τη κρίση της, σύμφωνα με τη νομοθεσία

- θα επισκευάσει τον καταστροφέα χρησιμοποιώντας νέα ή ανακατασκευασμένα ανταλλακτικά, ή
- θα αντικαταστήσει τον καταστροφέα με ένα καινούργιο ή ανακατασκευασμένο μοντέλο, αντίστοιχο με τον καταστροφέα που θα αντικατασταθεί.

Τίποτα στην παρούσα Εγγύηση δεν θα έχει το αποτέλεσμα εξαιρέσης της ευθύνης της ACCO όσον αφορά θάνατο και προσωπική βλάβη που προκλήθηκαν από αμέλεια της ACCO. Η παρούσα Εγγύηση προσφέρεται (σύμφωνα με τους παρόντες όρους και προϋποθέσεις) επιπλέον των νόμιμων δικαιωμάτων σας, τα οποία δεν επηρεάζει.

Εάν αντιμετωπίσετε κάποια τεχνική βλάβη, επικοινωνήστε με το γραφείο εξυπηρέτησης πελατών της ACCO (βλ. οπισθόφυλλο)

Πώς γίνεται η διάτρηση εγγράφων για τα WireBind 34 και ClickBind (μεταλλικά σπιδράλ και Clicks) (34 οπές, στρογγυλές)

1 Ρυθμίστε τον οδηγό άκρων χαρτιού

- Ρυθμίστε τον οδηγό άκρων στο κατάλληλο μέγεθος χαρτιού κατά τρόπο ώστε να μην γίνει διάτρηση των άκρων του εγγράφου (Σχ. 3).

Θα σας βοηθήσει το διάγραμμα που βρίσκεται πάνω στη μηχανή.

2 Βεβαιωθείτε ότι τα φύλλα χαρτιού είναι ευθυγραμμισμένα και εισάγετε το έγγραφο μέσα στο αυλάκι διάτρησης

- Χτυπήστε την άκρη του εγγράφου πάνω σε μια επίπεδη επιφάνεια για να ευθυγραμμιστούν όλα τα φύλλα.
- Τοποθετήστε το έγγραφο μέσα στο αυλάκι διάτρησης και βεβαιωθείτε ότι η άκρη στην οποία θα γίνει η διάτρηση βλέπει προς τα κάτω στο εμπρός αυλάκι διάτρησης (μέγ. αριθμός φύλλων: 12, χαρτί: 80 γρ. (g) ή 2 πλαστικά εξώφυλλα από PVC, το καθένα 0,2 χλστ (mm) (Σχ. 4).

3 Διάτρηση

- Τραβήξτε τη λαβή διάτρησης προς τα κάτω (Σχ. 5).
- Μετακινήστε τη λαβή διάτρησης ξανά προς τα πάνω και βγάξτε το έγγραφο.

ΕΙΣΗΓΗΣΗ ΓΙΑ ΤΗ ΔΙΑΤΡΗΣΗ!

Ταυτόχρονο δέσιμο και διάτρηση:

Μπορείτε να τοποθετήσετε τα φύλλα χαρτιού, που έχουν ήδη υποβληθεί σε διάτρηση, μέσα σε μεταλλικό σπιδράλ/Click πριν τη διάτρηση του υπόλοιπου εγγράφου.

Πώς γίνεται η διάτρηση εγγράφων για τα CombBind και WireBind 21 (πλαστικά και μεταλλικά σπιδράλ) (21 οπές, ορθογώνιες)

1 Ρυθμίστε τον οδηγό άκρων χαρτιού

- Ρυθμίστε τον οδηγό άκρων κατά τρόπο ώστε να μην γίνει διάτρηση των άκρων του εγγράφου (Σχ. 6).

Θα σας βοηθήσει το διάγραμμα που βρίσκεται πάνω στη μηχανή. Οι γραμμές οδηγοί πάνω στο στήριγμα εγγράφου διευκολύνουν την ευθυγράμμιση των εγγράφων μεγέθους A4 ή A5.

2 Αφού βεβαιωθείτε ότι τα φύλλα χαρτιού είναι ευθυγραμμισμένα τοποθετήστε το έγγραφο μέσα στο αυλάκι διάτρησης

- Χτυπήστε την άκρη του εγγράφου πάνω σε μια επίπεδη επιφάνεια για να ευθυγραμμιστούν όλα τα φύλλα.
- Τοποθετήστε το έγγραφο μέσα στο αυλάκι διάτρησης και βεβαιωθείτε ότι η άκρη στην οποία θα γίνει η διάτρηση βλέπει προς τα κάτω στο πίσω αυλάκι διάτρησης (μέγ. αριθμός φύλλων: 20, χαρτί: 80 γρ. (g) ή 2 πλαστικά εξώφυλλα από PVC, το καθένα 0,2 χλστ (mm) (Σχ. 7).

3 Διάτρηση

- Τραβήξτε τη λαβή διάτρησης προς τα κάτω (Σχ. 5).
- Μετακινήστε τη λαβή διάτρησης ξανά προς τα πάνω και βγάξτε το έγγραφο.

ΕΙΣΗΓΗΣΗ ΓΙΑ ΤΗ ΔΙΑΤΡΗΣΗ!

Ταυτόχρονο δέσιμο και διάτρηση:

Μπορείτε να τοποθετήσετε λίγα λίγα τα φύλλα χαρτιού, μετά τη διάτρησή τους, μέσα σε πλαστικό/μεταλλικό σπιδράλ πριν τη διάτρηση του υπόλοιπου εγγράφου.

Πώς γίνεται η βιβλιοδεσία χρησιμοποιώντας πλαστικά σπιράλ

1 Επιλογή πλαστικού σπιράλ σωστού μεγέθους

- Τοποθετήστε ολόκληρο το έγγραφο μέσα στο αυλάκι βιβλιοδεσίας. Πιέστε τη λαβή βιβλιοδεσίας προς τα κάτω και εξακριβώστε το απαιτούμενο μέγεθος σπιράλ από την κλίμακα πάνω στην κινητή ράβδο πίεσης. Χρησιμοποιείτε τον παρακάτω πίνακα αν πρόκειται να γίνει δέσιμο περισσότερων από περίπου 125 φύλλων χαρτιού 80 γρ. (g) (πλαστικό σπιράλ μεγαλύτερο από 14 χλστ (mm)).

Μέγ. αριθμός φύλλων	145	165	195	225	240	280	330	390	450
Μέγεθος σπιράλ	16	19	22	25	28	32	38	45	51

2 Εισαγωγή και άνοιγμα του σπιράλ

- Γλιστρήστε το κουμπί ασφάλισης του σπιράλ προς τα κάτω (Σχ. 9).
- Τοποθετήστε το πλαστικό σπιράλ μέσα στον μηχανισμό ανοίγματος του σπιράλ, με την ανοιχτή πλευρά να βλέπει προς τα πάνω (Σχ. 10).
- Πιέστε τη λαβή βιβλιοδεσίας προς τα κάτω ώστε να ανοίξει καλά το σπιράλ και να μπορούν τα φύλλα χαρτιού να τοποθετηθούν εύκολα μέσα στο σπιράλ.

Αν πρόκειται να δέσετε ένα μόνο έγγραφο, τότε προχωρήστε με το Βήμα 4 παρακάτω. Αν πρόκειται να δέσετε διάφορα πανομοιότυπα έγγραφα διαδοχικά (σειρά) τότε προχωρήστε με το Βήμα 3.

3 Περιορισμός του πλάτους ανοίγματος του σπιράλ

Αν πρέπει να δέσετε διάφορα έγγραφα για τα οποία χρειάζεται σπιράλ ίδιου μεγέθους είναι καλύτερα να ρυθμίσετε την ασφάλιση του σπιράλ.

- Ανοίξτε το σπιράλ κανονικά χρησιμοποιώντας τη λαβή βιβλιοδεσίας.
- Γλιστρήστε το κουμπί ασφάλισης σπιράλ προς τα πάνω έως ότου σταματήσει και αφήστε το να ασφαλιστεί στη θέση αυτή (Σχ. 16).
- Τώρα, η λαβή βιβλιοδεσίας θα ανοίγει το σπιράλ πάντα σ' αυτό το μέγεθος.

4 Τοποθέτηση του χαρτιού (μετά τη διάτρησή του) πάνω στο σπιράλ

- Τοποθετήστε πάνω στο σπιράλ όλα τα χαρτιά (μετά τη διάτρησή) (Σχ. 11).

5 Κλείσιμο του σπιράλ

- Μετακινήστε τη λαβή βιβλιοδεσίας πίσω στην ανώτερη θέση της.
- Αφαιρέστε το δεμένο έγγραφο από τη μηχανή (Σχ. 12).

Αν επιθυμείτε να αντικαταστήσετε ή να προσθέσετε σελίδες μπορείτε να ξαναανοίξετε και να ξανακλείσετε το σπιράλ (Βλ. Βήματα 2-5).

Πώς γίνεται η βιβλιοδεσία χρησιμοποιώντας μεταλλικά σπιράλ /Click

1 Επιλογή μεταλλικού σπιράλ σωστού μεγέθους

- Τοποθετήστε το έγγραφο μέσα στο αυλάκι βιβλιοδεσίας. Εξακριβώστε το απαιτούμενο μέγεθος σπιράλ από την κλίμακα πάνω στην κινητή ράβδο πίεσης (Σχ. 8).

2 Τοποθέτηση του μεταλλικού σπιράλ μέσα στην υποδοχή

- Τοποθετήστε το μεταλλικό σπιράλ μέσα στην υποδοχή του (Σχ. 13).

3 Τοποθέτηση του χαρτιού (μετά τη διάτρησή του)

- Τοποθετήστε τα φύλλα χαρτιού πάνω στο μεταλλικό σπιράλ.

ΕΙΣΗΓΗΣΗ ΓΙΑ ΤΗ ΒΙΒΛΙΟΔΕΣΙΑ!

Τοποθετήστε το οπισθόφύλλο (B) πάνω από το εξώφυλλο (A) με τρόπο ώστε αργότερα να μην είναι ορατή η ένωση στο μεταλλικό σπιράλ ή Click (Σχ. 14).

4 Κλείσιμο του μεταλλικού σπιράλ/Click

Τα μεταλλικά σπιράλ προορίζονται μόνο για μια χρήση. Αντίθετα με τα πλαστικά σπιράλ και τα Click, δεν μπορούν να ανοιγοκλείνουν.

- Γλιστρήστε το κουμπί ασφάλισης μεταλλικού σπιράλ προς τα κάτω (Σχ. 9).
- Κρατήστε το έγγραφο με το αριστερό χέρι μέσα στο αυλάκι βιβλιοδεσίας με τρόπο ώστε το μεταλλικό σπιράλ να σταματά με την ανοιχτή άκρη να βλέπει προς τα κάτω.
- Με το δεξί χέρι πιέστε τη λαβή βιβλιοδεσίας προς τα κάτω όσο χρειάζεται για να κλείσει καλά το μεταλλικό σπιράλ (Σχ. 15).
- Στην περίπτωση Click κλείνετε τους δακτύλιους με το χέρι ή χρησιμοποιώντας τα εργαλείο φερμουάρ που προμηθεύεται με τα Click.

5 Περιορισμός του πλάτους κλεισίματος του μεταλλικού σπιράλ

Πολλά πανομοιότυπα έγγραφα (σειρά) μπορούν να δένονται εύκολα και απλά με περιορισμό του πλάτους κλεισίματος.

- Εξακριβώστε πόσο πρέπει να πιέσετε τη λαβή βιβλιοδεσίας προς τα κάτω έως ότου το μεταλλικό σπιράλ να κλείσει καλά (βήμα 4). Κρατήστε τη λαβή βιβλιοδεσίας σ' αυτή τη θέση.
- Γλιστρήστε το κουμπί ασφάλισης προς τα πάνω έως ότου σταματήσει και αφήστε το να ασφαλιστεί στη θέση αυτή (Σχ. 16).

Τώρα, μπορείτε να πιέσετε τη λαβή βιβλιοδεσίας προς τα κάτω έως τη θέση στην οποία σταματά και το κάθε έγγραφο της σειράς θα έχει τέλεια κλειστό μεταλλικό σπιράλ.

Specifikationer

	GBC MultiBind 420
Driftstilstand	Manuel
Maks. dokumentstørrelse	315 mm (edb-papir)
Antal rektangulære stansepinde	21
Antal runde stansepinde	34
Hulafstand – rektangulære	14,2 mm, US pitch
Hulafstand – runde	8,5 mm, 3:1 pitch
Stansekapacitet – papir	20 ark a 80 gram
Stansekapacitet – pvc-plastikomslag	2 pvc-plastikomslag a maks. 0,2 mm
Stansekapacitet	Ca. 5000 ark i timen
Papirstyr	Kan justeres og låses
Maks. diameter på plastikspiral	51 mm
Maks. diameter på stålspiral/click-spiral	14 mm
Indbindingsoutput med plastikspiral	300 indbindinger i timen
Indbindingsoutput med stålspiral/click-spiral	180 indbindinger i timen
Bakke til hulafklip	334 x 29 x 117 mm
Nettovægt	11,5 kg
Mål	125 x 425 x 425 mm

Der tages forbehold for tekniske ændringer uden forudgående varsel.

Særlig bemærkning

Tak, fordi du har valgt en GBC-indbindingsmaskine. Det er vores mål at producere indbindingsmaskiner af høj kvalitet til en overkommelig pris og med mange avancerede funktioner, som giver dig mulighed for at opnå et fremragende resultat hver gang. Inden du bruger maskinen første gang, bør du bruge et par minutter på at læse denne vejledning.

Tip vedrørende brug

Stansepindene på MultiBind 420 er blevet smurt med olie, der beskytter mod korrosion og sikrer en jævn gang.

- Det anbefales derfor, at du udfører flere stansninger med gammelt papir, før maskinen tages i brug første gang, for at fjerne alle spor af olie fra komponenterne.
- Kontroller stansningsresultaterne på gammelt papir, før du stanser det ønskede dokument.
- Brug kun originalt GBC-tilbehør.

Maskinen er vedligeholdelsesfri, når den bruges korrekt til det tiltænkte formål.

Placering af dele og knapper

- 1 Låseknop (plastikspiral/stålspiral)
- 2 Transportgreb
- 3 Justerbart papirstyr (stansning af 34 huller)
- 4 Justerbart papirstyr (stansning af 21 huller)
- 5 Dokumentstøtte
- 6 Stansehåndtag
- 7 Skala med spiralstørrelse (i bindingskanalen)
- 8 Åbne-/lukkemechanisme til plastikspiral
- 9 Bindingskanal til stålspiral
- 10 Indbindingshåndtag
- 11 Holder til stålspiral
- 12 Stansekanal (34 runde huller, 3:1 pitch)
- 13 Stansekanal (21 rektangulære huller, US pitch)
- 14 Bakke til hulafklip

Sikkerhedsinstruktioner



DIN OG ANDRES SIKKERHED ER VIGTIG FOR ACCO BRANDS EUROPE. I DENNE BRUGSVEJLEDNING OG PÅ PRODUKTET FINDER DU VIGTIGE SIKKERHEDSMEDDELELSER. LÆS DISSE MEDDELELSER NØJE.

Denne MultiBind 420 er alene udviklet til stansning og indbinding af papir- og pvc-plastikomslag. Maskinen må kun bruges til ovennævnte formål og må ikke bruges til behandling af andre materialer. Manglende overholdelse kan reducere indbindingsmaskinens driftstid og beskadige dens mekaniske funktioner.

- For at undgå overbelastning af maskinen bedes du se vejledningen om maksimal stansning på maskinens forside, før du begynder at stanse.
- Når du stanser PVC/PP-omslag, anbefaler vi at stanse omslaget med papir på begge sider.
- Metalgenstande såsom hæfteklammer og papirclips må IKKE stanses.
- Tøm bakken til stanseaffald regelmæssigt.
- Maskinen skal betjenes på en plan og stabil overflade.
- Løft aldrig maskinen ved hjælp af stansehåndtaget. Brug altid håndgrebene på siden af maskinen.
- For at undgå risikoen for personskade må fingrene IKKE placeres i wireindbindingsrillen.
- Indbindingsmaskinen må ikke udsættes for temperatur-/fugtforhold, der kan medføre, at der opstår kondens. Maksimal omgivende temperatur ~ 40 °C

MultiBind 420 har følgende kapacitet:

	GBC MultiBind 420
Stansning af papir (80 gram)	20 ark til plastikspiral, 12 ark til stålspiral/click-spiral
Stansning af pvc-plastikomslag (0,2 mm)	Maks. 2 pvc-omslag
Maks. str. på plastik-, stål-, click-spiral	51 mm CombBind (plastikspiral) 14 mm WireBind (stålspiral) 16 mm ClickBind (click-spiral)
Anslået indbindingskapacitet (80 gram)	450 ark CombBind (plastikspiral) 125 ark WireBind (stålspiral) 145 ark ClickBind (click-spiral)

Klargøring af maskinen

- Maskinen skal anbringes på en stabil overflade.
- Træk dokumentstøtten op (låget) (fig. 1).
- Tryk de to låsemekanismer på transportgrebet ind (fig. 1.2).
- Skub stansehåndtaget så langt op som muligt (fig. 1.3).
- Skub indbindingshåndtaget så langt op som muligt. En fjeder presser indbindingshåndtaget nogle få centimeter til siden, så det bliver lettere at betjene (fig. 2).

Din MultiBind 420 er nu parat til brug.

Flytning eller opbevaring af maskinen

1 Låsning af maskinen

- Tryk indbindingshåndtaget ind mod maskinen, og tryk det nedad (fig. 17.1).
- Træk stansehåndtaget ned (fig. 17.2).
- Skub de to transportgreb udad, så stansehåndtaget låses (fig. 17.3). Kontroller, at stansehåndtaget ikke kan bevæges.
- Læg dokumentstøtten ned (fig. 17.4).

2 Flytning eller opbevaring af maskinen

Stansehåndtaget kan nu bruges som bærehåndtag. På denne måde kan du let flytte maskinen, og den kan opbevares både liggende og stående (fig. 20).



Advarsel: Risiko for personskade! Før maskinen flyttes, skal du altid kontrollere, at stansehåndtaget er helt låst.

Tømning af bakken til hulafklip

- 1 Lås maskinen (fig. 18).
- 2 Anbring maskinen lodret, og træk bakken under maskinen ud for at tømme den (fig. 18).
- 3 Skub bakken tilbage, indtil den låses på plads af en fjeder (fig. 19).

Garanti

ACCO Brands Europe (ACCO) garanterer, at dets produkter og dele ikke indeholder fejl i materiale og forarbejdning ved normal brug i en periode på 24 måneder fra den oprindelige købsdato.

I denne periode vil vi reparere eller udskifte et defekt produkt eller en defekt del ifølge følgende garantibetingelser:

Garantien gælder kun for fejl i materiale og bearbejdning ved normal brug og dækker ikke skader på produktet eller delene som følge af:

- ændring, reparation, modificering eller service, der er udført af andre end et autoriseret ACCO-servicecenter
- uheld, forsømmelighed eller misbrug på grund af manglende overholdelse af de normale driftsprocedurer for et produkt af denne type.

Alt efter diagnosticeringen og modeltypen vil vi enten arrangere et servicebesøg fra en tekniker eller sammen med dig arrangere returnering af produktet til ACCO. ACCO vil, efter eget skøn og i overensstemmelse med loven, enten

- reparere makulatoren ved hjælp af nye eller renoverede reservedele, eller
- erstatte makulatoren med en ny eller renoveret makulator, der er svarer til den makulator, der erstattes.

Intet i denne garanti kan medføre ophævelse af ACCOs ansvar i forbindelse med dødsfald eller personskader på grund af ACCOs forsømmelser. Denne garanti tilbydes (ifølge disse vilkår og betingelser) som supplement til og uden indvirkning på dine lovmæssige rettigheder.

Hvis du oplever en teknisk fejl, skal du kontakte ACCOs kundehelpdesk (se bagsiden).

Du kan registrere dette produkt online på www.accobrand.com

Sådan stanses dokumenter til WireBind 34 og ClickBind (stålspiral og click-spiral, 34 runde huller)

1 Indstil papirstyret

- Indstil papirstyret til det ønskede papirformat, så der ikke laves huller i papirets kanter (fig. 3).

Grafikken på maskinen kan her være en hjælp.

2 Sørg for, at arkene er rettet ind efter hinanden, og læg dokumentet i stansekanalen

- Bank dokumentkanterne mod en plan overflade for at sikre, at alle arkene er rettet ind efter hinanden.
- Anbring dokumentet i stansekanalen, og kontroller, at den ende, der skal stanses, vender nedad i den forreste stansekanal (maks. 12 ark papir a 80 gram eller 2 pvc-plastikomslag a 0,2 mm) (fig. 4).

3 Stans dokumentet

- Træk stansehåndtaget nedad (fig. 5).
- Skub stansehåndtaget op igen, og fjern det stansede dokument.

TIP TIL INDBINDING!

Samtidig indbinding og stansning:

Du kan sætte de stansede ark ind i en stålspiral/click-spiral, før du stanser resten af dokumentet.

Sådan stanses dokumenter til CombBind og WireBind 21 (plastikspiral og stålspiral, 21 rektangulære huller)

1 Indstil papirstyret

- Indstil papirstyret, så der ikke laves huller i dokumentets kanter (fig. 6).

Grafikken på maskinen kan her være en hjælp. Linealen på dokumentstøtten gør det lettere at rette dokumentet ind efter A4- og A5-format.

2 Sørg for, at arkene er rettet ind efter hinanden, og læg dokumentet i stansekanalen

- Bank dokumentkanterne mod en plan overflade for at sikre, at alle arkene er rettet ind efter hinanden.
- Anbring dokumentet i stansekanalen, og kontroller, at den ende, der skal stanses, vender nedad i den bageste stansekanal (maks. 20 ark papir a 80 gram eller 2 pvc-plastikomslag a 0,2 mm) (fig. 7).

3 Stans dokumentet

- Træk stansehåndtaget ned (fig. 5).
- Skub stansehåndtaget op igen, og fjern det stansede dokument.

TIP TIL INDBINDING!

Samtidig indbinding og stansning:

Du kan sætte de stansede ark ind i en plastikspiral/stålspiral, før du stanser resten af dokumentet.

Sådan indbindes med plastikspiral

1 Vælg den korrekte størrelse plastikspiral

- Sæt hele dokumentet, der skal indbindes, i bindingskanalen. Tryk indbindingshåndtaget ned, og aflæs den korrekte spiralstørrelse på skalaen på den flytbare trykstang. Brug skemaet nedenfor, hvis der skal indbindes mere end ca. 125 ark papir a 80 gram (plastikspiral over 14 mm).

Maks. antal ark	145	165	195	225	240	280	330	390	450
Størrelse på plastikspiral	16	19	22	25	28	32	38	45	51

2 Indsæt og åbn plastikspiralen

- Træk låseknappen ind mod dig selv (fig. 9).
- Anbring plastikspiralen i spiralens åbne mekanisme med den åbne side opad (fig. 10).
- Tryk indbindingshåndtaget ned. Plastikspiralen åbnes helt, så du let kan indsætte de ark, der skal indbindes.

Fortsæt til trin 4 nedenfor, hvis der kun skal indbindes et enkelt dokument. Fortsæt med trin 3, hvis der skal indbindes flere identiske dokumenter efter hinanden (serier).

3 Begrænsning af plastikspiralens åbningsbredde

Det kan være nyttigt at aktivere spirallåsen, hvis der skal indbindes flere dokumenter, der alle kræver samme størrelse plastikspiral.

- Åbn plastikspiralen som du plejer med indbindingshåndtaget.
- Skub derefter spirallåsen væk fra dig, indtil den stopper og låses fast i denne position (fig. 16).
- I denne indstilling vil indbindingshåndtaget fremover åbne en plastikspiral af den pågældende størrelse.

4 Læg det stansede papir i plastikspiralen

- Læg hver stanset papirstak i plastikspiralen (fig. 11).

5 Luk plastikspiralen

- Skub indbindingshåndtaget tilbage i lodret position.
- Fjern det indbundne dokument fra maskinen (fig. 12).

Hvis du ønsker at erstatte eller tilføje enkelt sider, kan du altid åbne og lukke plastikspiralen igen (se trin 2 til 5).

Sådan indbindes med stålspiral/ click-spiral

1 Vælg den korrekte størrelse stålspiral

- Sæt det materiale, der skal indbindes, i bindingskanalen, og aflæs den korrekte spiralstørrelse på skalaen på den flytbare trykstang (fig. 8).

2 Anbring en stålspiral i holderen

- Anbring en stålspiral i stålspiralholderen (fig. 13).

3 Ilæg det stansede papir

- Læg hver stanset papirstak i stålspiralen.

TIP TIL INDBINDING!

Anbring bagsiden (B) oven på forsiden (A), så stålspiralens eller click-spiralens samling ikke bliver synlig senere (fig. 14).

4 Luk stålspiralen/click-spiralen

Stålspiraler kan kun bruges én gang. I modsætning til plastikspiral og click-spiraler kan stålspiraler ikke åbnes og lukkes igen.

- Træk låseknappen ind mod dig selv (fig. 9).
- Hold dokumentet, der skal indbindes, i venstre hånd i bindingskanalen, så stålspiralen stopper med den åbne ende vendende nedad.
- Tryk indbindingshåndtaget så langt ned som muligt med højre hånd, indtil stålspiralen er helt lukket (fig. 15).
- Hvis du bruger click-spiral, skal ringene lukkes manuelt, eller du skal bruge den lynlås, der fulgte med click-spiralerne.

5 Begrænsning af stålspiralens lukkebredde

Du kan let indbinde flere identiske dokumenter (serier) ved at begrænse lukkebredden.

- Find ud af, hvor langt indbindingshåndtaget skal trykkes ned for at lukke stålspiralen helt (trin 4). Hold indbindingshåndtaget i denne position.
- Skub derefter spirallåsen væk fra dig, indtil den stopper og låses fast i denne position (fig. 16).

Du skal nu blot trykke indbindingshåndtaget ned til stoppositionen for at give dokumentet en perfekt spirallukning.

Tekniset tiedot

	GBC MultiBind 420
Toimintatapa	Käsi käyttöinen
Suurin mahdollinen asiakirjan koko	315 mm (tulostuspaperi)
Suorakulmaisten lävistysneulojen määrä	21
Pyöreiden lävistysneulojen määrä	34
Reikien etäisyys – suorakulmaiset	14,2 mm, US-mitoitus
Reikien etäisyys – pyöreät	8,5mm, 3:1-mitoitus
Lävistyskapasiteetti – paperi	Enintään 20 arkkia, 80 g/m ²
Lävistyskapasiteetti – PVC-muovikannet	2 PVC-muovikantta, kumpikin enintään 0,2 mm
Lävistyskapasiteetti	Noin 5 000 arkkia tunnissa
Paperin reunanohjain	Säädettävä, lukittava
Muovikamman suurin halkaisija	51 mm
Metallilanka-/Click-kamman suurin halkaisija	14 mm
Sidontateho, muovikampa	300 sidontatoimintoa tunnissa
Sidontateho, metallilanka-/Click-kammat	180 sidontatoimintoa tunnissa
Silppualusta	334 × 29 × 117 mm
Nettopaino	11,5 kg
Mitat	125 × 425 × 425 mm

Teknisiä muutoksia voidaan tehdä etukäteen ilmoittamatta.

Erikoishuomautus

Kiitämme teitä GBC-sidontalaitteen valinnasta. Tavoitteenamme on tuottaa hinnaltaan edullisia, mutta laadukkaita sidontalaitteita, joiden monet pitkälle kehitetyt ominaisuudet mahdollistavat loistavat sidontatulokset kerta toisensa jälkeen. Kehotamme teitä lukemaan tämän oppaan ennen kuin ryhdytte käyttämään laitetta ensimmäistä kertaa.

Käyttövinkejä

MultiBind 420 -sidontalaitteen neulat on käsitelty öjyllä valmistuksen yhteydessä niiden suojaamiseksi syöpymiseltä ja joustavan toiminnan varmistamiseksi.

- Ennen kuin laite otetaan varsinaiseen käyttöön, on suositeltavaa suorittaa lävistystoimenpide useita kertoja jätepaperia käyttäen, jotta öjy poistuu kokonaan laitteen eri osista.
- Suorita koelävistys jätepaperia käyttäen, ennen kuin lävistät varsinaisen asiakirjan.
- Käytä ainoastaan alkuperäisiä GBC-tarvikkeita.

Tätä laitetta ei tarvitse huoltaa lainkaan, jos sitä käytetään oikealla tavalla ja vain sen aiottuun käyttötarkoitukseen.

Koneen osien ja hallintalaitteiden sijainti

- 1 Sidontakamman/metallilangan lukituspainike
- 2 Kuljetussuojain
- 3 Säädettävä paperin reunanohjain (34 reiän lävistys)
- 4 Säädettävä paperin reunanohjain (21 reiän lävistys)
- 5 Asiakirjan tuki
- 6 Lävistyskahva
- 7 Sidontakamman koon osoittava mittari (sidontaurassa)
- 8 Sidontakamman avaus- ja sulkemismekanismi
- 9 Sidontaura, metallilankasidonta
- 10 Sidontavipu
- 11 Metallilangan pidike
- 12 Lävistysaukko (34 pyöreää reikää, 3:1-mitoitus)
- 13 Lävistysaukko (21 suorakulmaista reikää, US-mitoitus)
- 14 Silppualusta

Turvaohjeet



KÄYTTÄJIEN JA SIVULLISTEN TURVALLISUUS ON TÄRKEÄÄ ACCO BRANDS EUROPELLE. TÄSSÄ KÄYTTÖOPPAASSA JA TUOTTEESSA ON TÄRKEITÄ TURVALLISUUSHUOMAUTUKSIA. LUE NÄMÄ HUOMAUTUKSET HUOLELLISESTI.

MultiBind 420 -sidontalaite on suunniteltu yksinomaan paperiarkkien ja PVC-muovikansien lävistykseen ja sidontaan. Käytä laitetta ainoastaan tähän tarkoitukseen äläkä yritä käyttää siinä mitään muita materiaaleja. Näin ehkäiset mekaanisten osien vaurioitumisen ja varmistat laitteen moitteettoman toiminnan pitkäksi aikaa.

- Tarkasta ennen rei'ittämisen aloittamista paperin enimmäismäärät laitteen etuosassa olevasta rei'ittämisoppaasta laitteen yliuormittamisen välttämiseksi.
- PVC/PP-kansia rei'ittäessä suosittelemme, että laitat kannen kahden paperiarkin väliin.
- ÄLÄ rei'itä metallia, kuten nitojannastoja tai paperiliittimiä.
- Tyhjennä silppusäiliö säännöllisin väliajoin.
- Varmista, että laitetta käytetään tasaisella, vakaalla pinnalla.
- Älä koskaan nosta laitetta rei'ityskahvasta. Käytä aina koneen sivuilla olevia kädensijoja.
- VARO laittamasta sormia langansidontakanavaan.
- Sidontalaite ei saa altistua lämpötila-/kosteusolosuhteille, jotka aiheuttavat kondensaatiota. Korkein sallittu ympäristön lämpötila n. 40 °C.

MultiBind 420 -sidontalaitteen kapasiteetti:

	GBC MultiBind 420
Paperin lävistys (80 g/m ²)	20 arkkiä – kampsidonta, 12 arkkiä – metallilanka-/Click-sidonta
PVC-muovikansien lävistys (0,2 mm)	Enintään 2 PVC-kantta
Suurin kampa-/lanka-/Click-sidontakoko	51 mm CombBind (kampa) 14 mm WireBind (metallilanka) 16 mm ClickBind (Click)
Keskim. sidontakapasiteetti (80 g/m ²)	450 arkkiä – CombBind (kampa) 125 arkkiä – WireBind (metallilanka) 145 arkkiä – ClickBind (Click)

Koneen käyttöönnotto

- Aseta kone vakaalle alustalle.
- Nosta asiakirjan tuki (laitteen kansi) ylös (kuva 1).
- Työnnä kuljetussuojaimen kaksi lukkoa sisäänpäin (kuva 1.2).
- Nosta lävistyskahvaa ylöspäin niin pitkälle kuin mahdollista (kuva 1.3).
- Nosta sidontavipua ylöspäin niin pitkälle kuin mahdollista. Laitteessa on jousi, joka painaa sidontavipua hiukan syrjään, minkä ansiosta vipua voidaan käyttää helposti (kuva 2).

MultiBind 420 on nyt valmis käyttöön.

Takuu

ACCO Brands Europe (ACCO) antaa tuotteilleen ja niiden osille 24 kuukauden takuun materiaali- ja valmistusvirheiden osalta normaalissa käytössä alkuperäisestä ostopäivästä alkaen.

Korjaamme tai vaihdamme viallisen tuotteen tai osan tämän ajanjakson aikana seuraavien takuuehtojen mukaisesti.

Tämä takuu koskee vain materiaali- ja valmistusvirheitä normaalissa käytössä, eikä se koske tapauksia, joissa tuotteen tai osan vaurio aiheutuu

- muun kuin valtuutetun ACCO-huoltokeskuksen tekemästä muutoksesta, korjauksesta, muunnoksesta tai huollosta
- onnettomuudesta, laiminlyönnistä tai kovakouraisesta tai väärästä käytötavasta, kun tämän tyyppisen tuotteen normaaleja käyttötoimenpiteitä ei ole noudatettu.

Koneen kuljetus ja varastointi

1 Koneen lukitseminen

- Paina sidontavipua konetta kohti ja käännä se alaspäin (kuva 17.1).
- Paina lävistyskahva alas (kuva 17.2).
- Lukitse lävistyskahva (kuva 17.3) painamalla molemmat kuljetussuojalukot ulospäin. Varmista, että lävistyskahvaa ei voida enää liikuttaa.
- Käännä asiakirjatuki alas (kuva 17.4).

2 Koneen kuljetus ja varastointi

Lävistyskahvaa voidaan käyttää kantokahvana. Näin konetta voidaan kuljettaa vaivattomasti. Kone voidaan nyt varastoida joko pysty- tai vaaka-asennossa (kuva 20).



Varoitus: Tapaturmavaara! Ennen kuin konetta ryhdytään kuljettamaan on aina varmistettava, että lävistyskahva on lukittu oikein.

Silppualustan tyhjennys

- 1 Lukitse kone (kuva 18).
- 2 Aseta kone pystyasentoon ja avaa koneen alla oleva alusta. Tyhjennä alusta (kuva 18).
- 3 Työnnä alusta takaisin, kunnes jousi lukitsee sen paikoilleen (kuva 19).

Vian tyypistä ja laitemallista riippuen voimme järjestää joko huoltoteknikkokäynnin paikan päällä tai sopia asiakkaan kanssa laitteen palautuksesta ACCOLle. ACCO voi valintansa mukaan ja lain puitteissa joko

– korjata silppuriin uusilla tai kunnostetuilla osilla

– vaihtaa silppuriin uuteen tai kunnostettuun silppuriin, joka vastaa vaihdettavaa silppuria.

Mikään tässä takuussa ei rajoita ACCO:n vastuuvuolisuutta kuolema- tai tapaturmatapauksessa, joka aiheutuu ACCO:n huolimattomuudesta. Tämä takuu myönnetään (näiden ehtojen mukaisesti) kuluttajan lakisäästeisten oikeuksien lisänä, eikä se vaikuta kuluttajan lakisäästeisiin oikeuksiin.

Jos laitteessa ilmenee tekninen vika, ota yhteys ACCO:n asiakaspalveluun (lisätietoja takakannessa).

Näin lävistät asiakirjoja WireBind 34- ja ClickBind -sidontalaitteita varten (metallilanka- ja Click -sidonta) (34 pyöreää reikää)

1 Aseta paperin reunanohjain

- Aseta paperin reunanohjain käytettävää paperikokoa vastaavasti siten, että lävistys ei osu asiakirjan reunoihin (kuva 3).

Käytä apuna laitteessa olevaa kaaviota.

2 Varmista paperiarkkien oikea kohdistus ja työnnä asiakirja lävistysaukkoon

- Napauta asiakirjan reunaa tasaista pintaa vasten varmistaaksesi, että kaikki paperiarkit ovat kohdakkain.
- Aseta asiakirja lävistysaukkoon ja varmista, että arkkien lävistettävä reuna osoittaa alaspäin edessä sijaitsevassa lävistysaukossa (korkeintaan 12 arkkia 80 g/m²:n paperia tai 2 PVC-muovikantta, joiden kummankin paksuus on 0,2 mm) (kuva 4).

3 Lävistys

- Vedä lävistyskahvaa alaspäin (kuva 5).
- Nosta lävistyskahva takaisin ylös ja poista lävistetty asiakirja laitteesta.

SIDONTAVINKKI

Samanaikainen sidonta ja lävistys:

Voit asettaa lävistettyjä arkkeja valmiiksi metallilanka-/Click-sidontaa varten ennen kuin lävistät asiakirjan jäljellä olevat sivut.

Näin lävistät asiakirjoja CombBind- ja WireBind 21 -sidontalaitteita varten (kampa- ja metallilankasidonta) (21 suorakulmaista reikää)

1 Aseta paperin reunanohjain

- Aseta paperin reunanohjain siten, että lävistys ei osu asiakirjan reunoihin (kuva 6).

Käytä apuna laitteessa olevaa kaaviota. Asiakirjan tukeen merkityt apuviivat helpottavat A4- ja A5-kokoisten arkkien kohdistusta.

2 Varmista paperiarkkien oikea kohdistus ja työnnä asiakirja lävistysaukkoon

- Napauta asiakirjan reunaa tasaista pintaa vasten varmistaaksesi, että kaikki paperiarkit ovat kohdakkain.
- Aseta asiakirja lävistysaukkoon ja varmista, että arkkien lävistettävä reuna osoittaa alaspäin takana sijaitsevassa lävistysaukossa (korkeintaan 20 arkkia 80 g/m²:n paperia tai 2 PVC-muovikantta, joiden kummankin paksuus on 0,2 mm) (kuva 7).

3 Lävistys

- Vedä lävistyskahvaa alaspäin (kuva 5).
- Nosta lävistyskahva takaisin ylös ja poista lävistetty asiakirja laitteesta.

SIDONTAVINKKI

Samanaikainen sidonta ja lävistys:

Voit asettaa lävistettyjä arkkeja valmiiksi kampa-/metallilankasidontaa varten ennen kuin lävistät asiakirjan jäljellä olevat sivut.

Näin sidot asiakirjoja muovikampoja käyttäen

1 Valitse oikea kamman koko

- Aseta sidottava asiakirja kokonaisuudessaan sidontauraan. Paina sidontavipua alaspäin ja katso liikkuvaan painotankoon merkitystä asteikosta tarvittava kamman koko. Käytä alla olevaa taulukkoa, jos aiot sitoa enemmän kuin noin 125 arkkiä 80 g/m²:n paperia (yli 14 mm:n kampa).

Arkki- enimmäismäärä	145	165	195	225	240	280	330	390	450
Kamman koko	16	19	22	25	28	32	38	45	51

2 Asenna ja avaa kampa

- Työnnä kamman lukituspainiketta alaspäin (kuva 9).
- Sijoita muovikampa kamman avausmekanismiin siten, että sen avoin puoli osoittaa ylöspäin (kuva 10).
- Paina sidontavipua alaspäin siten, että kampa avautuu täysin, jolloin sidottavat paperiarkit voidaan asettaa paikoilleen helposti.

Jos aiot sitoa vain yhden asiakirjan, siirry alla olevaan vaiheeseen 4. Jos haluat sitoa useamman samanlaisen asiakirjan peräkkäin (asiakirjasarja), jatka vaiheesta 3.

3 Kamman avautumislevyden rajoittaminen

- Kampalukon käyttö tehostaa sidontaa sidottaessa useita asiakirjoja, joihin kaikkiin tarvitaan samankokoinen kampa.
- Avaa kampa tavalliseen tapaan sidontavipua käyttäen.
 - Työnnä kamman lukituspainiketta ylöspäin, kunnes se pysähtyy, ja anna sen lukkiutua tähän asentoon (kuva 16).
 - Sidontavipu avaa nyt kamman aina tähän kokoasetukseen.

4 Syötä lävistetty paperi kampaan

- Syötä jokainen lävistetty paperinippu kampaan (kuva 11).

5 Sulje kampa

- Nosta sidontavipu takaisin sen ylimpään asentoon.
- Poista sidottu asiakirja laitteesta (kuva 12).

Jos haluat korvata jonkin sivun toisella tai haluat lisätä uusia sivuja, voit avata kamman ja sulkea sen uudestaan (katso vaihteita 2–5).

Näin käytät metallilanka-/Click-sidontaa

1 Valitse oikea metallilankakamman koko

- Työnnä sidottava materiaali sidontauraan ja katso liikkuvaan painotankoon merkitystä asteikosta tarvittava metallilankakamman koko (kuva 8).

2 Aseta metallilankakampa pidikkeeseen

- Sijoita metallilankakampa sen pidikkeeseen (kuva 13).

3 Syötä lävistetty paperi kampaan

- Syötä lävistetyt paperiniput metallilankakampaan.

SIDONTAVINKKI

Aseta takakansi (B) etukannen (A) päälle siten, että metallilanka- tai Click-kamman sauma ei tule näkyviin myöhemmin (kuva 14).

4 Metallilanka-/Click-kamman sulkeminen

Metallilankakammat on tarkoitettu vain kertakäyttöön. Niitä ei voida avata ja sulkea uudestaan, toisin kuin muovikampoja tai Click-kampoja.

- Työnnä metallilankakamman lukituspainiketta alaspäin (kuva 9)
- Pidä sidottavaa asiakirjaa vasemmalla kädelläsi sidontaurassa siten, että metallilankakamman avoin pää jää osoittamaan alaspäin.
- Paina oikealla kädelläsi sidontavipua alas, kunnes metallilankakampa on suljettu täysin (kuva 15).
- Jos käytät Click-sidontakampaa, sulje renkaat käsin tai Click-kamman mukana toimitetun sulkimen avulla.

5 Metallilankakamman sulkeutumisleveyden rajoittaminen

Useita keskenään samanlaisia asiakirjoja (asiakirjasarjoja) voidaan sitoa helposti ja yksinkertaisesti rajoittamalla sulkeutumisleveys määrätyn suuruiseksi.

- Määritä, kuinka pitkälle sidontavipua on painettava alaspäin metallilankakamman sulkemiseksi täysin (vaihe 4). Pidä sidontavipu tässä asennossa.
- Työnnä lukituspainiketta ylöspäin, kunnes se pysähtyy, ja lukitse se tähän asentoon (kuva 16).

Voit nyt painaa sidontavipua sen pysäytyskohtaan saakka, ja sarjan jokaiseen asiakirjaan muodostuu täysin suljettu metallilankasidonta.

Spesifikasjoner

	GBC MultiBind 420
Driftsmodus	Manuell
Maks. dokumentstørrelse	315 mm (EDB-papir)
Antall avlange stansepinner	21
Antall runde stansepinner	34
Hullavstand – avlange	14,2 mm, am.-forhold
Hullavstand – runde	8,5 mm, 3:1-forhold
Stansekapasitet – papir	Maks. 20 ark, 80 g/m ²
Stansekapasitet – PVC-omslag	2 PVC-omslag på maks. 0,2 mm tykkelse hver
Stansekapasitet	Ca. 5000 ark i timen
Papirkantfører	Justerbar, låsbar
Maks. diameter, plastspiral	51 mm
Maks. diameter, stålspiral/clickspiral	14 mm
Innbindingsprodukt, med plastspiral	300 innbindingsoperasjoner i timen
Innbindingsprodukt, med stålspiral/clickspiral	180 innbindingsoperasjoner i timen
Avskjærrsskuff	334 x 29 x 117 mm
Nettvekt	11,5 kg
Mål	125 x 425 x 425 mm

Med forbehold om at den tekniske informasjonen kan endres uten forutgående varsel.

Merknad

Takk for at du valgte en GBC innbindingsmaskin. Vårt mål er å lage innbindingsmaskiner av høy kvalitet til en rimelig pris og med mange avanserte funksjoner, slik at du kan få flotte resultater hver gang. Før du bruker maskinen for første gang, bør du bruke noen minutter på å lese gjennom denne veiledningen.

Brukstips

Stansepinnene i MultiBind 420-maskinen ble behandlet med olje under produksjon for å forhindre rust og sikre en jevn stansebevegelse.

- Før enheten tas i bruk for første gang, anbefales det å utføre flere stanseoperasjoner på gammelt papir for å fjerne alle rester av olje fra maskindelene.
- Test alltid maskinen med rest-papir før du stanser det endelige dokumentet.
- Bruk kun originalt GBC-tilbehør.

Enheten er vedlikeholdsfri ved korrekt og anbefalt bruk.

Plassering av kontroller

- 1 Låseknapp for plastspiral/stålspiral
- 2 Transportlås
- 3 Justerbar papirkantføring (34 hull)
- 4 Justerbar papirkantføring (21 hull)
- 5 Dokumentstøtte
- 6 Stansehåndtak
- 7 Størrelsefører for plastspiral (i bindingskanalen)
- 8 Åpne-/lukkemekanisme for plastspiral
- 9 Bindingskanal for stålspiral
- 10 Innbindingsspak
- 11 Spiralholder
- 12 Stansekanal (34 hull, runde, 3:1-forhold)
- 13 Stansekanal (21 hull, avlange, am.-forhold)
- 14 Avskjærrsskuff

Sikkerhetsinstruksjoner



ACCO BRANDS EUROPE TAR DIN OG ANDRES SIKKERHET PÅ ALVOR. DU FINNER VIKTIGE SIKKERHETSINSTRUKSJONER I DENNE BRUKSANVISNINGEN OG PÅ SELVE PRODUKTET. LES DISSE INSTRUKSJONENE NØYE.

MultiBind 420 er utelukkende beregnet på stansing og innbinding av papir og omslag i PVC-plast. Enheten må kun brukes til sitt tiltenkte formål og ikke til andre typer materiale. Dette sikrer lang levetid og forhindrer skade på de mekaniske funksjonene som driver maskinen.

- For å unngå overbelastning av maskinen, vennligst sjekk malen for maksimal stansing foran på din maskin før du setter i gang med stansingen.
- Når du stanser PVC-/PP-omslag, anbefaler vi at omslaget stanses med noen papirark på hver side.
- Sørg for IKKE å stanse metalleder, så som heftestifter eller binderser.
- Tøm avfallsskuffen med jevne mellomrom.
- Sørg for at maskinen brukes på et flatt og stabilt underlag.
- Maskinen må aldri løftes etter stansehåndtaket. Bruk alltid håndgrepene som sitter på siden av maskinen.
- For å unngå fare for personskader, STIKK IKKE fingrene inn i spiralinnbindingskanalen.
- Innbindingsmaskinen må ikke utsettes for temperatur-/fuktighetsforhold som kan føre til kondensasjon. Maksimum romtemperatur 40 °C

MultiBind 420 har følgende funksjoner:

	GBC MultiBind 420
Stansing av papir (80 g/m)	20 ark for plastspiral, 12 ark for stålspiral/clickspiral
Stansing av PVC-omslag (0,2 mm)	Maks. 2 PVC-omslag
Maks. str. for plastspiral/stålspiral/clickspiral	51 mm CombBind (plastspiral) 14 mm WireBind (stålspiral) 16 mm ClickBind (clickspiral)
Omr. innbindingskapasitet (80 g/m)	450 ark CombBind (plastspiral) 125 ark WireBind (stålspiral) 145 ark ClickBind (clickspiral)

Klargjøre maskinen

- Plasser maskinen på et jevnt underlag.
- Trekk dokumentstøtten (omslag) (fig. 1) opp.
- Skyv de to transportlåsene innover (fig. 1.2).
- Skyv stansehåndtaket så langt opp som mulig (fig. 1.3).
- Skyv innbindingsspaken så langt opp som mulig. En fjær presser innbindingsspaken noen få centimeter til siden, slik at den blir lett å bevege (fig. 2).

MultiBind 420 er nå klar til bruk.

Transport og oppbevaring av maskinen

1 Låse maskinen

- Trykk innbindingsspaken mot maskinen, og skyv den nedover (fig. 17.1).
- Trykk ned stansehåndtaket (fig. 17.2).
- Skyv de to transportlåsene utover for å låse stansehåndtaket (fig. 17.3). Påse at stansehåndtaket ikke kan bevegese.
- Legg ned dokumentstøtten (fig. 17.4)

2 Transport og oppbevaring av maskinen

Du kan nå bruke stansehåndtaket som bærehåndtak. Maskinen kan dermed lett tas med og oppbevares i enten stående eller liggende posisjon (fig. 20).



Advarsel! Fare! Kontroller alltid at stansehåndtaket er låst på plass før du transporterer maskinen.

Tømme avskjærsskuffen

- 1 Lås maskinen (fig. 18).
- 2 Sett maskinen i stående posisjon. Trekk ut skuffen på undersiden av maskinen og tøm den (fig. 18).
- 3 Skyv skuffen tilbake til den låses på plass av fjæren (fig. 19).

Garanti

ACCO Brands Europe (ACCO) garanterer sine produkter og deler mot materialfeil og produksjonsfeil under normal bruk for en periode på 24 måneder fra opprinnelig kjøpsdato.

I løpet av denne perioden vil vi reparere eller erstatte et mangelfullt produkt eller deler etter følgende garantivilkår:

Garantien omfatter bare feil på materiell og produksjonsfeil under normal bruk, og omfatter ikke skade på produkt eller deler som følge av:

- endring, reparasjon, modifikasjon eller service utført av andre enn et autorisert ACCO-servicesenter.
- uhell, forsømmelse, misbruk eller feil bruk som skyldes manglende overholdelse av normale betjeningsprosedyrer for et produkt av denne typen.

Avhengig av problemtype og modelltype vil vi enten avtale et besøk fra en servicetekniker eller at du returner produktet til ACCO. ACCO vil etter eget skjønn og i samsvar med lovgivning enten

- reparere makuleringsmaskinen ved hjelp av nye eller renoverte deler, eller
- erstatte makuleringsmaskinen med en ny eller renovert makuleringsmaskin som tilsvarer makuleringsmaskinen som byttes ut.

Ingenting i denne garantien skal kunne ekskludere ACCOs ansvar når det gjelder død og personskaade som følge av uaktsomhet fra ACCO. Denne garantien tilbys (i henhold til disse vilkårene) som et tillegg, og påvirker ikke dine lovbestemte rettigheter.

Hvis du opplever teknisk feil, ber vi om at du kontakter ACCOs kundestøtte (se baksiden)

Slik stanser du dokumenter for WireBind 34 og ClickBind (stålspiraler og clickspiraler) (34 hull, runde)

1 Juster papirkantføreren

- Angi papirkantføreren til ønsket papirformat slik at kantene på dokumentet ikke stanses (fig. 3).

Se illustrasjonen på maskinen.

2 Påse at arkene ligger kant i kant, og legg dokumentet inn i stansekanalen

- Bank kantene på dokumentet mot en jevn flate, slik at alle arkene ligger kant i kant.
- Plasser dokumentet i stansekanalen, og sørg for at den enden av dokumentet som skal stanses ligger med forsiden ned i den fremre stansekanalen (maks. 12 ark med papir på 80 g eller 2 PVC-plastomslag på 0,2 mm hver) (fig. 4).

3 Stans ut hull

- Trekk stansehåndtaket nedover (fig. 5).
- Skyv stansehåndtaket opp igjen, og fjern det stansede dokumentet.

INNBINDINGSTIPS!

Kombinert stansing og innbinding:

Du kan legge de stansede arkene i en stålspiral/clickspiral før du stanser resten av dokumentet.

Slik stanser du dokumenter for CombBind og WireBind 21 (plastspiraler og stålspiraler) (21 hull, avlange)

1 Juster papirkantføreren

- Angi papirkantføreren til ønsket papirformat slik at kantene på dokumentet ikke stanses (fig. 6).

Se illustrasjonen på maskinen. Føringslinjene på dokumentstøtten gjør det enkelt å justere dokumenter med A4- og A5-format.

2 Påse at arkene ligger kant i kant, og legg dokumentet inn i stansekanalen

- Bank kantene på dokumentet mot en jevn flate, slik at alle arkene ligger kant i kant.
- Plasser dokumentet i stansekanalen, og sørg for at den enden av dokumentet som skal stanses ligger med forsiden ned i den bakre stansekanalen (maks. 20 ark med papir på 80 g eller 2 PVC-plastomslag på 0,2 mm hver) (fig. 7).

3 Stansing

- Trekk stansehåndtaket nedover (fig. 5).
- Skyv stansehåndtaket opp igjen, og fjern det stansede dokumentet.

INNBINDINGSTIPS!

Kombinert stansing og innbinding:

Du kan legge de stansede arkene i en plastspiral/stålspiral før du stanser resten av dokumentet.

Slik foretar du innbinding med plastspiral

1 Velg riktig plastspiralstørrelse

- Legg hele dokumentet som skal bindes inn, i bindingskanalen. Trykk innbindingsspaken nedover, og les av ønsket plastspiralstørrelse på skalaen på den mobile trykkstangen. Bruk tabellen nedenfor hvis du skal binde inn mer enn ca. 125 ark med papir på 80 g (plastspiral større enn 14 mm).

Maks. antall ark	145	165	195	225	240	280	330	390	450
Plastspiralstørrelse	16	19	22	25	28	32	38	45	51

2 Sett inn og åpne plastspiralen

- Skyv låseknappen for plastspiralen nedover (fig. 9).
- Legg inn plastspiralen med den åpne siden vendt opp mot spiralåpningmekanismen (fig. 10).
- Trykk innbindingsspaken nedover, slik at plastspiralen åpnes og arkene som skal bindes inn, lett kan legges inn.

Hvis du kun ønsker å binde inn ett dokument, går du videre til trinn fire nedenfor. Hvis du ønsker å binde inn flere identiske dokumenter etter hverandre (en serie), går du videre til trinn tre.

3 Begrense spiralåpningsbredden

Hvis du skal binde inn flere dokumenter med samme størrelse plastspiral, er det smart å aktivere plastspirallåsen.

- Åpne spiralen med innbindingsspaken som vanlig.
- Skyv låseknappen for plastspiralen oppover til den stopper, og sørg for at den låses i denne posisjonen (fig. 16).
- Innbindingsspaken sørger deretter for at plastspiralene åpnes i henhold til denne innstillingen.

4 Legg stanset papir i plastspiralen

- Legg alt det stansede papiret i plastspiralen (fig. 11).

5 Lukk plastspiralen

- Før innbindingsspaken tilbake til utgangsposisjonen.
- Ta det innbundne dokumentet ut av maskinen (fig. 12).

Hvis du vil bytte ut eller legge til individuelle sider, kan du åpne og lukke plastspiralen igjen (se trinn 2–5).

Slik foretar du en innbinding med stålspiral/clickspiral

1 Velg riktig stålspiralstørrelse

- Legg materialet som skal bindes inn, i bindingskanalen, og les av ønsket stålspiralstørrelse på skalaen på den mobile trykkstangen (fig. 8).

2 Legg stålspiralen i holderen

- Plasser stålspiralen i spiralholderen (fig. 13).

3 Legg i det stansede papiret

- Legg alt det stansede papiret i stålspiralen.

INNBINDINGSTIPS!

Plasser det bakre omslaget (B) over det fremre omslaget (A) slik at skjøten i stålspiralen eller clickspiralen ikke vises etter innbinding (fig. 14).

4 Lukk stålspiralen/clickspiralen

Stålspiraler er beregnet på engangsbruk. I motsetning til plastspiralene og clickspiralene kan de kun åpnes og lukkes én gang.

- Skyv låseknappen for stålspiralen nedover (fig. 9)
- Hold dokumentet som skal bindes inn i venstre hånd og før det inn i bindingskanalen, slik at spiralen stopper med den åpne siden vendt ned.
- Trykk innbindingsspaken ned med høyre hånd, til spiralen er helt lukket (fig. 15).
- Hvis du bruker clickspiralene, lukker du ringene manuelt eller bruker lukkeenheten som følger med clickspiralene.

5 Begrense spirallukkingsbredden

Du kan binde inn flere identiske dokumenter (serier) på en enkel måte ved å begrense lukningsbredden.

- Avgjør hvor langt ned du må trykke innbindingsspaken før stålspiralen er helt lukket (trinn 4). Hold innbindingsspaken i denne posisjonen.
- Skyv låseknappen oppover til den stopper, og sørg for at den låses i denne posisjonen (fig. 16).

Du kan nå trykke innbindingsspaken ned til den stopper, og hvert dokument i innbindingsserien vil bli bundet inn med perfekt spirallukking.

Specifikationer

	GBC MultiBind 420
Användningsläge	Manuellt
Max. dokumentstorlek	315 mm (datapapper)
Antal fyrkantiga stansstift	21
Antal runda stansstift	34
Hålavstånd - fyrkantiga	14,2 mm, amerikanskt hålavstånd
Hålavstånd - runda	8,5 mm, hålavstånd 3:1
Stansningskapacitet – papper	max 20 ark (80 g/m ²)
Stanskapacitet – PVC-omslag	2 PVC omslag, max 0,2 mm vardera
Stanskapacitet	Ca 5000 ark i timmen
Guidekant	Justerbar, läsbar
Max. diameter, plastspiral	51 mm
Max. diameter, tråd/clickspiral	14 mm
Bindningskapacitet med plastspiral	300 bindningar per timme
Bindningskapacitet med tråd/clickspiral	180 bindningar per timme
Avfallsbricka	334 x 29 x 117 mm
Nettovikt	11,5 kg
Mått	125 x 425 x 425 mm

Specifikationerna kan ändras utan varsel.

Speciell märka

Tack för att du valde en GBC värmebindare. Vår målsättning är att tillverka bindings-maskiner av hög kvalitet till överkomligt pris med många avancerade funktioner som ger dig utmärkta resultat varje gång. Innan du använder maskinen för första gången ber vi dig sätta av några minuter till att läsa genom denna bruksanvisning.

Användningstips

Stansstiften på MultiBind 420 är överdragna med olja från fabriken för att skydda dem mot korrosion och se till att maskinen fungerar smidigt.

- Innan du använder maskinen för första gången bör du stansa flera gånger på gammalt papper för att avlägsna alla rester av olja på komponenterna.
- Testa hur stansningen fungerar på gammalt papper innan du stansar det slutliga dokumentet.
- Använd endast originaltillbehör från GBC.

Maskinen är underhållsfri när den används på rätt sätt för avsett ändamål.

Delarnas och reglagens placering

- 1 Låsknapp för plastspiral/tråd
- 2 Transportlås
- 3 Inställbar guidekant (34-hålsstansning)
- 4 Inställbar guidekant (21-hålsstansning)
- 5 Dokumentstöd
- 6 Stanshandtag
- 7 Spiralstorleksguide (i bindingskanalen)
- 8 Mekanism för öppning/stängning av spiralen
- 9 Trådbindningskanal
- 10 Bindningsspak
- 11 Trådhållare
- 12 Stansspringa (34 hål, runda, hålavstånd 3:1)
- 13 Stansspringa (21 hål, fyrkantiga, amerikanskt hålavstånd)
- 14 Avfallsbricka

Säkerhetsinstruktioner



DIN SÄKERHET LIKAVÄL SOM ANDRAS ÄR EN BETYDELSEFULL ANGELÄGENHET FÖR ACCO BRANDS EUROPE. I DENNA ANVÄNDARHANDBOK OCH PÅ SJÄLVA ENHETEN FINNS VIKTIGA SÄKERHETSFÖRESKRIFTER. LÄS NOGGRANT IGENOM DESSA FÖRESKRIFTER.

Observera att MultiBind 420 är enbart avsett för att stansa och binda papper och PVC-omslag. Använd maskinen endast för det ändamålet, och försök inte behandla annat material. På så sätt håller din maskin längre och du riskerar inte att skada maskinens mekaniska funktion.

- För att undvika att överbelasta maskinen, bör du före varje stansning kontrollera att du inte överskrider den maximala kapaciteten som står på maskinens framsida.
- Vid stansning av PVC-pärmar rekommenderar vi att pärmarna stansas med ett papper på vardera sida.
- Stansa INTE metallföremål som häftklamrar eller gem.
- Töm brickan för pappersklipp regelbundet.
- Se till att maskinen används på en plan och stabil yta.
- Lyft aldrig maskinen i stanshandtaget. Använd alltid handtagen som sitter på maskinens sidor.
- För att undvika skador får du INTE stoppa in fingrarna i trådbindningskanalen.
- Bindningsmaskinen ska inte utsättas för sådana temperatur-/fuktighetsnivåer som orsakar kondens. Max. omgivande temperatur ~ 40 ° C

MultiBind 420 har följande kapacitet:

	GBC MultiBind 420
Stansning av papper (80 gm²)	20 ark för plastspiral, 12 ark för tråd/clickspiral
Stansning av PVC-omslag (0,2 mm)	Max. 2 PVC-omslag
Max. storlek på plastspiral/tråd/clickspiral	51 mm CombBind (plastspiral) 14 mm WireBind (tråd) 16 mm ClickBind (clickspiral)
Bindningskapacitet (80 gm²)	ca 450 ark CombBind (plastspiral) ca 125 ark WireBind (tråd) ca 145 ark ClickBind (clickspiral)

Förberedelse av maskinen

- Ställ maskinen på en stadig yta.
- Dra upp dokumentstödet (locket) (Fig. 1).
- Tryck de båda spärrarna på transportlåset inåt (Fig. 1.2).
- Dra upp stanshandtaget så långt det går (Fig. 1.3).
- Dra upp bindningsspaken så långt det går. Bindningsspaken trycks några centimeter åt sidan av en fjäder så att det blir lättare att använda det (Fig. 2).

MultiBind 420 är nu klar för användning.

Transport eller förvaring av maskinen

1 Låsning av maskinen

- Tryck bindningsspaken mot maskinen och fäll den nedåt (Fig. 17.1).
- Tryck ner stanshandtaget (Fig. 17.2).
- Tryck de båda transportspärrarna utåt så att stanshandtaget låses (Fig. 17.3). Kontrollera att stanshandtaget inte längre kan röra sig.
- Fäll ner dokumentstödet (Fig. 17.4).

2 Transport eller förvaring av maskinen

Du kan nu använda stanshandtaget som ett bärhandtag. Då kan maskinen bäras med lätthet och kan förvaras stående eller liggande (Fig. 20).



Varning: Skaderisk! Se alltid till att stanshandtaget är ordentligt fastlåst innan du bär den.

Tömning av avfallsbrickan

- 1 Lås maskinen (Fig. 18).
- 2 Ställ maskinen i upprätt läge och dra ut brickan på undersidan av maskinen och töm den (Fig. 18).
- 3 Dra in brickan igen tills den knäpps fast av fjädern (Fig. 19).

Garanti

Produkt- och komponentgarantin från ACCO Brands Europe (ACCO) avseende defekter i material och utförande gäller vid normalanvändning under en period av 24 månader från ursprungligt inköpsdatum.

Under denna period reparerar eller ersätter vi en defekt produkt eller komponent under följande garantivillkor:

Garantin gäller endast defekter i material och utförande under normal användning, och omfattar inte skador på produkter eller komponenter som uppstår till följd av:

- ändringar, reparationer, modifieringar eller service som utförts av annat än godkänt ACCO-servicecenter.
- olycka, slarv, missbruk eller felaktig användning på grund av underlåtenhet att följa normala användningsprocedurer för en produkt av detta slag.

Alltefter diagnosen och modelltypen ordnar vi antingen med ett servicebesök från en tekniker eller kommer vi överens med dig om retur av produkten till ACCO. ACCO kommer då, enligt eget godtycke och i enlighet med lagen, att antingen

- reparera strimlaren med nya eller renoverade delar, eller
- ersätta strimlaren med en ny eller renoverad strimlare som är likvärdig med den som den ersätter.

Inget i denna garanti medför att ACCO kan avsäga sig ansvar i händelse av dödsfall och personskada till följd av underlåtenhet från ACCO:s sida. Denna garanti erbjuds (under dessa villkor och krav) utöver, och påverkar inte, dina juridiska rättigheter.

Om du stöter på ett tekniskt fel ber vi dig att kontakta ACCO:s kundtjänst (se bakre omslaget)

Registrera produkten online på www.accobrand.com

Stansning av dokument för WireBind 34 och ClickBind (tråd och clickspirall) (34 hål, runda)

1 Ställ in guidekanten

- Ställ in guidekanten efter aktuellt pappersformat så att papperet inte stansas längst upp och längst ner (Fig. 3). Du får hjälp av grafiken på maskinen.

2 Se till att arken ligger rakt och lägg i dokumentet i stansspringan

- Knacka kanten på dokumentet mot en flat yta så att alla arken kommer rakt.
- Lägg dokumentet i stansspringan och se till att den kant som ska stansas kommer nedåt i den främre stansspringan. (max. 12 ark papper, 80 gm², eller två PVC-omslag, 0,2 mm vardera) (Fig. 4).

3 Stansa

- Dra stanshandtaget nedåt (Fig. 5).
- För upp stanshandtaget igen och ta ut det stansade dokumentet.

BINDNINGSTIPS!

Samtidig bindning och stansning:

Du kan lägga i de stansade arken i en tråd/clickspirall innan du stansar resten av dokumentet.

Stansning av dokument för CombBind och WireBind 21 (plastspirall och tråd) (21 hål, fyrkantiga)

1 Ställ in guidekanten

- Ställ in guidekanten så att dokumentet inte stansas längst upp och längst ned (Fig. 6).

Du får hjälp av grafiken på maskinen. Det finns hjälplinjer på dokumentstödet som du kan använda för att placera A4- och A5-dokument.

2 Se till att arken ligger rakt och lägg i dokumentet i stansspringan

- Knacka kanten på dokumentet mot en flat yta så att alla arken kommer rakt.
- Lägg dokumentet i stansspringan och se till att den kant som ska stansas kommer nedåt i den bakre stansspringan. (max. 20 ark papper, 80 gm², eller två PVC-omslag, 0,2 mm vardera) (Fig. 7).

3 Stansa

- Dra stanshandtaget nedåt (Fig. 5).
- För upp stanshandtaget igen och ta ut det stansade dokumentet.

BINDNINGSTIPS!

Samtidig bindning och stansning:

Du kan lägga i de stansade arken i en plastspirall/tråd innan du stansar resten av dokumentet.

Bindning med plastspiral

1 Välj rätt spiralstorlek

- Lägg hela dokumentet som ska bindas i bindningskanalen. Tryck bindningsspaken nedåt och läs av lämplig spiralstorlek på skalan på den rörliga tryckstängningen. Använd tabellen nedan om du vill binda mer än ca 125 ark papper 80 gm² (större spiral än 14 mm).

Max. antal ark	145	165	195	225	240	280	330	390	450
Spiralstorlek	16	19	22	25	28	32	38	45	51

2 Lägg i och öppna plastspiralen

- Skjut spirallåsknappen nedåt (Fig. 9).
- Lägg plastspiralen med den öppna sidan uppåt i spiralöppningsmekanismen (Fig. 10).
- Tryck bindningsspaken nedåt så att spiralen öppnas helt och arken som ska bindas kan läggas in enkelt.

Om du bara ska binda ett enda dokument går du nu till steg 4 nedan. Om du ska binda flera dokument efter varandra går du till steg 3.

3 Ställ in spiralöppningsbredden

Om du ska binda flera dokument med spiraler av samma storlek är det praktiskt att ställa in spirallåset.

- Öppna spiralen som vanligt med bindningsspaken.
- Skjut spirallåsknappen uppåt så långt det går och se till att den låses fast i det läget (Fig. 16).
- Bindningsspaken öppnar sig nu alltid vid den storleksinställningen.

4 Lägg det stansade papperet på spiralen

- Lägg de stansade pappersbuntarna på spiralen (Fig. 11).

5 Stäng spiralen

- Ställ tillbaka bindningsspaken till övre läget.
- Ta ut det bundna dokumentet ur maskinen (Fig. 12).

Om du vill byta ut eller lägga till enskilda sidor kan du alltid öppna och stänga spiralen igen (se steg 2-5).

Bindning med tråd/clickspiral

1 Välj rätt trådstorlek

- Lägg i materialet som ska bindas i bindningskanalen och läs av lämplig trådstorlek på skalan på de rörliga tryckstängningen (Fig. 8).

2 Lägg tråden i hållaren

- Lägg i tråden i trådhållaren (Fig. 13).

3 Lägg i de stansade arken

- Lägg de stansade pappersbuntarna på tråden

BINDNINGSTIPS!

Lägg det bakre omslaget (B) ovanpå det främre omslaget (A) så att fogen i tråden eller clickspiralen döljs senare (Fig. 14).

4 Stäng tråden/clickspiralen

Trådbinding är endast avsett för engångsbinding. I motsats till plastspiraler och clickspiraler kan de inte öppnas och stängas igen.

- Skjut trådlåsknappen nedåt (Fig. 9).
- Håll dokumentet som ska bindas i vänster hand i bindningskanalen på så sätt att tråden stannar med den öppna änden ner.
- Tryck ner bindningsspaken med höger hand så långt som behövs för att tråden ska stängas helt (Fig. 15).
- Om du använder clickspiral, stänger du ringarna manuellt eller med den zipper som följer med clickspirallerna.

5 Ställ in stängningsavståndet

Om du ska binda flera likadana dokument är det praktiskt att ställa in stängningsavståndet.

- Avgör hur mycket du måste trycka ner bindningsspaken för att tråden ska stängas helt (steg 4). Håll bindningsspaken i det läget.
- Skjut låsknappen uppåt så långt det går och se till att den låses fast i det läget (Fig. 16).

Du kan nu trycka ner bindningsspaken till stoppläget, och få en perfekt stängd tråd i varje dokument.

Dane techniczne

	GBC MultiBind 420
Tryb działania	Ręczny
Maksymalny format dokumentu	315 mm (format EPD)
Liczba prostokątnych noży dziurkujących	21
Liczba okrągłych noży dziurkujących	34
Skok perforacji - otwory prostokątne	14,2 mm (skok USA)
Skok perforacji - otwory okrągłe	8,5mm (skok 3:1)
Liczba arkuszy, które można jednocześnie przedziurkować - papier	maksymalnie 20 arkuszy (80 g/m ²)
Liczba arkuszy, które można jednocześnie przedziurkować - okładki plastikowe PCV	maksymalnie 2 okładki plastikowe PCV o grubości 0,2 mm każda
Maksymalna wydajność dziurkowania	ok. 5000 arkuszy na godzinę
Ogranicznik krawędzi papieru	regulowany, z możliwością zablokowania
Maks. średnica grzbietu grzebieniowego	51 mm
Maks. średnica grzbietu drucianego/zatraskowego	14 mm
Wydajność bindowania - grzbiety grzebieniowe	300 operacji bindowania na godzinę
Wydajność bindowania - grzbiety druciane/zatraskowe	180 operacji bindowania na godzinę
Pojemnik na ścinki	334x29x117 mm
Waga netto	11,5 kg
Wymiary	125x425x425 mm

Dane techniczne mogą ulec zmianie bez powiadomienia.

Nadzwyczajne wydanie gazety zawiadomienie

Dziękujemy za wybranie bindownicy marki GBC. Naszym celem jest produkowanie wysokiej jakości urządzeń po przystępnych cenach, posiadających wiele zaawansowanych funkcji, umożliwiających każdorazowe osiągnięcie doskonałych rezultatów. Przed rozpoczęciem pracy, prosimy o poświęcenie kilku minut na przeczytanie niniejszej instrukcji obsługi.

Praktyczne porady

Noże mechanizmu dziurkującego bindownicy MultiBind 420 zostały fabrycznie powleczone olejem dla ochrony przed korozją oraz aby zapewnić ich sprawne działanie.

- Przed pierwszym właściwym użyciem urządzenia zaleca się wykonanie kilku wstępnych operacji dziurkowania przy użyciu niepotrzebnych kartek papieru w celu usunięcia resztek oleju z części mechanizmu.
- Przed przystąpieniem do dziurkowania właściwego dokumentu, sprawdź jakość dziurkowania przy użyciu niepotrzebnego papieru.
- Należy stosować tylko oryginalne akcesoria marki GBC. Urządzenie nie wymaga żadnych czynności konserwacyjnych, jeśli jest używane prawidłowo i zgodnie z przeznaczeniem.

Położenie części i regulatorów

- 1 Zacisk blokujący rozchylenie grzbietów grzebieniowych/drucianych
- 2 Mechanizm zabezpieczający przy transporcie
- 3 Regulowany ogranicznik krawędzi papieru (dziurkacz 34-otworowy)
- 4 Regulowany ogranicznik krawędzi papieru (dziurkacz 21-otworowy)
- 5 Podpora dokumentów
- 6 Ramię dziurkacza
- 7 Wskaźnik rozmiaru grzbietu (w szczelinie bindownicy)
- 8 Mechanizm otwierania/zamykania grzbietów
- 9 Szczelina bindownicy do oprawy drutowej
- 10 Dźwignia mechanizmu bindującego
- 11 Zaczepek na grzbiety
- 12 Szczelina dziurkacza (34 otwory, okrągłe, skok 3:1)
- 13 Szczelina dziurkacza (21 otworów, prostokątne, skok USA)
- 14 Pojemnik na ścinki

Ważne informacje dotyczące bezpieczeństwa



BEZPIECZEŃSTWO, ZARÓWNO TWOJE JAK I INNYCH OSÓB, JEST DLA FIRMY ACCO BRANDS EUROPE BARDZO ISTOTNE. W NINIEJSZEJ INSTRUKCJI OBSŁUGI, JAK I NA SAMYM URZĄDZENIU, UMIESZCZONE SĄ WAŻNE INFORMACJE DOTYCZĄCE BEZPIECZEŃSTWA. PROSIMY O ICH UWAGNE PRZECZYTANIE.

Bindownica MultiBind 420 przeznaczona jest wyłącznie do dziurkowania i bindowania papieru i plastikowych okładek PCV. Urządzenia należy używać tylko do tych celów i nie stosować żadnych innych materiałów. Zapewni to długotrwałe działanie bindownicy i zapobiegnie uszkodzeniom zespołów mechanicznych.

- Aby nie dopuścić do przeciążenia urządzenia, przed rozpoczęciem dziurkowania należy zapoznać się z informacjami o maksymalnej dopuszczalnej liczbie dziurkowanych kartek, zamieszczonymi z przodu bindownicy.
- Podczas dziurkowania okładek z polichlorku winylu lub polipropylenu zaleca się obłożyć dziurkowaną okładkę z obydwu stron kilkoma arkuszami papieru.
- NIE dziurkować metalowych przedmiotów, takich jak zszywki lub spinacze do papieru.
- Regularnie opróżniać pojemnik na ścinki.
- Bindownicę należy eksploatować na płaskiej, stabilnej powierzchni.
- Nigdy nie podnosić urządzenia za dźwignię do dziurkowania. Zawsze korzystać w tym celu z uchwytów znajdujących się z boku bindownicy.
- Aby nie dopuścić do ryzyka obrażeń fizycznych, NIE NALEŻY wkładać palców do kanału oprawy drutowej.
- Bindownicę należy chronić przed warunkami temperatury/wilgotności, które mogłyby powodować występowanie kondensacji. Maksymalna temperatura otoczenia ok. 40°C

MultiBind 420 posiada następujące funkcje:

	GBC MultiBind 420
Dziurkowanie papieru (80 g/m ²)	20 arkuszy do grzbietów grzebieniowych; 12 arkuszy do grzbietów drucianych/zatraskawych
Dziurkowanie okładek plastikowych PCV (0,2 mm)	Maks. 2 okładki PCV
Maksymalny rozmiar grzbietu grzebieniowego/drucianego/zatraskawego:	CombBind (grzbiet grzebieniowy) – 51 mm WireBind (grzbiet druciany) – 14 mm ClickBind (grzbiet zatraskawowy) – 16 mm
Przybliżona maksymalna liczba arkuszy w oprawie (80 g/m ²)	CombBind (grzbiet grzebieniowy) – 450 arkuszy WireBind (grzbiet druciany) – 125 arkuszy ClickBind (grzbiet zatraskawowy) – 145 arkuszy

Przygotowanie urządzenia do pracy

- Ustaw urządzenie na stabilnej powierzchni.
- Podnieś podporę dokumentów (pokrywą) (rys 1).
- Przesuń do wewnątrz dwie zasuwki mechanizmu zabezpieczającego (rys 1.2).
- Unieś ramię dziurkacza maksymalnie w górę (rys 1.3).
- Unieś dźwignię mechanizmu bindującego maksymalnie w górę. Sprężyna odsuwa dźwignię na kilka centymetrów w bok dla zapewnienia wygody użycia (rys 2).

Bindownica MultiBind 420 jest gotowa do pracy.

Transport i przechowywanie urządzenia

1 Zabezpieczanie urządzenia

- Dociśnij dźwignię mechanizmu bindującego do urządzenia i złóż ją przesuwając w dół (rys 17.1).
- Naciśnij w dół ramię dziurkacza (rys 17.2).
- Przesuń dwie zasuwki mechanizmu zabezpieczającego do zewnątrz, aby zablokować ramię dziurkacza (rys 17.3). Upewnij się, że ramię dziurkacza zostało unieruchomione.
- Złóż podporę dokumentów (rys 17.4).

2 Transport i przechowywanie urządzenia

Ramię dziurkacza może teraz służyć jako uchwyt do przenoszenia. Zapewnia to wygodę transportu, a urządzenie można przechowywać w pozycji pionowej lub poziomej (rys 20).



Ostrzeżenie: Niebezpieczeństwo zranienia! Przed przeniesieniem urządzenia upewnij się, że ramię dziurkacza zostało prawidłowo zablokowane.

Opróżnianie pojemnika na ścinki

- 1 Zablokuj urządzenie (rys 18).
- 2 Ustaw urządzenie w pozycji pionowej, wyjmij i opróżnij pojemnik znajdujący się na spodzie (rys 18).
- 3 Włóż pojemnik z powrotem tak, aby sprężyna zatrzasnęła się we właściwym miejscu (rys 19).

Gwarancja

Produkty ACCO Brands Europe (ACCO) i ich części objęte są gwarancją w zakresie wad materiałowych i wykonania przez okres 24 miesięcy od daty zakupu przez pierwszego użytkownika, pod warunkiem normalnego użytkowania.

W okresie gwarancji wadliwe produkty i części będą naprawiane lub wymieniane na następujących warunkach:

Gwarancja dotyczy tylko wad materiałowych i wykonania ujawnionych w trakcie normalnego użytkowania, natomiast nie obejmuje uszkodzeń produktu ani jego części powstałych na skutek:

- zmian, napraw, modyfikacji i przeglądów dokonanych przez osoby inne niż pracownicy autoryzowanego serwisu ACCO,
- wypadków, zaniedbań, nadmiernego lub niewłaściwego używania w wyniku nieprzestrzegania zasad obsługi produktów tego rodzaju.

Zależnie od stwierdzonego problemu i modelu urządzenia, zorganizujemy wizytę pracownika serwisu u klienta lub uzgodnimy z klientem zwrot produktu do firmy ACCO. ACCO zobowiązuje się, według uznania i zgodnie z przepisami prawa:

- naprawić niszczarkę przy użyciu części nowych lub odnowionych albo
 - wymienić niszczarkę na niszczarkę nową lub odnowioną, która jest równorzędna z tą, którą ma zastąpić.
- Żadna część niniejszej gwarancji nie wyklucza odpowiedzialności firmy ACCO w przypadku śmierci lub obrażeń fizycznych spowodowanych zaniedbaniem ze strony ACCO. Niniejsza gwarancja jest udzielana (na powyższych warunkach) w uzupełnieniu do ustawowych praw konsumentów i nie ogranicza tych praw.

W przypadku zaistnienia wady technicznej prosimy o skontaktowanie się z biurem obsługi klienta ACCO (patrz tylna okładka).

Prosimy o zarejestrowanie produktu na stronie internetowej www.accobrand.com

Dziurkowanie dokumentów do oprawy WireBind 34 i ClickBind (grzbiety druczane i zatrzaskowe) (34 otwory, okrągłe)

1 Ustaw ogranicznik krawędzi papieru

- Ustaw ogranicznik krawędzi papieru do wymaganego formatu, aby nie przedziurkować krawędzi dokumentu (rys. 3).

Pomogą w tym znaki graficzne znajdujące się na urządzeniu.

2 Wyrównaj plik arkuszy i umieść dokument w szczelinie dziurkacza.

- Postępuj brzegiem dokumentu o płaską powierzchnię, aby wyrównać ułożenie wszystkich arkuszy.
- Umieść dokument w szczelinie dziurkacza w taki sposób, aby brzeg przeznaczony do przedziurkowania skierowany był w dół w przedniej szczelinie dziurkacza (maksymalnie 12 arkuszy papieru 80 g lub 2 plastikowe okładki PCV o grubości 0,2 mm każda) (rys. 4).

3 Przedziurkuj

- Pociągnij ramię dziurkacza w dół (rys. 5).
- Przesuń ramię dziurkacza z powrotem w górę i wyjmij przedziurkowany dokument.

PRAKTYCZNA RADA!

Jednoczesne dziurkowanie i bindowanie:

Przedziurkowane arkusze można nałożyć na grzbiet druczany/zatrzaskowy i kontynuować dziurkowanie pozostałej części dokumentu.

Dziurkowanie dokumentów do oprawy CombBind i WireBind 21 (grzbiety grzebieniowe i druczane) (21 otworów, prostokątne)

1 Ustaw ogranicznik krawędzi papieru

- Ustaw ogranicznik krawędzi papieru w taki sposób, aby nie przedziurkować krawędzi dokumentu (rys. 6).

Pomogą ci w tym znaki graficzne znajdujące się na urządzeniu. Na podporze dokumentów zaznaczone są linie prowadzące, które ułatwiają właściwe ułożenie dokumentów formatu A4 i A5.

2 Wyrównaj plik arkuszy i umieść dokument w szczelinie dziurkacza.

- Postępuj brzegiem dokumentu o płaską powierzchnię, aby wyrównać ułożenie wszystkich arkuszy.
- Umieść dokument w szczelinie dziurkacza w taki sposób, aby brzeg przeznaczony do przedziurkowania skierowany był w dół w tylnej szczelinie dziurkacza (maksymalnie 20 arkuszy papieru 80 g lub 2 plastikowe okładki PCV o grubości 0,2 mm każda) (rys. 7).

3 Dziurkowanie

- Pociągnij ramię dziurkacza w dół (rys. 5).
- Przesuń ramię dziurkacza z powrotem w górę i wyjmij przedziurkowany dokument.

PRAKTYCZNA RADA!

Jednoczesne dziurkowanie i bindowanie:

Przedziurkowane arkusze można nałożyć na grzbiet grzebieniowy/druczany i kontynuować dziurkowanie pozostałej części dokumentu.

Oprawa w plastikowe grzbiety grzebieniowe

1 Dobierz właściwy rozmiar grzbiету

- Umieść cały dokument przeznaczony do oprawy w szczelinie bindownicy. Pociągnij dźwignię mechanizmu bindującego w dół i odczytaj zalecany rozmiar grzbiету ze skali na ruchomym drążku dociskowym. Jeśli dokument przeznaczony do oprawy liczy więcej niż ok. 125 arkuszy papieru 80 g (grzbiet większy niż 14 mm), skorzystaj z poniższej tabeli.

Maksymalna liczba arkuszy	145	165	195	225	240	280	330	390	450
Rozmiar grzbiету	16	19	22	25	28	32	38	45	51

2 Nałóż i otwórz grzbiet

- Przesuń w dół zacisk blokujący rozchylenie grzbiету (rys. 9).
- Umieść plastikowy grzbiet otwartą stroną ku górze w mechanizmie otwierania grzbiетów (rys. 10).
- Pociągnij dźwignię mechanizmu bindującego w dół, aby całkowicie otworzył grzbiet i umożliwić włożenie arkuszy przeznaczonych do oprawy.

Jeśli zamierzasz oprawić tylko jeden dokument, przejdź do punktu 4 poniżej. Jeśli chcesz kolejno oprawić kilka identycznych dokumentów (serię), przejdź do punktu 3.

3 Ograniczanie rozchylenia grzbiету

Jeśli chcesz oprawić kilka dokumentów, z których każdy wymaga tego samego rozmiaru grzbiету, wydajniej jest ustawić blokadę rozchylenia grzbiету.

- Otwórz grzbiet jak zwykle za pomocą dźwigni mechanizmu bindującego.
- Przesuń zacisk blokujący rozchylenie grzbiету w górę aż się zatrzyma i pozwól, aby się zatrzasnął w tej pozycji (rys. 16).
- Dźwignia mechanizmu bindującego będzie teraz za każdym razem otwierała grzbiety zgodnie z tym ustawieniem.

4 Nałóż przedziurkowany papier na grzbiet

- Nałóż wszystkie partie przedziurkowanego papieru na grzbiet (rys. 11).

5 Zamknij grzbiet

- Przesuń dźwignię mechanizmu bindującego z powrotem do najwyższej pozycji.
- Wyjmij oprawiony dokument z urządzenia (rys. 12).

W razie potrzeby wymiany lub dodania pojedynczych karetek, można zawsze ponownie otworzyć i zamknąć grzbiet (patrz punkty 2-5).

Oprawa w grzbiety druciane/zatraskowe

1 Dobierz właściwy rozmiar grzbiету drucianego

- Umieść dokument przeznaczony do oprawy w szczelinie bindownicy i odczytaj zalecany rozmiar grzbiету ze skali na ruchomym drążku dociskowym (rys. 8).

2 Umieść grzbiet druczany na zaczepie

- Umieść grzbiet na zaczepie przeznaczonym do podtrzymywania grzbiетów druczanych (rys. 13).

3 Włóż przedziurkowany papier

- Nałóż wszystkie partie przedziurkowanego papieru na grzbiet.

PRAKTYCZNA RADA!

Umieść okładkę tylną (B) na okładce przedniej (A) – dzięki temu linia połączenia grzbiету drucianego lub zatraskowego nie będzie później widoczna (rys. 14).

4 Zamykanie grzbiету drucianego/zatraskowego

Grzbiety druciane przeznaczone są tylko do użytku jednorazowego. W przeciwieństwie do grzbiетów grzebieniowych i zatraskowych, nie można ich ponownie otwierać i zamykać.

- Przesuń w dół zacisk blokujący rozchylenie grzbiету (rys. 9).
- Przytrzymaj dokument przeznaczony do oprawy lewą ręką w szczelinie bindownicy w taki sposób, aby otwarta strona grzbiету drucianego skierowana była w dół.
- Prawą ręką pociągnij dźwignię mechanizmu bindującego w dół na tyle, na ile to konieczne, aby całkowicie zamknąć grzbiet druczany (rys. 15).
- W przypadku grzbiетów zatraskowych, zamknij poszczególne pierścienie ręcznie lub za pomocą zippera dołączonego do grzbiетów.

5 Ograniczanie szerokości zamykania grzbiету drucianego

Można łatwo i sprawnie oprawić wiele identycznych dokumentów (serię) ograniczając szerokość zamykania grzbiету.

- Ustal, jak daleko w dół musisz pociągnąć dźwignię mechanizmu bindującego, aby całkowicie zamknąć grzbiet (punkt 4). Pozostaw dźwignię w tej pozycji.
- Przesuń zacisk blokujący rozchylenie grzbiету w górę aż się zatrzyma i pozwól, aby się zatrzasnął w tej pozycji (rys. 16).

Możesz teraz opuszczać dźwignię do ustalonej pozycji końcowej i każdy dokument w serii otrzyma idealnie zamknięty grzbiet.

Technické údaje

	GBC MultiBind 420
Provozní režim	Manuální
Max. velikost dokumentu	315 mm (papír EDP - na el. zpracování údajů)
Počet hranatých děrovacích trnů	21
Počet kulatých děrovacích trnů	34
Mezery mezi obdélníkovými dírkami	14,2 mm, poměr US
Mezery mezi kulatými dírkami	8,5 mm, poměr 3:1
Kapacita děrování – papír	max. 20 listů, 80 g/m ²
Kapacita děrování – plastové desky z PVC	2 plastové desky z PVC, každá max. 0,2 mm
Výkonnost děrování	Přibl. 5000 listů/hod.
Zarážka papíru	Nastavitelná, zajišťitelná
Max. průměr plastového hřebenu	51 mm
Max. průměr drátěného/zipového hřebenu	14 mm
Výkonnost vázání s plastovým hřebemem	300 svázání/hod
Výkonnost vázání s drátěným/zipovým hřebemem	180 svázání/hod
Zásobník na odpad	334 x 29 x 117 mm
Čistá hmotnost	11,5 kg
Rozměry	125 x 425 x 425 mm

Technické údaje se mohou změnit bez předchozího upozornění.

Zvláštní oznámení

Děkujeme vám, že jste si vybrali vázačku značky GBC. Za přístupné ceny se snažíme nabízet kvalitní vázačky, jejichž užitečné vlastnosti vám zaručí dosažení konzistentně výborných výsledků. Než vázačku poprvé použijete, přečtěte si laskavě pečlivě tuto příručku.

Pracovní tipy

Děrovací trny přístroje MultiBind 420 byly při výrobě natřeny olejem, aby byly chráněny před zrezavěním a usnadnila se jejich funkce.

- Než přístroj použijete poprvé k normální práci, doporučujeme, abyste na něm nejprve proděrovali několik listů vyřazeného papíru a tím z trnů odstranili všechny známky oleje.
- Než přistoupíte ke zpracování dokumentu, vyzkoušejte si děrování na vyřazených listech papíru.
- Používejte jen originální příslušenství značky GBC.

Používáte-li přístroj správně k určenému účelu, nebude potřebovat žádnou údržbu.

Uspořádání součástí a ovladačů

- 1 Nastavitelný zavírač plastového/drátěného hřebenu
- 2 Přípravní zámek.
- 3 Nastavitelná zarážka papíru (děrování 34 děrek)
- 4 Nastavitelná zarážka papíru (děrování 21 děrek)
- 5 Podpěra dokumentu
- 6 Děrovací rukojeť
- 7 Vodítko pro velikost hřebene (ve vázací drážce)
- 8 Rozvírač/zavírač hřebenu
- 9 Vázací drážka drátěného hřebenu
- 10 Vázací páka
- 11 Držák drátěného hřebenu
- 12 Děrovací štěrbina (34 kulatých děrek, mezer 3:1)
- 13 Děrovací štěrbina (21 obdélníkových děrek, mezer US)
- 14 Zásobník na odpad

Důležité bezpečnostní pokyny

VAŠE BEZPEČNOST I BEZPEČNOST OSTATNÍCH OSOB JE PRO ACCO BRANDS EUROPE DŮLEŽITÁ. V TĚTO PŘÍRUČCE A NA PŘÍSTROJÍCH JSOU DŮLEŽITÉ BEZPEČNOSTNÍ POKYNY. ČTĚTE TYTO POKYNY POZORNĚ.

Vezměte laskavě na vědomí, že přístroj MultiBind 420 je určen výhradně k děrování a vázání papíru a plastových desek z PVC. Přístroj použijte pouze k těmto účelům a nepokoušejte se zpracovávat na něm žádné jiné materiály. Zajistíte tím dlouhou životnost přístroje a zabráníte případnému poškození mechanických součástí vázačky.

- Před použitím kroužkového vazače zjistěte maximální kapacitu děrování. Tato informace je uvedena na přední straně přístroje. Nikdy jej nevystavujte nadměrné zátěži.
- Při děrování desek z PVC / PP doporučujeme zakrýt zpracovávané desky z obou stran kusem papíru.
- NIKDY NEDĚRUJTE papíry s kovovými předměty, například se svorkami nebo sponkami.
- Pravidelně vyprazdňujte zásobník na odřezky.
- Před použitím vazač postavte na pevnou a rovnou podložku.
- Přístroj nikdy nezdvíhejte za děrovací páku. Držte jej vždy pouze za boční úchyty.
- Nevystavujte se nebezpečí zranění a NIKDY nevkládejte prsty do prostoru pro vázací hřbet.
- Vazač nesmí být vystaven teplotám nebo vlhkostem, které by mohly způsobit kondenzaci. Maximální teplota okolí je ~ 40 °C

Přístroj MultiBind 420 má následující vlastnosti:

	GBC MultiBind 420
Děrování papíru (80 g/m ²)	20 listů pro plastový hřebec, 12 listů pro drátěný/zipový hřebec
Děrování plastových desek z PVC (0,2 mm)	Max. 2 desky z PVC
Max. velikost hřebene	51 mm CombBind (plastový hřebec) 14 mm WireBind (drátěný hřebec) 16 mm ClickBind (zipový hřebec)
Přibl. kapacita vázání (80 g/m ²)	450 listů CombBind (plastový hřebec) 125 listů WireBind (drátěný hřebec) 145 listů ClickBind (zipový hřebec)

Příprava přístroje

- Umístěte přístroj na pevnou plochu.
- Zdvihněte podpěru dokumentu (kryt) (Obr. 1).
- Stiskněte oba přepravní zámky dovnitř (Obr. 1.2).
- Děrovací rukojeť zdvihněte co nejvýše (Obr. 1.3).
- Vázací rukojeť zdvihněte co nejvýše. Pružina zdvihne vázací páku mírně stranou, aby nepřekážela při děrování (Obr. 2).

Přístroj MultiBind 420 je nyní připraven k použití.

Záruka

Firma ACCO Brands Europe (ACCO) poskytuje v případě závady materiálu nebo řemeslného zpracování záruku na své výrobky a jejich součásti při běžném používání po dobu 24 měsíců ode dne nákupu.

Během této doby vadný přístroj nebo jeho součást bezplatně opravíme nebo vyměníme v případě dodržení následujících záručních podmínek:

Tato záruka se vztahuje pouze na závady materiálu a řemeslného zpracování při běžném používání a nevztahuje se na poškození výrobku nebo jeho součástí, jež vyplývá ze:

- změny, opravy, modifikace či servisu provedeného jinou osobou než je pracovník servisního střediska autorizovaného firmou ACCO,
- nehody, nedbalosti, zneužití či nesprávného použití v důsledku nedodržení běžných provozních postupů pro výrobek tohoto typu.

Přenášení a uchování přístroje

1 Uzamčení přístroje

- Stiskněte vázací páku dolů směrem k přístroji (Obr. 17.1).
- Stiskněte děrovací rukojeť dolů (Obr. 17.2).
- Posuňte oba pojistné zámky k přenosu ven, čímž se děrovací rukojeť zajistí (Obr. 17.3). Zkontrolujte, zda je děrovací rukojeť skutečně znehybněna.
- Sklopte podpěru dokumentů dolů (Obr. 17.4).

2 Přenášení a uchování přístroje

Děrovací rukojeť můžete nyní použít jako držadlo k přenášení přístroje. Tímto způsobem můžete přístroj snadno přenést a uchovat buď ve svislé nebo vodorovné poloze (Obr. 20).



Pozor: Nebezpečí úrazu! Před přenášením přístroje vždy zkontrolujte, zda je děrovací rukojeť řádně zajistěná.

Vyprazdňování zásobníku na odpad

- 1 Uzamkněte přístroj (Obr. 18).
- 2 Zdvihněte přístroj do svislé polohy a ze spodní strany přístroje vytáhněte zásobník na odpad a vyprázdněte jej (Obr. 18).
- 3 Zasuňte zásobník zpět do přístroje na doraz (Obr. 19).

V závislosti na zjištěné závadě a modelovém typu zajistíme buď návštěvu servisního technika nebo s Vámi dohodneme vrácení produktu firmě ACCO. Firma ACCO na základě svého rozhodnutí a v souladu se zákonem buď

- opraví skartovací přístroj s využitím nových nebo repasovaných dílů nebo
- vymění skartovací přístroj za nový nebo repasovaný skartovací přístroj, který je ekvivalentem vyměňovaného skartovacího přístroje.

Nic v této záruce nezbujuje firmu ACCO odpovědnosti za úmrtí a osobní zranění způsobené nedbalostí firmy ACCO. Tato záruka (podléhající těmto podmínkám a náležitostem) se předkládá jako dodatek k Vaším zákonným právům, které nijak neovlivňuje.

Setkáte-li se s technickou závadou, obraťte se prosím na zákaznickou podporu helpdesk firmy ACCO (viz zadní stránka obálky).

Děrování dokumentů pro hřebeny WireBind 34 a ClickBind (drátěné a zipové) (34 kulatých dírek)

1 Nastavte si zarážku papíru

- Nastavte si zarážku na požadovanou velikost papíru, aby se dokument neproděroval příliš u okraje (Obr. 3).

Pomůže vám přitom označení na přístroji.

2 Zkontrolujte, zda jsou listy správně vyrovnané a vložte dokument do děrovací štěrbin

- Podržte dokument svisle a klepnutím proti rovné ploše okraje listů zarovnejte.
- Vložte dokument do přední děrovací štěrbinou hranou k proděrování dolů (max. 12 listů 80g papíru nebo 2 krycí desky z PVC, každá o tloušťce 0,2 mm) (Obr. 4).

3 Děrování

- Stáhněte děrovací rukojeť dolů (Obr. 5).
- Děrovací rukojeť opět zdvihněte a proděrovaný dokument z přístroje vyjměte.

TIP KE SVÁZÁNÍ!

Současné vázání a děrování:

Proděrované listy můžete vložit do drátěného/zipového hřebenu ještě před proděrováním zbývajících listů.

Děrování dokumentů pro hřebeny CombBind a WireBind 21 (plastové a drátěné) (21 hranatých dírek)

1 Nastavte si zarážku papíru

- Nastavte si zarážku na požadovanou velikost papíru, aby se dokument neproděroval příliš u okraje (Obr. 6).

Pomůže vám přitom označení na přístroji. Listy o velikosti A4 nebo A5 můžete snadno vyrovnat pomocí linek vyznačených na podpěře dokumentu.

2 Zkontrolujte, zda jsou listy správně vyrovnané a vložte dokument do děrovací štěrbin

- Podržte dokument svisle a klepnutím proti rovné ploše okraje listů zarovnejte.
- Vložte dokument do zadní děrovací štěrbinou hranou k proděrování dolů (max. 20 listů 80g papíru nebo 2 krycí desky z PVC, každá o tloušťce 0,2 mm) (Obr. 7).

3 Děrování

- Stáhněte děrovací rukojeť dolů (Obr. 5).
- Děrovací rukojeť opět zdvihněte a proděrovaný dokument z přístroje vyjměte.

TIP KE SVÁZÁNÍ!

Současné vázání a děrování:

Proděrované listy můžete vložit do plastového/drátěného hřebenu ještě před proděrováním zbývajících listů.

Vázání pomocí plastových hřebců

1 Zvolte si správnou velikost hřebenu

- Vložte celý dokument ke svázání do vazací drážky. Stiskněte vazací páku dolů a na stupnici vyznačené na pohyblivé přitlačné liště si zjistěte požadovanou velikost hřebenu. Chcete-li svázat více než kolem 125 listů 80g papíru, zjistěte si velikost hřebenu v níže uvedené tabulce (hřeben větší než 14 mm).

Max. počet listů	145	165	195	225	240	280	330	390	450
Velikost hřebenu	16	19	22	25	28	32	38	45	51

2 Vložte a rozevřete hřeben

- Posuňte ovladač sevření hřebenu dolů (Obr. 9).
- Vložte plastový hřeben otevřenou stranou nahoru do rozvirače hřebenu (Obr. 10).
- Stiskněte vazací páku dolů, aby se hřeben zcela rozevřel a listy ke svázání do něho mohly být snadno složeny.

Budete-li vázat jen jeden dokument, přejděte na krok 4 níže. Chcete-li svázat několik stejných dokumentů po sobě (sérii), přejděte ke kroku 3.

3 Omezení šířky rozevření hřebenu

Budete-li vázat několik dokumentů stejně velkými hřebeny, můžete si práci usnadnit nastavením rozviračích zámku.

- Pomocí vazací páky obvyklým způsobem hřeben rozevřete.
- Posuňte ovladač sevření hřebenu nahoru na doraz a nechte jej v této poloze zacvaknout (Obr. 16).
- Vazací pákou se nyní hřeben rozevře vždy do této nastavené šířky.

4 Navlékněte proděrovaný papír na hřeben

- Navlékněte všechny proděrované stůžky papíru na hřeben (Obr. 11).

5 Uzavřete hřeben

- Zdvihněte vazací páku do nejvyšší polohy.
- Vyjměte svázaný dokument z přístroje (Obr. 12).

Potřebujete-li vyměnit některou stránku nebo jich několik přidat, můžete vždy hřeben rozevřít a opět jej uzavřít (viz kroky 2-5).

Vázání pomocí drátěných/zipových hřebců

1 Zvolte si správnou velikost drátěného hřebenu

- Vložte dokument ke svázání do vazací drážky a na stupnici vyznačené na pohyblivé přitlačné liště si zjistěte požadovanou velikost hřebenu (Obr. 8).

2 Vložte drátěný hřeben do držáku

- Vložte drátěný hřeben do držáku (Obr. 13).

3 Navlékněte proděrovaný papír

- Navlékněte všechny proděrované stůžky papíru na drátěný hřeben

TIP KE SVÁZÁNÍ!

Položte zadní krycí desku (B) na přední krycí desku (A), aby nebylo později vidět hřbet drátěného či zipového hřebenu (Obr. 14).

4 Uzavřete drátěný/zipový hřeben

Drátěné hřebeny lze použít jen jednou. Na rozdíl od plastových a zipových hřebců je nelze opět rozevřít a uzavřít.

- Posuňte ovladač sevření drátěného hřebenu dolů (Obr. 9).
- Levou rukou podržte dokument ke svázání ve vazací drážce tak, aby drátěné kroužky směřovaly otevřenými konci dolů.
- Pravou rukou stiskněte vazací páku co nejvíce dolů, aby se drátěné kroužky dokonale uzavřely (Obr. 15).
- Používáte-li zipový hřeben, uzavřete zoubky ručně nebo jezdcem, který se dodává se zipovými hřebeny.

5 Omezení šířky rozevření hřebenu

Budete-li vázat několik dokumentů (sérii), můžete si práci usnadnit nastavením rozviračích zámku.

- Zjistěte si, jak daleko musíte vazací páku stisknout dolů, než se drátěné kroužky dokonale uzavřou (krok 4). Nechte vazací páku v této poloze.
- Posuňte rozviračí zámeč nahoru, až to dále nejde, a nechte jej v této poloze zamknout (Obr. 16).

Nyní můžete vazací páku stisknout na doraz a všechny dokumenty v dané sérii budou mít drátěné kroužky hřebenu dokonale uzavřené.

Műszaki adatok

	GBC MultiBind 420
Üzem mód	Manuális
Max. dokumentumméret	315 mm (EDP-papír)
Négyszögletes lyukasztótűskék száma	21
Kör alakú lyukasztótűskék száma	34
Lyukak távolsága – négyszögletes	14,2 mm, US osztásköz
Lyukak távolsága – kör alakú	8,5mm, 3:1 osztásköz
Lyukasztókapacitás – papír	max. 20 lap (80 g/m ²)
Lyukasztókapacitás – PVC műanyag borítólap	2 PVC műanyag borítólap, egyenként max. 0,2 mm vastag
Lyukasztókapacitás	Kb. 5000 lap óránként
Papírvetető	Állítható, zárható
Max. átmérő, műanyag spirál	51 mm
Max. átmérő, drót- és Click spirál	14 mm
Kötési teljesítmény, műanyag spirállal	300 kötési művelet óránként
Kötési teljesítmény, drót- és Click spirállal	180 kötési művelet óránként
Hulladékátalca	334 x 29 x 117 mm
Nettó súly	11,5 kg
Méretek	125 x 425 x 425 mm

A műszaki adatok előzetes értesítés nélkül módosulhatnak.

Speciális észrevesz

Köszönjük, hogy GBC fűzőgépet vásárolt. A célunk, hogy olyan jó minőségű fűzőgépet gyártsunk elfogadható áron, amely számos fejlett jellemzővel rendelkezik, ami az Ön számára biztosítja mindenkor kiváló eredmények elérését. Mielőtt használatba veszi a gépet, fordítson néhány percet arra, hogy elolvassa ezt az útmutatót.

Használati tippek

A MultiBind 420 lyukasztótűskéit a gyártás közben megolajozták, hogy megvédjék a korrózió ellen, és biztosítsák az akadálymentes működését.

- Javasoljuk, hogy mielőtt ténylegesen használatba venné, hulladék papírlapokon hajtson végre néhány lyukasztási műveletet annak érdekében, hogy maradéktalanul eltávolítsa az alkatrészekben levő olajmaradványokat.
- A végleges dokumentum lyukasztása előtt a lyukasztás eredményét tesztelje használt papírral.
- Mindig eredeti GBC-tartozékokat használjon.

Rendeltetésszerű használat esetén az egység nem igényel külön karbantartást.

A készülék részei és vezérlői

- 1 Spirálynitó retesz gombja
- 2 Szállítási védelem
- 3 Állítható papírvetető (34 lyukas lyukasztás)
- 4 Állítható papírvetető (21 lyukas lyukasztás)
- 5 Dokumentumtámasz
- 6 Lyukasztófogantyú
- 7 Spirálméret-meghatározó mérce (a fűzőcsatornában)
- 8 Spirálynitó/spirálzáró szerkezet
- 9 Drótspirálozó fűzőcsatorna
- 10 Spirálozó kar
- 11 Spiráltartó
- 12 Lyukasztócsatorna (34 lyuk, kör alakú, 3:1 osztásköz)
- 13 Lyukasztócsatorna (21 lyuk, négyszögletes, US osztásköz)
- 14 Hulladékátalca

Fontos biztonsági előírások



AZ ÖN ÉS MÁSOK BIZTONSÁGA KIEMELKEDŐEN FONTOS A ACCO BRANDS EUROPE SZÁMÁRA. EBBEN A HASZNÁLATI ÚTMUTATÓBAN ÉS MAGÁN A TERMÉKEN, FONTOS BIZTONSÁGI ELŐÍRÁSOK TALÁLHATÓK. FIGYELMESEN OLVASSA EL EZEKET AZ ÜZENETEKET.

Vegye figyelembe, hogy a MultiBind 420 kizárólag papírok és PVC műanyag borítólapok lyukasztására és kötésére szolgál. Az egységet kizárólag erre a célra használja, és ne használja semmilyen más anyag feldolgozására. Ezzel biztosíthatja a készülék hosszú élettartamát, és megelőzheti, hogy bármilyen mechanikai károsodás érje.

- A gép túlterhelésének a megelőzésére lyukasztás előtt olvassa el a gép elülső részén lévő lyukasztási tájékoztatót.
- PVC/PP-borítók perforálása esetén javasoljuk, hogy a borítót az egyik oldalon valamilyen papírral együtt lyukassza át.
- NE lyukasszon fém tárgyakat, például irattűzőt vagy kapsot.
- A hulladékartatót őrítse rendszeresen.
- A gépet üzemeltesse stabil vízszintes felületen.
- Ne emelje fel a gépet a lyukasztókarnál fogva. Erre a célra mindig a gép oldalán lévő fogantyúkat használja.
- Sérülés elkerülése érdekében NE dugja ujjait a gyűrűs irattűző csatornába.
- Ne tegye ki az irattűzőt olyan hőmérsékletnek / páratartalomnak, amely kondenzációt okozhat. Maximum környezeti hőmérséklet ~ 40° C

A MultiBind 420 tulajdonságai:

	GBC MultiBind 420
Papír lyukasztása (80 g/m ²)	20 lap műanyag spirálhoz, 12 lap drót- és Click spirálhoz
PVC műanyag borítólap (0,2 mm) lyukasztása	Max. 2 PVC borítólap
Max. spirálátmérő	51 mm CombBind (műanyag spirál) 14 mm WireBind (drótspirál) 16 mm ClickBind (Click spirál)
Spirálozókapacitás (80 g/m ²)	450 lap CombBind (műanyag spirál) 125 lap WireBind (drótspirál) 145 lap ClickBind (Click spirál)

A készülék előkészítése

- Helyezze a készüléket stabil felületre.
- Emelje fel a dokumentumtámaszt (fedél) (1. ábra).
- Tolja a szállítási védelem két reteszét befelé (1.2. ábra).
- Mozgassa a lyukasztófogantyút felfelé, ameddig lehet (1.3. ábra).
- Mozgassa a spirálozó kart felfelé, ameddig lehet. Egy rugó néhány centiméterrel oldalra tolja a spirálozó kart, hogy könnyen használható legyen (2. ábra).

A MultiBind 420 most használatra kész.

A készülék szállítása és tárolása

1 A készülék zárolása

- Nyomja a spirálozó kart a készülék felé, majd hajtsa lefelé (17.1 ábra).
- Hajtsa le a lyukasztófogantyút (17.2 ábra).
- A lyukasztófogantyú rögzítéséhez tolja a szállítási védelem két reteszét kifelé (17.3 ábra). Ellenőrizze, hogy a lyukasztófogantyú ne mozogjon.
- Hajtsa le a dokumentumtámaszt (17.4 ábra).

2 A készülék szállítása és tárolása

Most már használhatja a lyukasztófogantyút hordozófogantyúként. Ez lehetővé teszi a készülék egyszerű szállítását, és ezután álló vagy fekvő helyzetben is tárolható (20. ábra).



Figyelmeztetés: Sérülésveszély! A készülék szállítása előtt mindig ellenőrizze, hogy a lyukasztófogantyú megfelelően rögzítve lett-e.

A hulladéktálca ürítése

- 1 Zárolja a készüléket (18. ábra).
- 2 Helyezze a készüléket álló helyzetbe, húzza ki a tálcát a készülék alján, és ürítse ki (18. ábra).
- 3 Tolja vissza a tálcát, amíg a rugó nem rögzíti a helyén (19. ábra).

Jótállás

Az ACCO Brands Europe (ACCO) a vásárlás napjától kezdve 24 hónap garanciát vállal arra, hogy normál használat esetén termékein és azok alkatrészein semmilyen anyaghiba vagy gyártási hiba nem jelentkezik.

Ebben az időszakban megjavítunk vagy kicserélünk minden hibás terméket vagy alkatrészt, amennyiben teljesülnek az alábbi feltételek:

A garancia csak a normál használat során jelentkező anyag- és gyártási hibákra terjed ki, és nem vonatkozik a termék vagy az alkatrészek olyan meghibásodására, amelynek oka:

- Bármilyen átalakítás, javítás, módosítás vagy szervizelés, amelyet nem az ACCO márkaszervizében végeztek.
- Olyan baleset, gondatlanság, rongálás vagy rendeltetésellenes használat, amelynek oka az ilyen termékek kezelésére vonatkozó utasítások be nem tartása.

A meghibásodás jellegétől és a modelltől függően egyeztetünk, hogy vagy egy szakemberünk kimegy a helyszínre, vagy a termék vissza lesz juttatva az ACCO céghez. Az ACCO saját belátása szerint, a jogszabályokkal összhangban

- új vagy felújított alkatrészek felhasználásával megjavítja az iratmegsemmisítőt, vagy
- kicseréli az iratmegsemmisítőt az eredetivel egyenértékű új vagy felújított iratmegsemmisítőre.

A jelen jótállás semmilyen körülmények között nem zárja ki az ACCO felelősségét az ACCO gondatlansága által okozott személyi sérülésekért vagy halálesetekért. Ez a jótállás, amelyet a fenti feltételek teljesülése esetén vállalunk, csupán kiegészíti, és nem érinti a vásárló törvényben biztosított egyéb jogait.

Műszaki hiba esetén forduljon az ACCO ügyfélszolgálatához (lásd hátlap).

A termék az interneten a következő címen regisztrálható: www.accobrand.com

Dokumentumok lyukasztása WireBind 34 és ClickBind (drótspirál és Click spirál) (34 lyuk, kör alakú) készüléknél

1 A papírvezető beállítása

- Az adott papírméretnek megfelelően állítsa be a papírvezetőt úgy, hogy a dokumentum szélére ne kerüljön lyuk (3. ábra).

Ehhez segítséget nyújt a készüléken látható ábra.

2 A megfelelően egymáshoz igazított lapokból álló dokumentum behelyezése a lyukasztócsatornába

- Ütögesse a dokumentum szélét egy lapos felülethez, hogy az összes lap egymáshoz igazodjon.
- Helyezze a dokumentumot a lyukasztócsatornába úgy, hogy a lyukasztandó vége az első lyukasztócsatornában lefelé nézzen. (Max. 12 darab 80 g-os papírlap vagy 2 darab, egyenként 0,2 mm vastag PVC műanyag borítólap.) (4. ábra).

3 Lyukasztás

- Húzza a lyukasztófogantyút lefelé (5. ábra).
- Mozgassa a lyukasztófogantyút felfelé, és emelje ki a kilyukasztott dokumentumot.

SPIRÁLOZÁSI TANÁCS

Kötés és lyukasztás egyszerre:

A kilyukasztott lapok felhelyezhetők a drót- vagy Click spirálra, miközben a dokumentum maradék részét lyukasztja.

Dokumentumok lyukasztása CombBind és WireBind 21 (műanyag spirál és drótspirál) (21 lyuk, négyszögletes) készüléknél

1 A papírvezető beállítása

- Állítsa be a papírvezetőt úgy, hogy a dokumentum szélére ne kerüljön lyuk (6. ábra).

Ehhez segítséget nyújt a készüléken látható ábra.

A dokumentumtámaszon látható jelölővonalak megkönnyítik az A4 és A5 formátumú dokumentumok igazítását.

2 A megfelelően egymáshoz igazított lapokból álló dokumentum behelyezése a lyukasztócsatornába

- Ütögesse a dokumentum szélét egy lapos felülethez, hogy az összes lap egymáshoz igazodjon.
- Helyezze a dokumentumot a lyukasztócsatornába úgy, hogy a lyukasztandó vége a hátsó lyukasztócsatornában lefelé nézzen. (Max. 20 darab 80 g-os papírlap vagy 2 darab, egyenként 0,2 mm vastag PVC műanyag borítólap (7. ábra).

3 Lyukasztás

- Húzza a lyukasztófogantyút lefelé (5. ábra).
- Mozgassa a lyukasztófogantyút felfelé, és emelje ki a kilyukasztott dokumentumot.

SPIRÁLOZÁSI TANÁCS

Kötés és lyukasztás egyszerre:

A kilyukasztott lapok felhelyezhetők a műanyag- vagy drótspirálra, miközben a dokumentum maradék részét lyukasztja.

Kötés műanyag spirál használatával

1 A megfelelő spirálméret kiválasztása

- Helyezze a teljes dokumentumot a fűzőcsatornába. Húzza a spirálozó kart lefelé, és olvassa le a szükséges spirálméretet a mozgó nyomórúd mércéjén. Használja az alábbi táblázatot, ha több mint 125 darab 80 g-os papír kötését szeretné elvégezni (14 mm-nél nagyobb spirálméret).

Lapok száma max.	145	165	195	225	240	280	330	390	450
Spirálméret	16	19	22	25	28	32	38	45	51

2 A spirál behelyezése és kinyitása

- Csúsztassa a spirálnyitó retesz gombját lefelé (9. ábra).
- Helyezze a műanyag spirált a spirálnyító szerkezetbe a nyitott oldalával felfelé (10. ábra).
- Húzza a spirálozó kart lefelé úgy, hogy a spirál teljesen kinyíljon, és a lapokat könnyen be lehessen helyezni.

Ha csak egyetlen dokumentumot köt be, akkor a 4. lépéssel folytassa. Ha több azonos dokumentumot szeretne egymás után bekötni, akkor a 3. lépéssel folytassa.

3 A spirál nyitási szélességének korlátozása

Ha több olyan dokumentumot kell bekötnie, amelyhez ugyanolyan méretű spirál szükséges, akkor érdemes beállítani a spirálnyitó reteszt.

- Szokás szerint nyissa ki a spirált a spirálozó karral.
- Csúsztassa a spirálnyitó retesz gombját felfelé, amíg megáll, és hagyja ebben az állásban (16. ábra).
- A spirálozó kar a spirált ezután mindig ennek a méretbeállításnak megfelelően nyitja ki.

4 A kilyukasztott papír spirálra helyezése

- Helyezze a kilyukasztott papírkötegeket a spirálra (11. ábra).

5 A spirál bezárása

- Mozgassa a spirálozó kart vissza a legfelső állásba.
- Vegye ki a bekötött dokumentumot a készülékből (12. ábra).

Ha egyes lapokat ki szeretne cserélni vagy újakat behelyezni, a spirált bármikor kinyithatja és újra lezárhatja (lásd 2–5. lépések).

Kötés drótspirál és Click spirál használatával

1 A megfelelő drótspirálméret kiválasztása

- Helyezze a kötenő anyagot a fűzőcsatornába, és olvassa le a szükséges drótspirálméretet a mozgó nyomórúd mércéjén (8. ábra).

2 A drótspirál tartóra helyezése

- Helyezze a drótspirált a spiráltartóra (13. ábra).

3 A kilyukasztott papír betöltése

- Helyezze a kilyukasztott papírkötegeket a drótspirálra.

SPIRÁLOZÁSI TANÁCS

Helyezze a hátlapot (B) az előlapra (A), hogy később a drótspirál vagy a Click spirál illesztése ne látszódjon (14. ábra).

4 A drótspirál vagy Click spirál zárása

A drótspirál csak egyszer használható. A műanyag spiráltól és a Click spiráltól eltérően a drótspirál nem nyitható és zárható újra.

- Csúsztassa a spirálnyitó retesz gombját lefelé (9. ábra).
- Tartsa a bekötendő dokumentumot bal kézzel a fűzőcsatornában úgy, hogy a drótspirál a lefelé néző nyitott véggel ütközzön.
- Jobb kézzel mozgassa a spirálozó kart lefelé addig, ameddig a drótspirál tökéletesen nem zár (15. ábra).
- Click spirál esetén zárja a gyűrűket kézzel, vagy használja a mellékelt cipzárhúzó eszközt.

5 A spirál zárási szélességének korlátozása

Számos egyforma dokumentumot lehet könnyen és egyszerűen bekötni, ha korlátozza a zárási szélességet.

- Határozza meg, hogy meddig kell lenyomnia a spirálozó kart ahhoz, hogy a drótspirál tökéletesen záruljon (4. lépés). Tartsa a spirálozó kart ebben az állásban.
- Csúsztassa a retesz gombját felfelé, amíg megáll, és hagyja ebben az állásban (16. ábra).

Ezután a spirálozó kart ütközésig nyomva a sorozat mindegyik darabjánál tökéletes lesz a drótspirál zárása.

Технические характеристики

	GBC MultiBind 420
Режим работы	Ручной
Макс. размер документа	315 мм (бумага для электронной обработки данных)
Число прямоугольных пробойников	21
Число круглых пробойников	34
Расстояние между прямоугольными отверстиями	14,2 мм (шаг, принятый в США)
Расстояние между круглыми отверстиями	8,5 мм (шаг 3:1)
Кол-во одновременно перфорируемых листов бумаги	максимум 20 листов (80 г/см ²)
Кол-во одновременно перфорируемых ПВХ пластиновых обложек	2 обложки по 0,2 мм каждая
Кол-во перфорируемых листов в час	прибл. 5000 листов в час
Направляющая края бумаги	регулируемая, фиксируемая
Макс. диаметр пластиновой гребенки	51 мм
Макс. диаметр пружины или корешка	14 мм
Производительность переплета пластиновой гребенкой	300 операций переплета в час
Производительность переплета пружинной или корешком	180 операций переплета в час
Поддон для бумажных отходов	334 x 29 x 117 мм
Вес нетто	11,5 кг
Размеры	125 x 425 x 425 мм

Технические характеристики могут меняться без предварительного уведомления.

Специальный наблюдение

Благодарим за выбор переплетной машины GBC. Мы стремимся производить качественные переплетные машины по доступной цене. Машины имеют множество современных функций, обеспечивающих великолепный результат при каждом использовании. Перед первым использованием Вашей машины, просим посвятить несколько минут чтению этой инструкции.

Советы по использованию

Для защиты от коррозии и обеспечения легкости хода пробойники устройства MultiBind 420 были покрыты маслом во время производства.

- Перед первым использованием устройства рекомендуется выполнить несколько операций перфорирования ненужной (старой) бумаги для снятия остатков масла с деталей.
- Проверьте результаты перфорирования на ненужной (старой) бумаге перед перфорированием нужного документа.
- Используйте только оригинальные расходные материалы компании GBC.

При надлежащем использовании по назначению устройство не требует техобслуживания.

Расположение деталей и элементов управления

- 1 Кнопка фиксации размера гребенки или пружины
- 2 Предохраняющее приспособление для транспортировки
- 3 Регулируемая направляющая края бумаги (перфорирование 34 отверстий)
- 4 Регулируемая направляющая края бумаги (перфорирование 21 отверстия)
- 5 Подставка для документа
- 6 Рычаг перфорации
- 7 Направляющая гребенки (в переплетном канале)
- 8 Механизм открытия/закрытия гребенки
- 9 Переплетный канал пружины
- 10 Переплетный рычаг
- 11 Держатель пружины
- 12 Перфорационный канал (34 круглых отверстия, шаг 3:1)
- 13 Перфорационный канал (21 прямоугольное отверстие, шаг, принятый в США)
- 14 Поддон для бумажных отходов

Правила техники безопасности



ВАША БЕЗОПАСНОСТЬ И БЕЗОПАСНОСТЬ ДРУГИХ ЛЮДЕЙ ВАЖНЫ ДЛЯ КОМПАНИИ ACCO BRANDS EUROPE. В ЭТОЙ ИНСТРУКЦИИ И НА УСТРОЙСТВЕ СОДЕРЖАТСЯ ВАЖНЫЕ УКАЗАНИЯ ПО ТЕХНИКЕ БЕЗОПАСНОСТИ. ВНИМАТЕЛЬНО ПРОЧИТАЙТЕ ЭТИ УКАЗАНИЯ.

Обратите внимание, что устройство MultiBind 420 предназначено исключительно для перфорирования и переплета бумаги и поливинилхлоридных (ПВХ) пластиновых обложек. Используйте данный прибор только по назначению и не используйте никакие другие материалы. Соблюдение этих условий обеспечит долговечность устройства и поможет предотвратить от повреждений механических деталей и узлов переплетной машины.

- Для того, чтобы не перегружать машину, перед пробиванием отверстий ознакомьтесь с информацией о перфорационных возможностях машины. Эта информация содержится на передней панели машины.
- При пробивке обложек из поливинилхлорида / полипропилена рекомендуется вставлять обложку, которую необходимо пробить, вместе с листами бумаги, приложенными с обеих сторон обложки.
- НЕ допускайте, чтобы при пробивании отверстий присутствовали металлические предметы, такие как скобки или скрепки для бумаг.
- Регулярно опорожняйте поддон для отходов.
- Убедитесь, что во время работы машина установлена на плоской неподвижной поверхности.
- Никогда не поднимайте машину за рукоятку для пробивания отверстий. Для этой цели используйте ручки на боковой стороне машины.
- Для того, чтобы избежать несчастных случаев, НЕ допускайте попадания пальцев в канал для скрепления проволокой.
- Машину для скрепления блоков запрещается устанавливать в помещениях, где в связи с особенностями температурно-влажностного режима возможно образование конденсата. Максимально допустимая температура окружающей среды: -40°C.

Устройство MultiBind 420 обладает следующими возможностями:

	GBC MultiBind 420
Перфорирование бумаги (плотность 80 г/см ²)	20 листов при использовании гребенки, 12 листов при использовании пружины или корешков
Перфорирование ПВХ пластиновых обложки (0,2 мм)	максимум 2 обложки из ПВХ
Макс. размер гребенки, пружины или корешки	51 мм CombBind (гребенка) 14 мм WireBind (пружина) 16 мм ClickBind (корешок)
Приблизительное кол-во сшиваемых листов (80 г/см ²)	450 листов CombBind (гребенка) 125 листов WireBind (пружина) 145 листов ClickBind (корешок)

Подготовка устройства к работе

- Установите прибор на ровной поверхности.
- Откройте крышку, которая одновременно является подставкой для документа (рис. 1).
- Потяните два рычага предохраняющего приспособления для транспортировки друг к другу (рис. 1.2).
- Переведите рычаг перфорации в верхнее положение до упора (рис. 1.3).
- Переведите переплетный рычаг в верхнее положение до упора. Пружина отводит переплетный рычаг на несколько сантиметров в сторону для упрощения использования устройства (рис. 2).

Машина MultiBind 420 готова к использованию.

Транспортировка и хранение устройства

1 Фиксация устройства

- Потяните переплетный рычаг в сторону устройства и сложите вниз (рис. 17.1).
- Опустите вниз рычаг перфорации (рис. 17.2).
- Потяните два рычага предохраняющего приспособления для транспортировки в стороны, чтобы замкнуть рычаг перфорации (рис. 17.3). Убедитесь, что рычаг перфорации надежно зафиксирован и не двигается.
- Сложите подставку для документов (рис. 17.4).

2 Транспортировка и хранение устройства

Теперь можно использовать рычаг перфорации в качестве ручки при транспортировке. Это позволяет легко транспортировать устройство и хранить его в вертикальном или горизонтальном положении (рис. 20).



Внимание! Опасность травмы! Перед транспортировкой машины обязательно проверьте, надежно ли зафиксирован рычаг перфорации.

Очистка поддона для бумажных отходов

- 1 Зафиксируйте устройство (рис. 18).
- 2 Поверните устройство в вертикальное положение, вытащите поддон из нижней части устройства и очистите его от отходов (рис. 10).
- 3 Вставьте поддон обратно. Раздастся щелчок пружины (рис. 19).

Гарантия

Компания ACCO Brands Europe (далее ACCO) гарантирует устранение дефектов материалов и сборки своих изделий и их деталей в течение 24 месяцев со дня покупки при условии нормальной эксплуатации.

В течение этого периода компания обязуется произвести ремонт или замену бракованного продукта либо детали на следующих условиях:

- Гарантия покрывает только дефекты материалов и качество сборки при соблюдении правил эксплуатации и не распространяется на продукт или его детали, если повреждение произошло в результате:
 - изменения, ремонта, модификации или обслуживания, выполняемых не в авторизованном сервисном центре ACCO;
 - несчастного случая, небрежности, использования не по назначению или ненадлежащего обращения, которые привели к нарушению нормальных процедур эксплуатации изделия данного типа.

В зависимости от типа выявленного дефекта и модели мы можем выполнить сервисное обслуживание путем направления специалиста по техническому обслуживанию либо организовать возврат бракованного изделия в ACCO. По своему усмотрению и в соответствии с законодательством ACCO выполнит следующее:

- произведет ремонт уничтожителя, используя новые или отремонтированные детали, либо
- заменит бракованный уничтожитель новым или отремонтированным уничтожителем, равноценным заменяемому.

Данная гарантия никоим образом не освобождает компанию ACCO от ответственности за смерть или травмы, причиненные в результате небрежности со стороны ACCO. Данная гарантия предлагается (в соответствии с данными условиями) в дополнение к вашим законным правам и не ущемляет их. При возникновении технических неполадок, пожалуйста, обращайтесь в службу технической поддержки ACCO (см. заднюю обложку).

Зарегистрируйте данный продукт на сайте www.accobrand.com

Перфорирование с помощью WireBind 34 и ClickBind (пружины и корешки) — 34 круглых отверстия

- 1 Установите направляющую края бумаги**
 - Установите направляющую края бумаги в соответствии с форматом бумаги таким образом, чтобы края документа не пробивались (рис. 3).

Рисунки на устройстве помогут сделать это правильно.
- 2 Убедитесь, что листы выровнены, и вставьте документ в перфорационный канал**
 - Слегка постучите краем документа по ровной поверхности, чтобы выровнять листы.
 - Поместите документ в перфорационный канал, убедившись, что перфорируемый край обращен лицом вниз в переднем приемном окне (макс. 12 листов бумаги плотностью 80 г/см² или 2 поливинилхлоридных пластиковых обложки по 0,2 мм каждая) (рис. 4).
- 3 Перфорация**
 - Опустите рычаг перфорации вниз (рис. 5).
 - Поднимите рычаг перфорации и вытащите готовый документ.

СОВЕТ ПО ПЕРЕПЛЕТУ!

Одновременный переплет и перфорация:

Можно вставить перфорированные листы в пружину или корешок до завершения перфорации всего документа.

Перфорирование с помощью CombBind и WireBind 21 (гребенки и пружины) — 21 прямоугольное отверстие

- 1 Установите направляющую края бумаги**
 - Установите направляющую края бумаги таким образом, чтобы края документа не пробивались (рис. 6).

Рисунки на устройстве помогут сделать это правильно. Отметки на подставке для документа упрощают выравнивание документа форматов А4 и А5.
- 2 Убедитесь, что листы выровнены, и вставьте документ в перфорационный канал**
 - Слегка постучите краем документа по ровной поверхности, чтобы выровнять листы.
 - Поместите документ в перфорационный канал, убедившись, что перфорируемый край обращен лицом вниз в заднем приемном окне (макс. 20 листов бумаги плотностью 80 г/см² или 2 поливинилхлоридных пластиковых обложки по 0,2 мм каждая) (рис. 7).
- 3 Перфорация**
 - Опустите рычаг перфорации вниз (рис. 5).
 - Поднимите рычаг перфорации и вытащите готовый документ.

СОВЕТ ПО ПЕРЕПЛЕТУ!

Одновременный переплет и перфорация:

Можно вставить перфорированные листы в гребенку или пружину до завершения перфорации всего документа.

Переплет с помощью пластиковых гребенок

1 Выберите нужный размер гребенки

- Вставьте весь документ в переплетный канал. Опустите переплетный рычаг вниз и найдите соответствующий размер гребенки в таблице на подвижной прижимной планке. При необходимости переплести около или более 125 листов бумаги плотностью 80 г/см² (гребенка больше 14 мм) воспользуйтесь приведенной ниже таблицей.

Макс. число листов	145	165	195	225	240	280	330	390	450
Размер гребенки	16	19	22	25	28	32	38	45	51

2 Вставьте и откройте гребенку

- Переместите кнопку фиксации гребенки вниз (рис. 9).
- Поместите пластиковую гребенку открытой стороной вверх в механизм раскрытия гребенки (рис. 10).
- Опустите переплетный рычаг вниз, чтобы полностью раскрыть гребенку и получить возможность легко вставить листы, которые необходимо переплести.

Если нужно переплести только один документ, перейдите к шагу 4. Если же нужно переплести несколько одинаковых документов один за другим, переходите к шагу 3.

3 Ограничение ширины раскрытия гребенки

Если нужно переплести несколько документов, для которых используются гребенки одного и того же размера, более эффективно будет зафиксировать размер гребенки.

- Откройте гребенку как обычно с помощью переплетного рычага.
- Переместите кнопку фиксации гребенки вверх до упора, зафиксировав тем самым нужное положение (рис. 16).
- Теперь переплетный рычаг будет открывать гребенку в соответствии с установленным размером.

4 Вставьте перфорированную бумагу в гребенку

- Вставьте каждую стопку перфорированной бумаги в гребенку (рис. 11).

5 Закройте гребенку

- Переместите переплетный рычаг обратно до упора.
- Вытащите переплетенный документ из устройства (рис. 12).

Если нужно заменить или добавить отдельные листы, гребенку можно в любой момент открыть и закрыть (см. шаги 2-5).

Переплет с помощью пружины или корешка

1 Выберите нужный размер пружины

- Вставьте переплетаемый документ в переплетный канал и найдите соответствующий размер пружины в таблице на подвижной прижимной планке (рис. 8).

2 Поместите пружину в держатель

- Расположите пружину в держателе (рис. 13).

3 Вставьте перфорированную бумагу

- Вставьте каждую стопку перфорированной бумаги в пружину.

СОВЕТ ПО ПЕРЕПЛЕТУ!

Поместите заднюю обложку (B) поверх передней обложки (A), чтобы соединения пружины или корешка не было видно (рис. 14).

4 Закройте пружину или корешок

Пружины можно использовать только один раз. В отличие от пластиковых гребенок и корешков, пружины нельзя открывать повторно.

- Переместите кнопку фиксации гребенки вниз (рис. 9).
- Удерживайте документ левой рукой в переплетном канале таким образом, чтобы пружина оставалась повернутой открытым концом вниз.
- Правой рукой опустите переплетный рычаг насколько нужно для идеального закрытия пружины (рис. 15).
- При использовании корешков закройте кольца вручную или с помощью молнии, поставляемой вместе с корешками.

5 Ограничение ширины закрытия пружины

Несколько одинаковых документов можно легко переплести, ограничив ширину закрытия.

- Определите, насколько нужно опустить переплетный рычаг вниз, чтобы идеально закрыть пружину (шаг 4). Держите переплетный рычаг в этом положении.
- Переместите кнопку фиксации вверх до упора, чтобы зафиксировать положение (рис. 16).

Теперь можно опускать переплетный рычаг до упора и пружина каждого документа будет идеально закрыта.

Service

(GB) ACCO Service Division
Hereward Rise, Halesowen,
West Midlands, B62 8AN
☎ 0800 279 5102
✉ service.uk@acco.com
🌐 www.rexeleurope.com/service

(NL) ACCO Brands Benelux B.V.
Holtum Noordweg 11,
6121 RE Born, Holland
☎ 08000 234 931
✉ service.nl@acco.com
🌐 www.rexeleurope.com/service

(FR) ACCO France
☎ 08 05 63 02 55
✉ service.fr@acco.com
🌐 www.rexeleurope.com/service

(CH) ACCO Schweiz
☎ 0800 001790
✉ service.ch@acco.com
🌐 www.rexeleurope.com/service

(SE) ACCO Brands Nordic AB
☎ 0200899942
✉ service.nordic@acco.com
🌐 www.rexeleurope.com/service

(AU) ACCO Austria
☎ 0800 677671
✉ service.at@acco.com
🌐 www.rexeleurope.com/service

(DE) ACCO Brands Benelux B.V.
☎ 08007238504
✉ service.de@acco.com
🌐 www.rexeleurope.com/service

(HU) ACCO Hungária Kft
☎ 06-800-20886
✉ service.hu@acco.com
🌐 www.rexeleurope.com/service

(DK) ACCO Brands Nordic AB
☎ 80 251495
✉ service.nordic@acco.com
🌐 www.rexeleurope.com/service

(ES) ACCO Iberia SLP
☎ 800 300655
✉ service.ib@acco.com
🌐 www.rexeleurope.com/service

(CZ) Czech Republic
☎ 00-800-44858150
✉ service.cz@acco.com
🌐 www.rexeleurope.com/service

(FI) ACCO Brands Nordic AB
☎ 0800 915871
✉ service.nordic@acco.com
🌐 www.rexeleurope.com/service

(IE) ACCO Service Division
☎ 0800 939 254
✉ service.ie@acco.com
🌐 www.rexeleurope.com/service

**(RU) Представительство компании
«АНКО Дойчланд ГМБХ и КО. ИГ»**
☎ 8-10-8002-5585011
✉ service.ru@acco.com
🌐 www.rexeleurope.com/service

(IS) ACCO Brands Nordic AB
☎ 800-7407
✉ service.nordic@acco.com
🌐 www.rexeleurope.com/service

(IT) ACCO Brands Italia S.r.l.
☎ 800029359
✉ service.it@acco.com
🌐 www.rexeleurope.com/service

(ZA) Rexel Office Products (PTY) Ltd
☎ 011 837 7723
✉ service@rexelsa.co.za
🌐 www.rexelsa.co.za

(LV) ACCO Brands Nordic AB
☎ 8000-4993
✉ service.nordic@acco.com
🌐 www.rexeleurope.com/service

(NI) ACCO Service Division
☎ 08002795103
✉ service.uk@acco.com
🌐 www.rexeleurope.com/service

(IN) GBC Asia Pte Ltd
☎ 6776 0195
✉ Singapore.Webmaster@acco.com
🌐 www.accobrandasia.com

(BE) ACCO Brands Benelux B.V.
☎ 0800 48352
✉ service.be@acco.com
🌐 www.rexeleurope.com/service

(NO) ACCO Brands Nordic AB
☎ 800 10953
✉ service.nordic@acco.com
🌐 www.rexeleurope.com/service

(JP) ACCO Brands Japan K.K.
☎ 03 5351 1801
✉ service.jp@acco.com
🌐 www.rexeleurope.com/service

(LU) ACCO Brands Benelux B.V.
☎ 800 27649
✉ service.lu@acco.com
🌐 www.rexeleurope.com/service

(PL) Poland
☎ 00-800-1215218
✉ service.pl@acco.com
🌐 www.rexeleurope.com/service

(AU) ACCO Australia
☎ 1300 366 376
✉ sales.au@acco.com
🌐 www.rexeleurope.com/service

(PT) ACCO Iberia SLP
☎ 800 8 55955
✉ service.ib@acco.com
🌐 www.rexeleurope.com/service



ACCO Brands Europe
Oxford House
Aylesbury HP21 8SZ
United Kingdom

www.accobrand.com