

## MultiBind 220 & 320

- Ⓜ *Instruction Manual*
- Ⓧ *Manuel d'utilisation*
- Ⓝ *Bedienungsanleitung*
- Ⓡ *Manuale d'istruzioni*
- Ⓝ *Gebruiksaanwijzing*
- Ⓧ *Manual de instrucciones*
- Ⓧ *Manual de Instruções*
- Ⓝ *Kullanım Kılavuzu*
- Ⓝ *Οδηγίες*
- Ⓝ *Brugsvejledning*
- Ⓡ *Käyttöopas*
- Ⓝ *Bruksanvisning*
- Ⓡ *Bruksanvisning*
- Ⓝ *Instrukcja obsługi*
- Ⓝ *Návod k obsluze*
- Ⓡ *Használati útmutató*
- Ⓝ *Руководство по эксплуатации*



**ATTENTION**

To register and activate  
the warranty go to  
[www.accoeurope.com](http://www.accoeurope.com)

<b>English</b>	<b>4</b>
<b>Français</b>	<b>8</b>
<b>Deutsch</b>	<b>12</b>
<b>Italiano</b>	<b>16</b>
<b>Nederlands</b>	<b>20</b>
<b>Español</b>	<b>24</b>
<b>Português</b>	<b>28</b>
<b>Türkçe</b>	<b>32</b>
<b>Ελληνικά</b>	<b>36</b>
<b>Dansk</b>	<b>40</b>
<b>Suomi</b>	<b>44</b>
<b>Norsk</b>	<b>48</b>
<b>Svenska</b>	<b>52</b>
<b>Polski</b>	<b>56</b>
<b>Česky</b>	<b>60</b>
<b>Magyar</b>	<b>64</b>
<b>Русский</b>	<b>68</b>

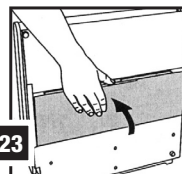
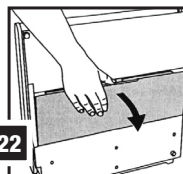
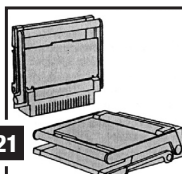
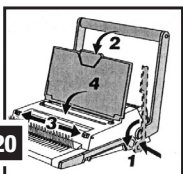
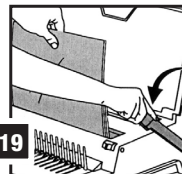
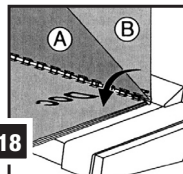
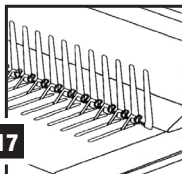
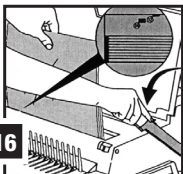
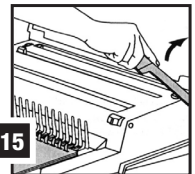
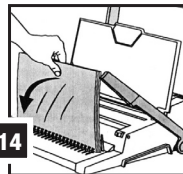
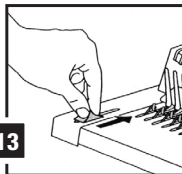
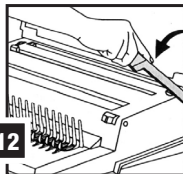
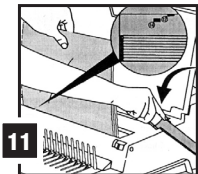
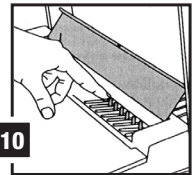
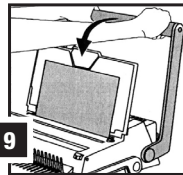
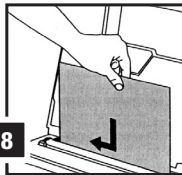
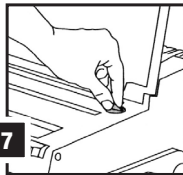
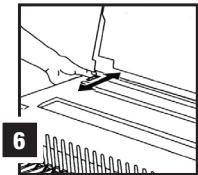
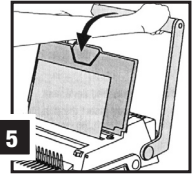
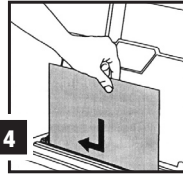
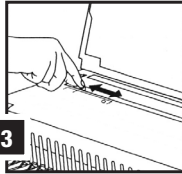
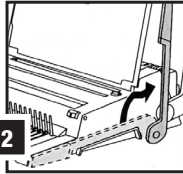
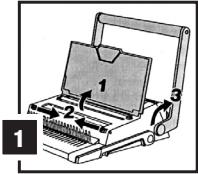
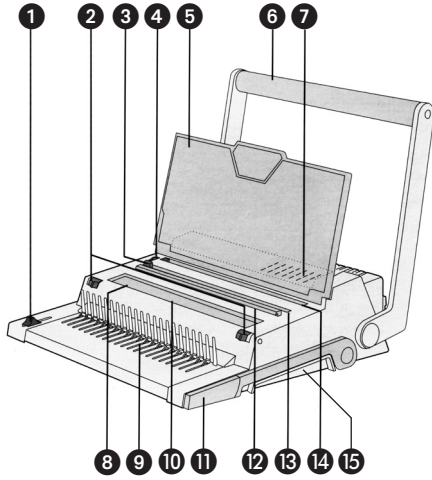

## Specifications

	GBC MultiBind 320	GBC MultiBind 220
Type of Punch	Manual	Manual
Max. Punch Capacity per lift (80 gsm)	20 CombBind & WireBind 21, 30 4Hole	20 CombBind, 30 4Hole
Max Punch Capacity per lift Foils/PVC Covers	2 x Foils/PVC Covers (0.2mm)	2 x Foils/PVC Covers (0.2mm)
Max. Approx. Binding Capacity (80 gsm)	450 CombBind, 125 (WireBind 21)	450 CombBind
Paper Formats,	A4, A5, 315mm	A4,315mm
Max Binding Element Cap	51 mm CombBind, 14 mm (WireBind 21)	51mm CombBind
Anti- Jam Feature	X	X
De-Selector Pins	✓ Disengageable	Fixed 21 loop/4 Hole
Comb/Wire Size Selector	✓	X
Margin Depth Selector	✓	Fixed
Additional Features	Foldaway design	Foldaway design
Machine Dimensions mm (HxWxD mm)	125x425x425	125x425x425
Weight	12.4kg	11.5kg

## Location of controls

- 1 Limit stop for comb and wire
- 2 Transport Guard
- 3 Adjustable Paper Edge Guide (4 hole)
- 4 Adjustable Paper Edge Guide (21 Hole)
- 5 Document Stand
- 6 Punching lever
- 7 De-selectable Punching Pins (MB 320 only)
- 8 Comb Size Guide (in the binder channel)
- 9 Comb holder
- 10 Wire Binding Channel (MB 320 only)
- 11 Binding Lever
- 12 Punching Slot (4 holes)
- 13 Punching Slot (21 Hole)
- 14 Margin Depth Selector (MB 320 only)
- 15 Clippings Tray

## Special notice

Thank you for choosing a GBC Binding machine. We aim to produce quality binding machines at an affordable price, with many advanced features to enable you to create excellent results every time. Before using your machine for the first time, please take a few minutes to read through this guide and retain these instructions for future reference.

## Tips on use

The cutting blades of your MultiBind machine were coated with oil during manufacture in order to protect against corrosion and to ensure easy running.

- Before using the unit properly for the first time, it is advisable to carry out several punching operations using old paper in order to remove all traces of the oil from the components.
- Test the punching results using old paper before you punch the final document.
- Use only original GBC accessories and parts.

The unit is maintenance-free when used correctly for its intended application.

## Safety instructions



YOUR SAFETY AS WELL AS THE SAFETY OF OTHERS IS IMPORTANT TO ACCO BRANDS EUROPE. IN THIS INSTRUCTION MANUAL AND ON THE PRODUCT ARE IMPORTANT SAFETY MESSAGES. READ THESE MESSAGES CAREFULLY.

Please note that your MultiBind machine has been designed exclusively for punching and binding paper material and PVC plastic foils. Only use the unit for this purpose and do not attempt to process any other materials. This will ensure a long service life and prevent any damage to the mechanical function of your binding machine.

- In order to avoid overloading your machine, please refer to the maximum punch guide located on the front of your machine before punching.
- When punching PVC/PP covers, we recommend the cover be punched with some paper either side.
- DO NOT punch metallic objects such as staples or paper clips.
- Please empty the waste tray regularly.
- Ensure that the machine is operated on a flat stable surface.
- Never lift the machine by the punching handle. Always use the hand grips located on the side of the machine.
- To avoid risk of injury DO NOT put your fingers into the wire binding channel.
- The binder is not to be exposed to temperature / humidity conditions that would cause condensation. Maximum ambient temperature: 40°C

## Preparing the unit

- Place the unit on a stable surface.
- Fold up the document stand (cover) (see fig 1.1)
- Push the two transport locks of the transport guard inwards (see fig 1.2)
- Move the punch handle upwards until the limit stop (see fig 1.3)
- Move the binding lever upwards until the limit stop. A spring in the unit presses the binding lever a few centimetres to the side so that you can use this easily. (see fig 2)

Your MultiBind machine is now ready for use.

## Comb/Wire Punching (21 holes, rectangular)

- 1 Set the paper edge guide (see fig 6)
- 2 Setting the Margin depth (MB 320 only)
  - Adjust the rotating button on the right side of the punching channel to the required punching depth. (The correct punching depth makes it easier to turn over the pages of the document.) (see fig 7)

Comb Size	6-8	10-12	14-19	22-51
Perforation depth	1	2	3	4

- 3 Punching
  - With the handle in the upright position, insert the sheets into the 21 hole punching channel.(max 20 sheets 80 gsm) Making sure the pages are flush to the edge guide. (See fig 8)
  - Press the punching level downwards to punch. Return the handle to the original position. (See fig 9)
  - Remove the document.

## Custom Binding

The MultiBind 320 has 7 de-selectable punching pins to punch different paper sizes (e.g. A5)

To adjust the punching pins: (see fig 10)

- Fold the transparent covering upwards.
- Press the button relevant to each blade (button down = blade in position, button up = blade retracted).

**Note:** The blades can only be retracted and re-inserted when the punch handle has been moved to the upward position.

## 4 Hole Punching

- 1 Set the paper edge guide (see fig 3)
- 2 Punching
  - With the handle in the upright position, insert the sheets into the 4 hole punching channel.(max 30 sheets 80 gsm) Making sure the pages are flush to the edge guide. (See fig 4)
  - Press the punching level downwards to punch. Return the handle to the original position. (See fig 5)
  - Remove the document.

## Comb Binding

### 1 Select the correct comb size (See fig 11)

- Insert the entire document to be bound into the binder channel. Press the binding lever downwards and read off the required comb size from the scale on the mobile pressure bar. Use the table if you intend to bind more than approx. 125 sheets of 80g paper (comb larger than 14mm).

Max. Sheet Number	Comb Size
145	16
165	19
195	22
225	25
240	28
280	32
330	38
390	45
450	51

### 2 Insert and open the comb (see fig 12)

- Place the plastic comb with the open side facing upwards into the comb holder.
- Press the binding lever downwards so that the comb opens fully and the material to be bound can be inserted easily.

**Note (MB320 only):** Many Identical documents can be bound quickly by setting the machine to remember the exact position you opened the comb to. To do this simply slide the comb opening button upwards until it stops. The comb can now not open any further than your setting. (see fig 13)

### 3 Load the punched paper onto the comb (see fig 14)

- Load each punched paper stack onto the comb.

### 4 Close the comb (see fig 15)

- Move the binding lever back to its uppermost position.
- Remove your bound document from the unit.

## How to bind using 21 loop wires (MB 320 only)

Wires are intended for one-off use only. In contrast to the plastic combs these cannot be re-opened and closed.

### 1 Select the correct wire size (see fig 16)

- Hold the material to be bound in the wire binding channel
- Press the binding lever downwards and read off the required wire size from the left and scale of the pressure bar.

### 2 Insert the wire (see fig 17)

- Insert the wire with the open side facing front into the wire holder.

### 3 Insert the document onto the wire (see fig 18)

- Load each punched paper stack onto the wire.
- Remove the document with the wire from the wire holder.

### 4 Closing the wire (see fig 19)

- Slide the button downwards. (see fig 13)
- Using your left hand, hold the document in the binding channel in such a way that the wire stops with the open end facing down.
- With your right hand press the binding lever down as far as is necessary until the wire is perfectly closed.

**Note:** Many Identical documents can be bound quickly by setting the machine to remember the exact position you closed the wire to. To do this simply slide the wire closing button upwards until it stops. The wire can now not close any further than your setting. (see fig 13)

## Transporting or storing the unit

- 1 Locking the unit (see fig 20)
  - Press the binder lever towards the unit and fold this downwards (1).
  - Push down the punching lever (2).
  - Push the two latches outwards to lock the punching lever (3). Make sure that the punch handle can no longer be moved.
  - Fold down the document stand (4).
- 2 Transporting or storing the unit (see fig 21)

You can now use the punch handle as a carrying handle. This lets you transport the unit easily and it can now be stored either in an upright position or lying down.

**Warning: Danger of injury! Before transporting the unit, always make sure that the punching lever has been correctly locked.**

## Emptying the clippings tray

- 1 Lock the unit. (see fig 20)
- 2 Place the unit in an upright position and fold out the tray on the underside of the unit and empty it. (see fig 22)
- 3 Replace the tray until the spring locks into place. (see fig 23)

## Guarantee

Operation of this machine is guaranteed for two years from date of purchase, subject to normal use. Within the guarantee period, ACCO Brands Europe will at its own discretion either repair or replace the defective machine free of charge. Defects due to misuse or use for inappropriate purposes are not covered under the guarantee. Proof of date of purchase will

be required. Repairs or alterations made by persons not authorised by ACCO Brands Europe will invalidate the guarantee. It is our aim to ensure that our products perform to the specifications stated. This guarantee does not affect the legal rights which consumers have under applicable national legislation governing the sale of goods.

Register this product online at [www.accoeurope.com](http://www.accoeurope.com)

## Spécifications

	GBC MultiBind 320	GBC MultiBind 220
Type de perforation	Manuelle	Manuelle
Capacité de perforation maxi pour feuilles de 80 g/m <sup>2</sup>	20 feuilles (CombBind & WireBind 21) ; 30 feuilles (perforation 4 trous)	20 feuilles (CombBind) ; 30 feuilles (perforation 4 trous)
Capacité de perforation maxi pour couvertures en PVC	2 couvertures PVC (0,2 mm chacune)	2 couvertures PVC (0,2 mm chacune)
Capacité de reliure approx. (80 g/m <sup>2</sup> )	450 feuilles, CombBind (peignes plastique) ; 125 feuilles, WireBind 21 (peignes métal)	450 feuilles, CombBind (peignes plastique)
Formats papier	A4, A5, 315 mm	A4, 315 mm
Taille maxi peigne plastique/métal	51 mm CombBind (peignes plastique), 14 mm WireBind 21 (peignes métalliques)	51 mm CombBind (peignes plastique)
Fonction anti-bourrage	X	X
Poinçons débrayables	7 débrayables	Fixes à 21 trous/4 trous
Sélecteur de diamètre de peignes plastique/métal	✓	X
Sélecteur de profondeur de marge	✓	Fixe
Autres fonctions	Poignées rabattables	Poignées rabattables
Dimensions (H x L x P) mm	125 x 425 x 425	125 x 425 x 425
Poids	12,4 kg	11,5 kg

## Emplacement des pièces

- ➊ Bouton de verrouillage de peigne (plastique/métal)
- ➋ Loquets de protection
- ➌ Butée papier réglable (perforation à 4 trous)
- ➍ Butée papier réglable (perforation à 21 trous)
- ➎ Porte-document
- ➏ Poignée de perforation
- ➐ Poinçons débrayables (uniquement sur la MB 320)
- ➑ Indicateur de diamètre peigne plastique (dans la fente de perforation)
- ➒ Support de peigne plastique/métal
- ➓ Fente de reliure à peigne métal (uniquement sur la MB 320)
- ➑ Levier de reliure
- ➒ Fente de perforation (4 trous)
- ➓ Fente de perforation (21 trous)
- ➑ Sélecteur de profondeur de marge (uniquement sur la MB 320)
- ➑ Bac à confettis

## Notification spéciale

Merci d'avoir choisi une thermorelieuse GBC. Nous visons à produire des machines de qualité à un prix abordable et offrons de nombreuses fonctions sophistiquées garantissant d'excellents résultats à chaque usage. Avant d'utiliser votre machine pour la première fois, veuillez prendre quelques minutes pour lire attentivement ce guide.

## Conseils d'utilisation

Les poinçons de perforation de votre machine MultiBind ont été revêtus d'huile pendant la fabrication afin de les protéger contre la corrosion et d'assurer leur fonctionnement optimal.

- Avant la première utilisation de l'appareil, nous vous conseillons d'effectuer plusieurs opérations de perforation à l'aide de feuilles de brouillon afin d'enlever toute trace d'huile des poinçons.
- Testez le système de perforation à l'aide de feuilles de brouillon avant de perforer votre document final.
- Utilisez uniquement des accessoires et pièces GBC.

L'appareil ne nécessite aucune maintenance lorsqu'il est utilisé correctement et uniquement aux fins prévues.

## Consignes de sécurité



VOTRE SÉCURITÉ AINSI QUE CELLE DES AUTRES EST IMPORTANTE POUR ACCO BRANDS EUROPE. DANS CE MANUEL D'UTILISATION ET SUR LE PRODUIT, VOUS TROUVEREZ DES MESSAGES DE SÉCURITÉ IMPORTANTS. MERCI DE LES LIRE TRÈS ATTENTIVEMENT.

Veuillez noter que votre machine MultiBind a été conçue exclusivement pour la perforation et la reliure de feuilles de papier et de couvertures en plastique PVC. Ne l'utilisez pas à d'autres fins, ni avec d'autres matériels. Vous assurerez ainsi un long cycle de vie à votre thermorelieuse et éviterez tout dommage mécanique.

- Pour éviter de surcharger votre machine, veuillez vérifier le guide de perforation maximum qui se trouve à l'avant de l'appareil avant de perforer.
- Lorsque vous percez des couvertures en PVC/PP, nous vous recommandons de glisser la couverture entre deux feuilles de papier avant de perforer.
- NE PERFOREZ PAS d'objets métalliques comme des agrafes ou des trombones.
- Veuillez vider régulièrement le tiroir à confettis.
- Assurez-vous que la machine est utilisée sur une surface plane et stable.
- Ne soulevez jamais la machine par la poignée de perforation. Utilisez toujours les poignées situées sur le côté de la machine.
- Pour éviter les risques de blessure, NE METTEZ PAS vos doigts dans la voie de reliure métallique.
- La machine ne doit pas être exposé à des conditions d'humidité / de température susceptibles de provoquer de la condensation. Température ambiante maximale ~ 40° C.



## Préparation de l'appareil

- Placez l'appareil sur une surface stable.
- Relevez le porte-document (c.-à-d. le couvercle) (voir fig. 1.1)
- Faites glisser les deux loquets de protection vers l'intérieur (voir fig. 1.2).
- Relevez la poignée de perforation le plus haut possible (voir fig. 1.3).
- Relevez le levier de reliure le plus haut possible. Grâce à un ressort, le levier de reliure est à quelques centimètres du bord pour en faciliter l'utilisation (voir fig. 2).

Votre MultiBind est maintenant prête à l'emploi.

## Perforation 4 trous

- 1 Réglez la butée papier (voir fig. 3)
- 2 Perforation
  - La poignée de perforation étant en position verticale, insérez les feuilles dans la fente de perforation 4 trous (30 feuilles de papier 80 g/m<sup>2</sup> maxi) en veillant à bien les aligner tout contre la butée papier (voir fig. 4).
  - Abaissez la poignée de perforation pour perforer les feuilles. Remettez la poignée à sa position initiale (voir fig. 5).
  - Retirez le document perforé.

## Perforation 21 trous pour reliure à peigne plastique/métal (21 trous rectangulaires)

- 1 Réglez la butée papier (voir fig. 6)
- 2 Réglage de la profondeur de marge. (uniquement sur la MB 320)  
Réglez le bouton situé à droite de la fente de perforation sur la profondeur de marge requise. (Il est plus facile de tourner les pages d'un document dont la profondeur de marge a été correctement réglée.) (voir fig. 7)

Diamètre de peigne	6-8	10-12	14-19	22-51
Profondeur de marge	1	2	3	4

- 3 Perforation
  - La poignée de perforation étant en position verticale, insérez les feuilles dans la fente de perforation 21 trous (20 feuilles de papier 80 g/m<sup>2</sup> maxi) en veillant à bien les aligner tout contre la butée papier (voir fig. 8).
  - Abaissez la poignée de perforation pour perforer les feuilles. Remettez la poignée à sa position initiale (voir fig. 9).
  - Retirez le document perforé.

## Reliure personnalisée

La MultiBind 320 est dotée de 7 poinçons débrayables pour vous permettre de perforer des feuilles de formats différents (ex. : A5).

Réglage des poinçons (voir fig. 10) :

- Tirez le couvercle transparent vers le haut.
- Appuyez sur le bouton correspondant à chaque poinçon (bouton enfoncé = poinçon en position, bouton relâché = poinçon rétracté).

**Remarque :** Les poinçons ne peuvent être rétractés et repositionnés que lorsque la poignée de perforation est de nouveau relevée.

## Reliure à peigne plastique

- 1 Sélection d'un peigne plastique de diamètre correct (voir fig. 11).

- Insérez l'intégralité du document à relier dans la fente de reliure. Appuyez sur le levier de reliure et consultez la taille de peigne requise à partir de l'échelle située sur la barre de pression mobile. Si vous avez l'intention de relier plus de 125 feuilles de 80 g/m<sup>2</sup> (peigne plastique d'un diamètre supérieur à 14 mm), utilisez le tableau ci-dessous.

Nombre de feuilles maxi	Diamètre de peigne (mm)
145	16
165	19
195	22
225	25
240	28
280	32
330	38
390	45
450	51

- 2 Insertion et ouverture des peignes (voir fig. 12).

- Placez le peigne plastique dans le support de peigne, en faisant en sorte que les boucles s'ouvrent vers le haut.
- Appuyez sur le levier de reliure pour ouvrir complètement le peigne et insérer facilement les feuilles à relier.

**Remarque (uniquement sur la MB 320) :** Il est possible de relier rapidement de nombreux documents identiques en réglant la machine pour qu'elle se « souviene » de la position exacte d'ouverture du peigne. Pour cela, il suffit de faire glisser le bouton d'ouverture de peigne vers le haut jusqu'au bout. Il est maintenant impossible d'ouvrir le peigne en allant au-delà du réglage (voir fig. 13).

- 3 Chargement des feuilles perforées sur le peigne plastique (voir fig. 14).

- Chargez chaque liasse de feuilles perforées sur le peigne plastique

- 4 Fermeture du peigne plastique (voir fig. 15).

- Relevez complètement le levier de reliure.
- Retirez le document relié de l'appareil.

## Reliure avec des peignes métal à 21 boucles (uniquement pour la MB 320)

Les peignes métal ne peuvent s'utiliser qu'une seule fois. Contrairement aux peignes plastique, les peignes métal ne peuvent pas être rouverts puis de nouveau refermés.

- 1 Sélection d'un peigne métal de taille correcte (voir fig. 16).

- Insérez l'intégralité du document à relier dans la fente de reliure.
- Appuyez sur le levier de reliure et consultez la taille de peigne métal requise à partir de l'échelle située sur la barre de pression mobile.

- 2 Placement du peigne métal dans le support de peigne (voir fig. 17).

- Placez le peigne métal dans le support de peigne en faisant en sorte que les boucles s'ouvrent vers l'avant.

- 3 Chargement du document sur le peigne métal (voir fig. 18).

- Chargez chaque liasse de feuilles perforées sur le peigne métal.
- Retirez le document auquel est attaché le peigne.

- 4 Fermeture du peigne métal (voir fig. 19).

- Faites glisser le bouton de fermeture de peigne vers le bas (voir fig. 13).
- Tenez le document dans la fente de reliure de la main gauche de façon à ce que le peigne métal soit ouvert vers le bas, une fois bien inséré.
- Appuyez sur le levier de reliure de la main droite jusqu'à ce que le peigne métal soit parfaitement fermé.

**Remarque :** Il est possible de relier rapidement de nombreux documents identiques en réglant la machine pour qu'elle se « souviene » de la position exacte de fermeture du peigne métal. Pour cela, il suffit de faire glisser le bouton de fermeture de peigne métal vers le haut jusqu'au maximum. Il est maintenant impossible de fermer le peigne en allant au-delà du réglage (voir fig. 13).

## Transport et rangement de l'appareil

- 1 Verrouillage de l'appareil (voir fig. 20).
  - Poussez le levier de reliure contre l'appareil et abaissez-le (1).
  - Abaissez la poignée de perforation (2).
  - Faites glisser les deux loquets de protection vers l'extérieur pour bloquer la poignée de perforation (3). Vérifiez que la poignée de perforation est complètement immobilisée.
  - Pliez le porte-document (4).
- 2 Transport et rangement de l'appareil (voir fig. 21).

La poignée de perforation peut maintenant vous servir de poignée de transport. Vous pouvez donc transporter l'appareil aisément et le ranger ensuite horizontalement ou verticalement.

**Avertissement : Risque de blessure ! Avant de transporter l'appareil, vérifiez toujours que la poignée de perforation a bien été immobilisée.**

## Vidage du bac à confettis

- 1 Verrouillez l'appareil (voir fig. 20).
- 2 Placez l'appareil en position verticale, puis sortez le bac du dessous de l'appareil en le faisant glisser, et videz-le (voir fig. 22).
- 3 Remettez le bac en le poussant jusqu'à l'enclenchement du ressort (voir fig. 23).

## Garantie

Le fonctionnement de ce produit est garanti pendant 2 ans à partir de la date d'achat, sous réserve d'un usage normal. Pendant la période de garantie, ACCO Brands Europe décidera, à son gré, de réparer ou remplacer gratuitement l'appareil défectueux. Les défauts dus à un usage abusif ou un usage à des fins non appropriées ne sont pas couverts par cette garantie. Une preuve de la date d'achat sera exigée.

Enregistrez ce produit en ligne à [www.accoeuropa.com](http://www.accoeuropa.com)

Les réparations ou modifications effectuées par des personnes non autorisées par ACCO Brands Europe annuleront la garantie. Notre objectif est d'assurer le bon fonctionnement de nos produits conformément aux spécifications précisées. Cette garantie ne compromet pas les droits légaux des consommateurs au titre de la législation nationale en vigueur régissant la vente des biens de consommation.

## Technische Daten

	GBC MultiBind 320	GBC MultiBind 220
<b>Stanzung</b>	Manuell	Manuell
<b>Stanzkapazität (Papier, 80 g/m<sup>2</sup>)</b>	CombBind & WireBind 21: 20 Blatt, Vierfachlochung: 30 Blatt	CombBind: 20 Blatt, Vierfachlochung: 30 Blatt
<b>Stanzkapazität (PVC-Einbanddeckel)</b>	2 Einbanddeckel (je 0,2 mm)	2 Einbanddeckel (je 0,2 mm)
<b>Bindekapazität (ca., bei 80 g/m<sup>2</sup>)</b>	CombBind-Plastikbinderücken: 450 Blatt, WireBind 21-Drahtbinderücken: 125 Blatt	CombBind-Plastikbinderücken: 450 Blatt
<b>Papierformate</b>	A4, A5, 315 mm	A4, 315 mm
<b>Max. Binderückengröße</b>	CombBind-Plastikbinderücken: 51 mm, WireBind 21-Drahtbinderücken: 14 mm	CombBind-Plastikbinderücken: 51 mm
<b>Anti-Papierstaufunktion</b>	X	X
<b>Versenkbare Stanzstifte</b>	7	Keine (21/4 Löcher)
<b>Binderückenwähler</b>	✓	X
<b>Stanztiefenwähler</b>	✓	Keine
<b>Zusatzfunktionen</b>	Zusammenklappbar	Zusammenklappbar
<b>Abmessungen (HxBxT in mm)</b>	125x425x425	125x425x425
<b>Gewicht</b>	12,4 kg	11,5 kg

## Anordnung der Komponenten

- 1 Binderückenarretierung
- 2 Transportsicherung
- 3 Einstellbare Papierführung (Vierfachlochung)
- 4 Einstellbare Papierführung (21-Lochstanzung)
- 5 Dokumentenhalterung
- 6 Stanzhebel
- 7 Versenkbare Stanzstifte (nur Modell 320)
- 8 Binderückengrößenskala (im Bindekanal)
- 9 Binderückenhalterung
- 10 Drahtbindekanal (nur Modell 320)
- 11 Bindehebel
- 12 Stanzöffnung (4 Löcher)
- 13 Öffnung für Vierfachlochung (21 Löcher)
- 14 Stanztiefenwähler (nur Modell 320)
- 15 Stanzabfallbehälter

## Spezieller Begriff

Wir danken Ihnen, dass Sie sich für ein GBC Bindegerät entschieden haben. Es ist unser Ziel, Qualitätsbindegeräte mit vielen modernen Leistungsmerkmalen zu einem günstigen Preis anzubieten, damit Sie bei jedem Bindevorgang ausgezeichnete Ergebnisse erzielen können. Vor dem ersten Benutzen des Geräts sollten Sie sich bitte einige Minuten Zeit nehmen, um diese Anweisungen durchzulesen.

## Tipps zur Bedienung

Die Stanzstifte des MultiBind-Geräts sind zum Schutz vor Korrosion und zur Gewährleistung eines reibungslosen Betriebs mit einem Ölfilm überzogen.

- Vor dem ersten Einsatz des Geräts empfiehlt es sich, einige Stanzungen mit altem Papier durchzuführen, um die Stifte vom Öl zu reinigen.
- Vor dem Stanzen des eigentlichen Dokuments immer erst eine Teststanzung mit altem Papier durchführen.
- Nur Originalzubehör und -teile von GBC verwenden.

Bei zweckmäßigem Einsatz gemäß der Bedienungsanleitung ist keine Wartung erforderlich.

## Sicherheitshinweise



ACCO BRANDS EUROPE MÖCHTE IHRE UND DIE SICHERHEIT ANDERER SICHERSTELLEN. IN DIESEM BEDIENUNGSHANDBUCH UND AM PRODUKT BEFINDEN SICH WICHTIGE SICHERHEITSHINWEISE. BITTE LESEN SIE DIESE HINWEISE SORGFÄLTIG DURCH.

Das MultiBind-Gerät ist ausschließlich zum Lochen/Stanzen und Binden von Papier und PVC-Einbanddeckeln geeignet. Es darf nicht für andere Materialien oder Zwecke verwendet werden. Bei zweckentfremdetem Einsatz oder Verwendung nicht geeigneter Materialien leidet die Lebenszeit, und es besteht Gefahr, dass die Gerätemechanik beschädigt wird.

- Um eine Überlastung des Bindesystems zu vermeiden, nehmen Sie bitte vor dem Lochstanzen Bezug auf die an der Vorderseite befindliche Stanzskala.
- Beim Lochstanzen von PCV/PP-Umschlägen empfehlen wir, dass der Umschlag gestanzt wird, während sich Papier auf jeder Seite des Umschlags befindet.
- KEINE Metallobjekte, wie beispielsweise Heft- oder Papierklammern, stanzen.
- Den Stanzabfallbehälter regelmäßig entleeren.
- Das Gerät auf einer flachen, stabilen Fläche aufstellen.
- Das Gerät nicht am Stanzhebel anheben sondern stets die an der Geräteseite befindlichen Haltegriffe benutzen.
- Um Verletzungen zu verhindern, die Finger NICHT in den Drahtbindekanal stecken.
- Das Bindegerät darf keinen Temperaturen und Luftfeuchtigkeiten ausgesetzt werden, die zu Kondensation führen würden. Maximale Umgebungstemperatur ~ 40° C.

## Vorbereitung des Geräts

- Gerät auf einer stabilen Fläche aufstellen.
- Dokumentenhalterung (Abdeckung) aufklappen (s. Abb. 1.1).
- Die beiden Sperren der Transportverriegelung zur Mitte drücken (s. Abb. 1.2).
- Stanzhebel bis zum Anschlag nach oben stellen (s. Abb. 1.3).
- Bindehebel bis zum Anschlag nach oben stellen. Zur einfacheren Handhabung wird der Bindehebel von einer Feder einige Zentimeter zur Seite gedrückt (s. Abb. 2).

Das Gerät ist nun einsatzbereit.

## Vierfachlochung

- 1 Einstellung der Papierführung (s. Abb. 3)
- 2 Lochen
  - Stanzhebel nach oben stellen und Blätter in die Öffnung für die Vierfachlochung so einlegen, dass die Blattkanten glatt an der Papierführung anliegen (s. Abb. 4). Bei einem Papiergewicht von 80 g/m<sup>2</sup> dürfen maximal 30 Blatt eingelegt werden.
  - Den Stanzhebel nach unten ziehen. Den Hebel wieder in die Ausgangsstellung zurückbringen (s. Abb. 5).
  - Gelochtes Dokument entnehmen.

## 21fach-Rechteckstanzung für Plastik-/Drahtbindung

- 1 Einstellung der Papierführung (s. Abb. 6)
- 2 Wahl der Stanztiefe (nur Modell 320)
  - Die erforderliche Stanztiefe über den Knopf rechts neben der Stanzöffnung einstellen. (Durch die richtige Stanztiefe wird gewährleistet, dass sich die Seiten nachher besser wenden lassen.) (s. Abb. 7)

Binderückengröße	6-8	10-12	14-19	22-51
Stanztiefe	1	2	3	4

- 3 Stanzen
  - Stanzhebel nach oben stellen und Blätter in die Stanzöffnung so einlegen, dass die Blattkanten glatt an der Papierführung anliegen (s. Abb. 8). Bei einem Papiergewicht von 80 g/m<sup>2</sup> dürfen maximal 20 Blatt eingelegt werden.
  - Den Stanzhebel nach unten ziehen. Den Hebel wieder in die Ausgangsstellung zurückbringen (s. Abb. 9).
  - Gestanztes Dokument entnehmen.

## Auswahl der Stanzstiftstellung

Modell 320 verfügt über sieben versenkbare Stanzstifte und kann daher mehr Papierformate (z. B. A5) verarbeiten.

Stanzstiftstellung wählen (s. Abb. 10):

- Durchsichtige Abdeckung anheben.
- Die Stanzstifte nach Bedarf über die Tasten versenken (Taste gedrückt = Stift in Stanzstellung, Taste nicht gedrückt = Stift versenkt).

**Hinweis:** Die Stanzstiftstellung kann nur bei oben stehendem Stanzhebel geändert werden.

## Plastikbindung

### 1 Auswahl der Binderückengröße (s. Abb. 11).

- Das gesamte zu bindende Dokument in den Bindekanal einführen. Den Bindehebel nach unten drücken und die erforderliche Binderückengröße an der Skala auf der beweglichen Andruckleiste ablesen. Sollen mehr als ca. 125 Blatt (80 g/m<sup>2</sup>) gebunden werden, ist ein Binderücken über 14 mm erforderlich. Die erforderliche Größe ist der nachfolgenden Tabelle zu entnehmen.

Anzahl Blatt	Binderückengröße
145	16
165	19
195	22
225	25
240	28
280	32
330	38
390	45
450	51

### 2 Einlegen und Öffnen des Binderückens (s. Abb. 12).

- Plastikbinderücken mit der offenen Seite nach oben in die Binderückenhalterung einlegen.
- Bindehebel nach unten drücken, sodass der Binderücken sich vollständig öffnet, und das Dokument problemlos eingeführt werden kann.

**Hinweis (nur Modell 320):** Zum schnelleren Binden mehrerer gleichartiger Dokumente kann die Öffnungsweite arretiert werden. Dazu die Binderückenarretierung bis zum Anschlag nach oben schieben. Die Binderücken können nun nicht weiter als bis zu dieser Einstellung geöffnet werden (s. Abb. 13).

### 3 Einführen des Dokuments in den Binderücken (s. Abb. 14).

- Das gesamte gestanzte Dokument in den Binderücken einführen.

### 4 Schließen des Binderückens (s. Abb. 15).

- Den Bindehebel ganz nach oben stellen.
- Gebundenes Dokument entnehmen.

## Drahtbindung (nur Modell MB 320)

Drahtbinderücken sind für die einmalige Verwendung vorgesehen. Im Gegensatz zu Plastikbinderücken können sie nicht geöffnet und wieder geschlossen werden.

### 1 Auswahl der richtigen Drahtbinderückengröße (s. Abb. 16).

- Das zu bindende Dokument in den Drahtbindekanal einführen.
- Den Bindehebel nach unten drücken und die erforderliche Binderückengröße an der Skala auf der beweglichen Andruckleiste ablesen.

### 2 Einlegen des Drahtbinderückens in die Binderückenhalterung (s. Abb. 17).

- Drahtbinderücken in die Binderückenhalterung so einlegen, dass die offene Seite zur Gerätevorderseite weist.

### 3 Einführen des Dokuments in den Binderücken (s. Abb. 18).

- Das gesamte gestanzte Dokument in den Binderücken einführen.
- Das Dokument zusammen mit dem Binderücken aus der Halterung nehmen.

### 4 Schließen des Binderückens (s. Abb. 19).

- Binderückenarretierung nach unten schieben (s. Abb. 13).
- Dokument mit einer Hand so im Bindekanal festhalten, dass die offene Seite des Binderückens nach unten weist.
- Mit der anderen Hand den Bindehebel so weit nach unten drücken, bis der Binderücken vollständig geschlossen ist.

**Hinweis:** Zum schnellen Binden mehrerer gleichartiger Dokumente kann die Binderückenverschluss-einstellung arretiert werden. Dazu die Binderückenarretierung bis zum Anschlag nach oben schieben. Die Binderücken können nun nicht weiter als bis zu dieser Einstellung geschlossen werden (s. Abb. 13).

## Transport und Lagerung des Geräts

- 1 Transportverriegelung (s. Abb. 20).
  - Bindehebel zum Gerät hin drücken und nach unten klappen (1).
  - Stanzhebel nach unten umlegen (2).
  - Die beiden Sperren der Transportverriegelung nach außen drücken, um den Stanzhebel zu arretieren (3). Sicherstellen, dass sich der Stanzhebel nicht mehr bewegen lässt.
  - Dokumentenhalterung nach unten klappen (4).
- 2 Transport/Lagerung (s. Abb. 21).

Der Stanzhebel kann jetzt als Tragegriff verwendet werden. Dadurch lässt sich das Gerät einfach transportieren. Es kann aufrecht oder liegend gelagert werden.

**Vorsicht Verletzungsgefahr! Vor dem Transportieren des Geräts immer prüfen, ob der Stanzhebel richtig arretiert ist.**

## Leeren des Stanzabfallbehälters

- 1 Gerät verriegeln (s. Abb. 20).
- 2 Gerät aufrecht stellen, den Behälter an der Geräteunterseite herausziehen und leeren (s. Abb. 22).
- 3 Behälter einsetzen und einrasten lassen (s. Abb. 23).

## Gewährleistung

Der Betrieb des Geräts ist bei normaler Verwendung für 2 Jahre ab Kaufdatum gewährleistet. Innerhalb des Gewährleistungszeitraums wird ACCO Brands Europe nach eigenem Ermessen das defekte Gerät entweder kostenlos instandsetzen oder ersetzen. Die Gewährleistung deckt keine Mängel ab, die aufgrund missbräuchlicher Verwendung oder Verwendung für unangemessene Zwecke entstanden sind. Ein Nachweis des Kaufdatums muss vorgelegt werden.

Instandsetzungen oder Änderungen, die von nicht durch ACCO Brands Europe autorisierten Personen vorgenommen werden, setzen die Gewährleistung außer Kraft. Es ist unser Ziel sicherzustellen, dass die Leistung unserer Produkte den angegebenen technischen Daten entspricht. Diese Gewährleistung stellt keine Einschränkung der nach dem geltenden Kaufvertragsrecht gültigen Rechte des Verbrauchers dar.

Registrieren Sie dieses Produkt online bei [www.accoeurope.com](http://www.accoeurope.com)

## Caratteristiche tecniche

	GBC MultiBind 320	GBC MultiBind 220
Modalità di perforazione	Manuale	Manuale
Capacità perforazione per singola operazione – carta 80 gm <sup>2</sup>	20 fogli (CombBind & WireBind 21); 30 fogli (perforazione 4 fori)	20 fogli (CombBind); 30 fogli (perforazione 4 fori)
Capacità perforazione per singola operazione - Copertine PVC	2 copertine PVC (0,2 mm ognuna)	2 copertine PVC (0,2 mm ognuna)
Capacità rilegatura approssimativa (80 gm <sup>2</sup> )	450 fogli, CombBind (anelli plastici); 125 fogli, WireBind 21 (spirali metalliche).	450 fogli, CombBind (anelli plastici)
Formato documento	A4, A5, 315 mm	A4, 315 mm
Diametro max. anelli plastici/spirali metalliche	51 mm CombBind (anelli plastici), 14 mm WireBind 21 (spirali metalliche)	51 mm CombBind (anelli plastici)
Dispositivo antinceppamento	X	X
Punzoni di perforazione deselezionabili	7 retraibili	Fissi, 21 fori/4 fori
Selettore diametro anelli/spirali	✓	X
Distanza dal margine regolabile	✓	Distanza dal margine fissa
Caratteristiche addizionali	A scomparsa	A scomparsa
Dimensioni (AxLxP) mm	125x425x425	125x425x425
Peso	12,4kg	11,5kg

## Parti

- ➊  **cursore blocco anelli/spirali**
- ➋  **protezione trasporto**
- ➌  **guida allineamento carta regolabile (perforazione a 4 fori)**
- ➍  **guida allineamento carta regolabile (perforazione a 21 fori)**
- ➎  **supporto documento**
- ➏  **barra di perforazione**
- ➐  **punzoni di perforazione deselezionabili (solo MB 320)**
- ➑  **selettore diametro anelli (nel vano di rilegatura)**
- ➒  **supporto anelli**
- ➓  **vano di rilegatura a spirali (solo MB 320)**
- ➔  **leva di rilegatura**
- ➕  **vano di perforazione (4 fori)**
- ➖  **vano di perforazione (21 fori)**
- ➗  **distanza dal margine regolabile (solo MB 320)**
- ➘  **vassoio ritagli**

## Avviso speciale

Grazie per aver scelto una rilegatrice GBC. La nostra azienda si propone di produrre rilegatrici di qualità ad un prezzo accessibile che presentano molte funzioni avanzate per ottenere ogni volta risultati eccellenti. Prima di usare la macchina per la prima volta, è opportuno leggere questa guida.

## Consigli per l'uso

In fase di produzione, ai punzoni della rilegatrice MultiBind è stato applicato un rivestimento d'olio per proteggerli dalla corrosione e per assicurarne il buon funzionamento.

- Prima di utilizzare la macchina per la prima volta per un lavoro di rilegatura, si consiglia di effettuare diverse perforazioni utilizzando carta straccia per rimuovere tutte le tracce d'olio dai componenti.
- Verificare i risultati di perforazione usando carta straccia prima di procedere a perforare il documento finale.
- Usare solo consumabili e parti originali GBC.

L'unità non richiede manutenzione se usata correttamente per le funzioni per cui è stata progettata.

## Istruzioni per la sicurezza



ALLA ACCO BRANDS EUROPE STA A CUORE LA SICUREZZA DEGLI UTENTI E DEI TERZI. IN QUESTO MANUALE OPERATIVO E SUL PRODOTTO SONO RIPORTATI IMPORTANTI MESSAGGI DI SICUREZZA, CHE VANNO LETTI ATTENTAMENTE.

La rilegatrice MultiBind è stata concepita esclusivamente per la perforazione e rilegatura di documenti e copertine in plastica PVC. Si prega pertanto di utilizzarla solo per queste funzioni e con nessun altro tipo di materiale, per garantirne una lunga durata ed evitare di comprometterne il funzionamento meccanico.

- Per evitare di sovraccaricare la macchina, fare riferimento alla guida di perforazione massima sulla parte anteriore della macchina prima di eseguire le perforazioni.
- Quando si effettua la perforazione di copertine in PVC/PP, si raccomanda di utilizzare un foglio di carta su entrambi i lati della copertina.
- NON perforare oggetti di metallo quali punti metallici e fermagli da carta.
- Svuotare regolarmente il cassetto degli sfridi.
- Assicurarsi che la macchina sia utilizzata su una superficie piana e stabile.
- Non sollevare mai la macchina tenendola per la maniglia di perforazione. Utilizzare sempre le apposite impugnature collocate sulla parte laterale della macchina.
- Per evitare infortuni, NON infilare le dita nel canale di rilegatura a filo metallico.
- La rilegatrice non deve essere esposta a temperature e/o livelli di umidità che possono causare la formazione di condensa. Temperatura ambiente massima ~ 40° C.



## Preparazione della macchina

- Collocare la macchina su un piano stabile.
- Sollevare il supporto del documento (cioè il coperchio) (vedi Fig. 1.1).
- Premere verso l'interno i due dispositivi di blocco della protezione trasporto (vedi Fig. 1.2).
- Alzare completamente la barra di perforazione (vedi Fig. 1.3).
- Alzare completamente la leva di rilegatura. Una molla tiene la leva di rilegatura spostata di alcuni centimetri verso l'esterno per consentirne un uso più agevole. (vedi Fig. 2).

La rilegatrice MultiBind è ora pronta per l'uso.

## Perforazione dei documenti a 4 fori

- 1 Impostare la guida di allineamento della carta (vedi Fig. 3)
- 2 Perforazione
  - Con la barra di perforazione in posizione verticale, inserire i fogli nel vano di perforazione a 4 fori (max. 30 fogli di carta da 80 gm<sup>2</sup>), controllando che i fogli siano completamente appoggiati contro la guida di allineamento (vedi Fig. 4).
  - Premere la barra di perforazione verso il basso. Riportare la barra nella posizione originale (vedi Fig. 5).
  - Togliere il documento perforato.

## Perforazione dei documenti a 21 fori per anelli plastici/spirali metalliche (21 fori, rettangolari)

- 1 Impostare la guida di allineamento della carta (vedi Fig. 6)
- 2 Regolazione della distanza dal margine (solo MB 320)
  - Regolare la distanza dal margine richiesta utilizzando l'apposita manopola posta sul lato destro del vano di perforazione. (Con la corretta distanza dal margine è più facile voltare le pagine del documento) (vedi Fig. 7).

Diametro anelli	6-8	10-12	14-19	22-51
Distanza dal margine	1	2	3	4

- 3 Perforazione
  - Con la barra di perforazione in posizione verticale, inserire i fogli nel vano di perforazione a 21 fori (max. 20 fogli di carta da 80 gm<sup>2</sup>), controllando che i fogli siano completamente appoggiati contro la guida di allineamento (vedi Fig. 8).
  - Premere la barra di perforazione verso il basso. Riportare la barra nella posizione originale (vedi Fig. 9).
  - Togliere il documento perforato.

## Perforazione personalizzata

La rilegatrice MultiBind 320 ha 7 punzoni di perforazione deselezionabili per consentire la perforazione di diversi formati di fogli (es. A5).

Regolazione dei punzoni (vedi Fig. 10):

- Alzare il coperchio trasparente.
- Premere il tasto corrispondente ad ogni punzone (tasto premuto = punzone in posizione, tasto sollevato = punzone represso).

**Nota** - I punzoni possono essere repressi e riposizionati solo quando la barra di perforazione è in posizione alzata.

## Rilegatura con anelli plastici

### 1 Selezione del corretto diametro degli anelli (vedi Fig. 11).

- Inserire tutto il documento da rilegare nel vano di rilegatura. Premere la leva di rilegatura verso il basso e rilevare il diametro degli anelli richiesto indicato sulla scala riportata sulla barra di pressione mobile. Utilizzare la tabella riprodotta di seguito per la rilegatura di più di circa 125 fogli di carta da 80 gm<sup>2</sup> (diametro anelli superiore a 14 mm).

Capacità max. fogli	Diametro anelli
145	16
165	19
195	22
225	25
240	28
280	32
330	38
390	45
450	51

### 2 Inserimento ed apertura degli anelli plastici (vedi Fig. 12).

- Inserire gli anelli plastici nel supporto anelli con il lato aperto rivolto verso l'alto.
- Premere la leva di rilegatura verso il basso in modo che gli anelli si aprano completamente, e si possano facilmente inserire i fogli da rilegare.

**Nota (solo MB 320)** - È possibile rilegare velocemente molti documenti identici impostando la macchina in modo che 'ricordi' l'esatta distanza di apertura degli anelli plastici. Far scorrere semplicemente fino in fondo il cursore di apertura degli anelli. Non è ora possibile aprire gli anelli di una misura superiore a quella impostata (vedi Fig. 13).

### 3 Inserimento dei fogli perforati negli anelli (vedi Fig. 14).

- Inserire ogni pacco di fogli perforati negli anelli.

### 4 Chiusura degli anelli (vedi Fig. 15).

- Riportare indietro la leva di rilegatura spingendola fino in fondo.
- Togliere il documento rilegato dalla macchina.

## Rilegatura con spirali metalliche a 21 anelli (solo MB 320)

Le spirali metalliche vanno usate solo una volta. Al contrario degli anelli plastici, non possono essere riaperte e richiuse di nuovo.

### 1 Selezione del corretto diametro delle spirali (vedi Fig. 16).

- Inserire tutto il documento da rilegare nel vano di rilegatura.
- Premere la leva di rilegatura verso il basso e rilevare il diametro degli anelli richiesto indicato sulla scala riportata sulla barra di pressione mobile.

### 2 Inserimento della spirale metallica nell'apposito supporto spirali (vedi Fig. 17).

- Mettere la spirale nell'apposito supporto spirali con il lato aperto rivolto in avanti.

### 3 Inserimento del documento nella spirale metallica (vedi Fig. 18).

- Inserire ogni pacco di fogli perforati nella spirale.
- Togliere il documento con la spirale metallica dal supporto spirali.

### 4 Chiusura della spirale metallica (vedi Fig. 19).

- Far scorrere il cursore verso il basso (vedi Fig. 13).
- Reggere il documento da rilegare con la mano sinistra nel vano di rilegatura in modo tale che la spirale metallica termini con il lato aperto rivolto verso il basso.
- Con la mano destra premere la leva di rilegatura verso il basso quanto basta per chiudere completamente la spirale metallica.

**Nota** - È possibile rilegare velocemente molti documenti identici impostando la macchina in modo che 'ricordi' l'esatta posizione di chiusura della spirale metallica. Far scorrere semplicemente fino in fondo il cursore di chiusura delle spirali. Non è ora possibile chiudere la spirale metallica oltre il valore impostato (vedi Fig. 13).

## Trasporto o conservazione della macchina

### 1 Blocco della macchina (vedi Fig. 20).

- Premere la leva di rilegatura verso la macchina e riportarla premendola verso il basso (1).
- Premere la barra di perforazione verso il basso (2).
- Premere i due dispositivi di blocco della protezione trasporto verso l'esterno per bloccare la barra di perforazione (3). Controllare che la barra di perforazione non possa più muoversi.
- Chiudere il supporto documento (4).

### 2 Trasporto o conservazione della macchina (vedi Fig. 21).

Si può ora utilizzare la barra di perforazione come maniglia di trasporto. Ciò consente di trasportare facilmente la macchina che può ora essere conservata in posizione sia verticale che orizzontale.

**Avvertenza - Pericolo di infortunio! Prima di trasportare la macchina, assicurarsi sempre che la barra di perforazione sia stata bloccata in maniera corretta.**

## Svuotamento del vassoio ritagli

- 1 Bloccare la macchina (vedi Fig. 20).
- 2 Mettere la macchina in posizione verticale, estrarre il vassoio posto nella parte inferiore della macchina e svuotarlo (vedi Fig. 22).
- 3 Inserire di nuovo il vassoio fino a quando non scatta in posizione (vedi Fig. 23).

## Garanzia

Questo prodotto è garantito per 2 anni dalla data di acquisto, per quanto ne concerne il funzionamento, subordinatamente ad uso normale. Durante il periodo di garanzia, ACCO Brands Europe provvederà, a propria discrezione, a riparare o sostituire gratuitamente la macchina difettosa. Difetti risultanti dall'uso improprio o dall'uso per scopi diversi da quelli per cui la macchina è stata concepita non sono coperti dalla garanzia.

Registrare il prodotto online presso [www.accoeurope.com](http://www.accoeurope.com)

Sarà necessario fornire una prova di acquisto. Riparazioni o modifiche effettuate da persone non autorizzate da GBC invalideranno la garanzia. ACCO Brands Europe si propone di assicurare che i propri prodotti funzionino in conformità alle caratteristiche tecniche indicate. La presente garanzia non pregiudica alcun diritto riconosciuto ai consumatori dalla normativa nazionale vigente in materia di vendita di prodotti.

## Specificaties

	GBC MultiBind 320	GBC MultiBind 220
<b>Bedieningsfunctie</b>	Met de hand	Met de hand
<b>Ponscapaciteit voor één ponsactie – 80 gsm papier</b>	20 vellen (CombBind & WireBind 21); 30 vellen (ponsen met 4 gaten)	20 vellen (CombBind); 30 vellen (ponsen met 4 gaten)
<b>Ponscapaciteit voor één ponsactie – pvc-omslagen</b>	2 pvc-omslagen (elk 0,2 mm dik)	2 pvc-omslagen (elk 0,2 mm dik)
<b>Bindcapaciteit 80 gsm (bij benadering)</b>	450 vellen, CombBind (plastic bindrug); 125 vellen, WireBind 21 (draadrug)	450 vellen, CombBind (plastic bindrug)
<b>Papierformaten</b>	A4, A5, 315 mm	A4, 315 mm
<b>Max. maat draad- of plastic bindrug</b>	51 mm CombBind (plastic bindrug), 14 mm WireBind 21 (draadrug)	51 mm CombBind (plastic bindrug)
<b>Antivastloofunctie</b>	X	X
<b>Uitschakelbare ponsmessen</b>	7 uitschakelbare messen	Vast, 21 of 4 gaten
<b>Maatselector voor draad- en plastic bindrug</b>	✓	X
<b>Margedieptesector</b>	✓	Vaste margediepte
<b>Bijkomende functies</b>	Opvouwbaar ontwerp	Opvouwbaar ontwerp
<b>Afmetingen (H x B x D mm)</b>	125 x 425 x 425	125 x 425 x 425
<b>Gewicht</b>	12,4 kg	11,5 kg

## Locatie van de onderdelen

- 1 Bindrugvergrendelingsknop
- 2 Transportvergrendeling
- 3 Verstelbare randgeleider (ponsen met 4 gaten)
- 4 Verstelbare randgeleider (ponsen met 21 gaten)
- 5 Documentsteun
- 6 Ponshendel
- 7 Uitschakelbare ponsmessen (alleen MB 320)
- 8 Bindrugdiameter selector (in het inbindkanaal)
- 9 Bindrughouder
- 10 Inbindkanaal voor draadruigen (alleen MB 320)
- 11 Inbindhendel
- 12 Ponsopening (4 gaten)
- 13 Ponsopening (21 gaten)
- 14 Margedieptesector (alleen MB 320)
- 15 Snijperlade

## Speciaal bericht

U bent nu de gelukkige eigenaar van een GBC inbindmachine. Wij hebben ons tot doel gesteld om betaalbare inbindmachines van uitstekende kwaliteit te produceren, met vele extra functies, zodat u keer op keer uitstekende resultaten behaalt. Lees deze instructies goed door, voordat u de machine voor het eerst gebruikt.

## Gebruikstips

De ponsmessen van de MultiBind-machine zijn in de fabriek met olie gecoat voor een gladde werking en om ze tegen corrosie te beschermen.

- Voordat u de machine voor het eerst echt gaat gebruiken, wordt aanbevolen enkele malen oud papier te ponsen, zodat alle olie van de messen wordt verwijderd.
- Test het ponsresultaat met gebruik van oud papier, voordat u het echte document ponsst.
- Gebruik alleen oorspronkelijke accessoires en onderdelen van GBC.

Deze machine is bij juist gebruik voor het beoogde doel onderhoudsvrij.

## Veiligheidsinstructies



UW VEILIGHEID EN DIE VAN ANDEREN HEEFT VOOR ACCO BRANDS EUROPE HOOGSTE PRIORITEIT. IN DEZE HANDLEIDING EN OP DE MACHINE ZELF TREFT U VERSCHILLENDE BELANGRIJKE VEILIGHEIDSVORSCHRIFTEN AAN. LEES DEZE ZORGVULDIG.

Deze MultiBind-machine werd speciaal ontworpen voor het ponsen en inbinden van papier en plastic pvc-omslagen. Gebruik de machine alleen voor dit doel en probeer geen ander materiaal te gebruiken. Hierdoor gaat de machine lang mee en wordt schade aan de mechanische werking van de inbindmachine voorkomen.

- Raadpleeg de instructies voor de maximaal uit te oefenen kracht tijdens het ponsen aan de voorzijde van de machine, voordat u met ponsen begint om overbelasting van de machine te voorkomen.
- Bij het ponsen van kunststof (PVC/PP) omslagen raden we u aan om aan weerszijden van de omslag papier toe te voegen.
- Pons GEEN metalen voorwerpen mee, zoals nietjes of paperclips.
- Leeg de snijperopvangbak regelmatig.
- Gebruik de machine altijd op een vlakke en stabiele ondergrond.
- Til de machine nooit op aan de ponshendel. Gebruik hiervoor altijd de handvaten aan de zijkant van de machine.
- Steek uw vingers NIET in de ponsinvoeropening om mogelijk letsel te voorkomen.
- De bindmachine mag niet worden blootgesteld aan een temperatuur / vochtigheidsgraad die condensatie kan veroorzaken. Maximum omgevingstemperatuur ~ 40° C.

## De machine opstellen

- Plaats de machine op een stabiel oppervlak.
- Til de documentsteun omhoog (het deksel) (zie fig 1.1)
- Duw de twee transportvergrendelingen naar binnen (zie fig 1.2)
- Zet de ponshendel zover mogelijk omhoog (zie fig 1.3)
- Zet de inbindhendel zover mogelijk omhoog. Met een veer wordt de inbindhendel een paar centimeter opzij gedrukt, zodat u hem met gemak kunt gebruiken. (zie fig 2)

De MultiBind-machine is nu klaar voor gebruik.

## Ponsen met 4 gaten

- 1 De randgeleider instellen (zie fig 3)
- 2 Ponsen
  - Met de ponshendel omhoog, steekt u de vellen in de ponsopening met 4 gaten (maximaal 30 vellen 80 gsm papier). Zorg ervoor dat de vellen plat tegen de randgeleider aan liggen. (zie fig 4)
  - Druk de ponshendel naar beneden om te ponsen. Zet de hendel terug in de oorspronkelijke stand. (zie fig 5)
  - Verwijder het geponste document.

## Ponsen met 21 gaten voor draad- en plastic bindruggen (21 gaten, rechthoekig)

- 1 De randgeleider instellen (zie fig 6)
- 2 De margediepte instellen (alleen MB 320)
  - Zet de knop aan de rechterkant van de ponsopening op de gewenste margediepte. (Met de juiste margediepte is het gemakkelijker om de bladzijden van het document om te slaan.) (zie fig 7)

Maat plastic bindrug	6-8	10-12	14-19	22-51
Margediepte	1	2	3	4

- 3 Ponsen
  - Met de ponshendel omhoog, steekt u de vellen in de ponsopening met 21 gaten (maximaal 20 vellen 80 gsm papier). Zorg ervoor dat de vellen plat tegen de randgeleider aan liggen. (zie fig 8)
  - Druk de ponshendel naar beneden om te ponsen. Zet de hendel terug in de oorspronkelijke stand. (zie fig 9)
  - Verwijder het geponste document.

## Speciale inbindfunctie

De MultiBind 320 heeft 7 ponsmessen die uitgeschakeld kunnen worden, zodat u papier van verschillend formaat kunt ponsen (bijv. A5).

De ponsmessen verstellen (zie fig 10):

- Trek het doorzichtige deksel naar boven.
- Druk op de knop die bij elk ponsmes hoort (knop omlaag = mes op zijn plaats, knop omhoog = mes uitgeschakeld).

**N.B.** De messen kunnen alleen uitgeschakeld en weer teruggesteld worden als de ponshendel omhoog staat.

## Inbinden met plastic bindruggen

### 1 Kies de juiste maat bindrug (zie fig 11)

- Steek het hele document dat ingebonden moet worden in het inbindkanaal. Druk de inbindhendel omlaag en lees de benodigde bindrugmaat van de schaal op de verplaatsbare drukstang af. Gebruik de tabel als u meer dan ca. 125 vellen papier van 80 g wilt inbinden (bindrug groter dan 14 mm).

Max. aantal vellen	Maat plastic bindrug
145	16
165	19
195	22
225	25
240	28
280	32
330	38
390	45
450	51

### 2 De bindrug invoeren en openen (zie fig 12)

- Leg de plastic bindrug in de bindrughouder, met de open kant naar boven.
- Druk de inbindhendel omlaag, zodat de bindrug helemaal open gaat en de vellen die ingebonden moeten worden er met gemak overheen passen.

**N.B. (alleen MB 320):** Meerdere identieke documenten kunnen snel ingebonden worden door de machine de precieze stand waarin u de bindrug hebt geopend, te laten 'herinneren'. U schuift de bindrugopeningknop dan gewoon omhoog, tot hij niet verder kan. Nu kan de bindrug niet verder geopend worden dan uw instelling (zie fig 13).

### 3 Het geponste papier op de bindrug leggen (zie fig 14)

- Leg elke stapel geponst papier op de bindrug.

### 4 De bindrug sluiten (zie fig 15)

- Zet de inbindhendel zover mogelijk omhoog.
- Haal het ingebonden document uit de machine.

## Inbinden met draadruggen met 21 lussen (alleen MB 320)

De draadruggen worden slechts eenmaal gebruikt. Anders dan plastic bindruggen, kunnen ze niet opnieuw geopend en weer gesloten worden.

### 1 Kies de juiste maat draadru (zie fig 16)

- Steek het document dat ingebonden moet worden in het inbindkanaal voor draadruggen.
- Druk de inbindhendel omlaag en lees de benodigde draadru maat van de schaal op de verplaatsbare drukstang af.

### 2 Leg een draadru in de draadhouder (zie fig 17)

- Leg de draadru in de houder met de open kant naar voren gericht.

### 3 Leg het document op de draadru (zie fig 18)

- Leg elke stapel geponst papier op de draadru.
- Haal het document met de draadru van de houder af.

### 4 De draadru sluiten (zie fig 19)

- Schuif de sluitknop naar beneden (zie fig 13).
- Houd het document met uw linkerhand in het inbindkanaal, zodat de draadru stopt met de open kant naar beneden gericht.
- Met uw rechterhand drukt u de inbindhendel omlaag, tot zover het nodig is, om ervoor te zorgen dat de draadru perfect dichtgedrukt wordt.

**N.B.** Meerdere identieke documenten kunnen snel ingebonden worden door de machine de precieze stand waarin u de draadru hebt gesloten, te laten 'herinneren'. U schuift de draadrugsluitknop dan gewoon omhoog, tot hij niet verder kan. Nu kan de draadru niet verder gesloten worden dan uw instelling (zie fig 13).

## De machine transporteren of opbergen

- 1 De machine vergrendelen (zie fig 20).
  - Druk de inbindehendel naar binnen en zet hem horizontaal (1).
  - Druk de ponshendel omlaag (2).
  - Druk de twee transportvergrendelingen naar buiten om de ponshendel vast te zetten (3). Zorg ervoor dat de ponshendel niet langer kan bewegen.
  - Haal de documentstander omlaag (4).
- 2 De machine transporteren of opbergen (zie fig 21).

U kunt nu de ponshendel als handvat gebruiken. U kunt de machine met gemak transporteren en hij kan staand of liggend worden opgeborgen.

**Waarschuwing: Kans op letsel! Voordat u de machine transporteert, moet u er altijd voor zorgen dat de ponshendel goed is vergrendeld.**

## De snipperlade legen

- 1 Vergrendel de machine (zie fig 20).
- 2 Zet de machine rechtop en trek de lade uit de onderkant. Maak hem leeg (zie fig 22).
- 3 Duw de lade terug in de machine, totdat hij vastklikt (zie fig 23).

## Garantie

Het gebruik van dit product is gegarandeerd voor 2 jaar vanaf de datum van aankoop, uitgaand van normaal gebruik. Binnen de garantieperiode zal ACCO Brands Europe naar eigen oordeel de defecte machine kosteloos repareren of vervangen. Defecten die te wijten zijn aan verkeerd gebruik of gebruik voor ongeschikte doeleinden, vallen niet onder de garantie. Bewijs van datum van aankoop wordt vereist. De garantie vervalt

wanneer er reparaties of veranderingen worden uitgevoerd door personen die niet door ACCO Brands Europe zijn bevoegd. Het is ons doel ervoor te zorgen dat onze producten functioneren volgens de vermelde specificaties. Deze garantie maakt geen inbreuk op de wettelijke rechten van consumenten onder de geldende nationale wetgeving met betrekking tot de verkoop van goederen.

Registreer dit product online op [www.accoeurope.com](http://www.accoeurope.com)

## Especificaciones

	GBC MultiBind 320	GBC MultiBind 220
Tipo de perforación	Manual	Manual
Capacidad de perforación por cada operación de perforación – Papel de 80 gsm	20 hojas (CombBind & WireBind 21); 30 hojas (perforación de 4 orificios)	20 hojas (CombBind); 30 hojas (perforación de 4 orificios)
Capacidad de perforación por cada operación de perforación – tapas de PVC	2 x tapas de PVC (0,2mm cada una)	2 x tapas de PVC (0,2mm cada una)
Capacidad de encuadración aprox. (80 gsm)	450 hojas, CombBind (canutillo); 125 hojas, WireBind 21 (espiral metálica).	450 hojas, CombBind (canutillo)
Formatos de papel	A4, A5, 315mm	A4, 315mm
Tamaño máx. canutillo/espiral metálica	51 mm CombBind (canutillo), 14 mm WireBind 21 (espiral metálica)	CombBind (canutillo): 51 mm
Función antiatascos	X	X
Punzones anulables	7 deseleccionables	Fijos, 21 orificios/4 orificios
Selector de tamaño canutillo/espiral metálica	✓	X
Selector de profundidad de margen	✓	Profundidad fija de margen
Características adicionales	Diseño plegable	Diseño plegable
Dimensiones de la máquina en mm (HxAxF mm)	125x425x425	125x425x425
Peso	12,4kg	11,5kg

## Situación de las piezas

- 1 Botón de bloqueo para canutillo/espiral
- 2 Cierre de transporte
- 3 Tope regulable de papel (perforación de 4 orificios)
- 4 Tope regulable de papel (perforación de 21 orificios)
- 5 Soporte para documentos
- 6 Manivela de perforación
- 7 Punzones anulables (sólo MB 320)
- 8 Guía del tamaño del canutillo (en el canal de encuadración)
- 9 Soporte para canutillo/espiral metálica
- 10 Canal de encuadración de espirales metálicas (sólo MB 320)
- 11 Palanca de encuadración
- 12 Ranura de perforación (4 orificios)
- 13 Ranura de perforación (21 orificios)
- 14 Selector de profundidad de margen (sólo MB 320)
- 15 Bandeja de residuos

## Aviso especial

Gracias por escoger una máquina encuadradora GBC. Nuestro objetivo es producir máquinas encuadradoras de calidad a precios asequibles y con muchas funciones avanzadas que le permitan obtener unos resultados excelentes cada vez. Antes de utilizar su máquina por primera vez le rogamos pase unos minutos leyendo esta guía.

## Consejos de uso

Los punzones de su máquina MultiBind se cubren de aceite en fábrica con el fin de protegerlos contra la corrosión y para garantizar su facilidad de funcionamiento.

- Antes de utilizar la unidad por primera vez, se recomienda realizar varias operaciones de perforación utilizando papel inservible para eliminar todos los restos de aceite de los componentes.
- Compruebe el resultado de las perforaciones utilizando papel inservible antes de perforar el documento definitivo.
- Utilice sólo accesorios y repuestos originales GBC.

La unidad no necesita mantenimiento cuando se utiliza correctamente para su propósito.

## Instrucciones de seguridad



SU SEGURIDAD AL IGUAL QUE LA SEGURIDAD DE LOS DEMÁS ES IMPORTANTE PARA ACCO BRANDS EUROPE. EN ESTE MANUAL DE INSTRUCCIONES Y EN EL PRODUCTO SE ENCUENTRAN IMPORTANTES MENSAJES DE SEGURIDAD. LEA ESTOS MENSAJES CON ATENCIÓN.

Por favor recuerde que su máquina MultiBind está diseñada exclusivamente para perforar y encuadrar papel y tapas de PVC. Utilice la unidad solamente para esta finalidad y no intente procesar ningún otro material. Con ello asegurará una prolongada vida útil de la máquina y evitará que su encuadradora sufra daños mecánicos.

- Para evitar recargar la máquina, antes de perforar consulte la guía de perforación máxima situada en la parte delantera.
- Al perforar tapas de PVC/PP, recomendamos que la tapa sea perforada con algo de papel en cada lado.
- NO intente perforar objetos metálicos, como grapas o clips.
- Vacíe periódicamente la bandeja de restos de papel.
- La máquina debe colocarse sobre una superficie plana y estable.
- Nunca levante la máquina tomándola del asa de perforación. Para ello, utilice siempre las asas situadas en los laterales de la máquina.
- Para evitar lesiones, NUNCA sitúe los dedos en la barra del alambre para encuadración.
- No debe exponer la encuadradora a condiciones de temperatura / humedad que puedan provocar la formación de condensación. Temperatura ambiente máxima ~ 40 °C.



## Preparación de la máquina

- Coloque la máquina sobre una superficie estable.
- Levante el soporte para documentos (es decir, la cubierta) (vea la figura 1.1)
- Presione hacia dentro los dos seguros del cierre de transporte (vea la figura 1.2).
- Levante la manivela de perforación hasta su punto máximo (vea la figura 1.3).
- Levante la palanca de encuadernación hasta su punto máximo. Para que pueda utilizarla fácilmente, un muelle presiona la palanca de encuadernación hacia el lateral. (vea la figura 2)

Su máquina MultiBind ya está preparada para su utilización.

## Perforación de 4 orificios

- 1 Ajuste el tope de papel (vea la figura 3)
- 2 Perforación
  - Con la manivela de perforación en posición vertical, introduzca las hojas en la ranura de perforación para 4 orificios (máx. 30 hojas de papel de 80 gsm), asegurándose de que queden alineadas contra el tope. (vea la figura 4)
  - Presione la manivela de perforación hacia abajo para perforar. Vuelva a colocar la manivela en su posición original. (vea la figura 5)
  - Extraiga el documento perforado.

## Perforación de 21 orificios, para encuadernación con canutillo/espiral metálica (21 orificios, rectangular)

- 1 Ajuste el tope de papel (vea la figura 6)
- 2 Regulación de la profundidad del margen (sólo MB 320)
  - Ajuste el botón del lado derecho de la ranura de perforación a la profundidad requerida del margen. (La profundidad correcta del margen facilita pasar las páginas del documento). (vea la figura 7)

Tamaño del canutillo	6-8	10-12	14-19	22-51
Profundidad del margen	1	2	3	4

- 3 Perforación
  - Con la manivela de perforación en posición vertical, introduzca las hojas en la ranura de perforación para 21 orificios (máx. 20 hojas de papel de 80 gsm), asegurándose de que queden alineadas contra el tope. (vea la figura 8).
  - Presione la manivela de perforación hacia abajo para perforar. Vuelva a colocar la manivela en su posición original. (vea la figura 9).
  - Extraiga el documento perforado.

## Encuadernación personalizada

La MultiBind 320 dispone de 7 punzones anulables que le permiten perforar papeles de diferentes tamaños (p.ej. A5)

Para ajustar los punzones (vea la figura 10):

- Levante la cubierta transparente.
- Pulse el botón perteneciente a cada punzón (botón abajo = punzón en posición, botón arriba = punzón retraído).

Nota: Los punzones solo pueden retraerse y volver a colocarse cuando la manivela de perforación se encuentra en su posición más elevada.

## Encuadernación con canutillos

- 1 Seleccione el tamaño correcto del canutillo (vea la figura 11)
  - Introduzca todo el documento que va a encuadernar en el canal de encuadernación. Baje la palanca de encuadernación y lea el tamaño de canutillo necesario en la escala de la barra de presión móvil. Si va a encuadernar más de, aproximadamente, 125 hojas de papel de 80g (canutillo mayor de 14mm), utilice la tabla que encontrará a continuación.

Número de hojas máx.	Tamaño del canutillo
145	16
165	19
195	22
225	25
240	28
280	32
330	38
390	45
450	51

- 2 Introduzca y abra el canutillo (vea la figura 12)
  - Coloque el canutillo de plástico en el soporte para canutillos, con el lado abierto orientado hacia arriba.
  - Presione hacia abajo con la palanca de encuadernación de manera que el canutillo se abra completamente y las hojas puedan introducirse con facilidad.

**Nota (sólo MB 320):** Si se ajusta la máquina para que “recuerde” la posición exacta con la que abrió el canutillo, pueden encuadernarse rápidamente multitud de documentos idénticos. Para ello, deslice el botón de apertura de canutillos hacia arriba hasta que se detenga. Ahora, el canutillo no puede abrirse más que la apertura que haya regulado. (vea la figura 13)

- 3 Cargue el papel perforado en el canutillo (vea la figura 14)
  - Cargue cada pila de papel perforado en el canutillo
- 4 Cierre el canutillo (vea la figura 15)
  - Levante la palanca de encuadernación hasta su posición más elevada.
  - Extraiga de la máquina el documento encuadernado.

## Cómo encuadernar utilizando espirales de 21 bucles (sólo MB320)

Las espirales sólo pueden utilizarse una vez. Al contrario que los canutillos de plástico, no pueden volver a abrirse para reutilizarse.

- 1 Seleccione el tamaño correcto de la espiral (vea la figura 16)
  - Introduzca el documento que va a encuadernar en el canal de encuadernación de espirales metálicas.
  - Baje la palanca de encuadernación y lea el tamaño de espiral necesario en la escala de la barra de presión móvil.
- 2 Coloque la espiral en el soporte para espirales (vea la figura 17)
  - Coloque la espiral en el soporte para espirales con el lado abierto orientado hacia la parte delantera de la máquina.
- 3 Introduzca el documento en la espiral (vea la figura 18)
  - Cargue cada pila de papel perforado en la espiral.
  - Extraiga el documento con la espiral del soporte para espirales.
- 4 Cierre de la espiral (vea la figura 19)
  - Deslice el botón hacia abajo. (vea la figura 13)
  - Sujete el documento que va a encuadernar con su mano izquierda en el canal de encuadernación, de manera que la espiral se detenga con el lado abierto orientado hacia abajo.
  - Con la mano derecha, presione hacia abajo la palanca de encuadernación todo lo necesario para que la espiral quede perfectamente cerrada.

**Nota:** Si se ajusta la máquina para que “recuerde” la posición exacta con la que cerró la espiral, pueden encuadernarse rápidamente multitud de documentos idénticos. Para ello, deslice el botón de cierre de espirales hacia arriba hasta que se detenga. Ahora, la espiral no puede cerrarse más que la regulación que haya realizado. (vea la figura 13)

## Transporte o almacenamiento de la máquina

- 1 Bloqueo de la máquina (vea la figura 20)
  - Presione la palanca de encuadernación hacia la máquina y pliéguela hacia abajo (1).
  - Empuje hacia abajo la manivela de perforación (2).
  - Empuje hacia fuera los dos seguros del cierre de transporte para bloquear la manivela de perforación (3). Asegúrese de que la manivela de perforación no puede moverse.
  - Pliegue hacia abajo el soporte de documentos (4).
- 2 Transporte o almacenamiento de la máquina (vea la figura 21)

Ahora puede utilizar la manivela de perforación como asa de transporte. Esto le permite transportar fácilmente la máquina y puede almacenarse en posición vertical u horizontal.

**Advertencia: ¡Peligro de lesiones! Antes de transportar la máquina, asegúrese siempre de que la manivela de perforación está bloqueada correctamente.**

## Vaciado de la bandeja de residuos

- 1 Bloquee la máquina. (vea la figura 20)
- 2 Coloque la máquina en posición vertical y extraiga la bandeja situada en la parte inferior de la máquina para vaciarla. (vea la figura 22)
- 3 Vuelva a colocar la bandeja presionando hasta que el muelle la bloquee en su posición. (vea la figura 23)

## Garantía

El funcionamiento de este producto está garantizado durante un período de 2 años a partir de la fecha de adquisición, siempre que su utilización sea normal. Durante el plazo de garantía, ACCO Brands Europe, a su propia discreción, reparará o sustituirá el aparato defectuoso gratuitamente. La garantía no cubre los defectos causados por uso indebido o por su utilización para fines inadecuados. Se requerirá un

comprobante de la fecha de compra. Las reparaciones o modificaciones realizadas por personas no autorizadas por ACCO Brands Europe anularán la garantía. Nuestro objetivo es asegurar que nuestros productos funcionan según las especificaciones indicadas. Esta garantía no afecta los derechos legales que tienen los consumidores en virtud de la legislación vigente aplicable que rige la venta de artículos.

Registre este producto en línea en [www.accoeurope.com](http://www.accoeurope.com)

## Especificações

	GBC MultiBind 320	GBC MultiBind 220
<b>Sistema de Furação</b>	Manual	Manual
<b>Capacidade de furação de uma só vez – papel de 80 gsm</b>	20 folhas (CombBind e WireBind 21); 30 folhas (4 furos)	20 folhas (CombBind); 30 folhas (4 furos)
<b>Capacidade de furação de uma só vez – capas de PVC</b>	2 x capas de PVC (0,2 mm cada)	2 x capas de PVC (0,2 mm cada)
<b>Capacidade de Encadernação Aprox. (80 gsm)</b>	450 folhas, CombBind (plástico); 125 folhas, WireBind 21 (arame).	450 folhas, CombBind (plástico)
<b>Formatos de Papel</b>	A4, A5, 315 mm	A4, 315 mm
<b>Diâmetro Máx. da Lombada de Plástico/Arame</b>	51 mm CombBind (plástico), 14 mm WireBind 21 (arame)	51 mm, CombBind (plástico)
<b>Função Anti-encravamento</b>	X	X
<b>Cortantes Retrácteis</b>	7 Desengatáveis	Fixos, 21 furos/4 furos
<b>Selector do Tamanho da Lombada de Plástico/Arame</b>	✓	X
<b>Selector da Profundidade da Margem</b>	✓	Profundidade da margem fixa
<b>Características Adicionais</b>	Encadernadora de barra e alavanca rebatíveis	Encadernadora de barra e alavanca rebatíveis
<b>Dimensões da Máquina (AxLxP) mm</b>	125x425x425	125x425x425
<b>Peso</b>	12,4 kg	11,5 kg

## Localização das Peças

- 1 Botão de travamento da lombada de plástico/arame
- 2 Dispositivo de travamento da pega de transporte
- 3 Guia de alinhamento do papel ajustável (para 4 furos)
- 4 Guia de alinhamento do papel ajustável (para 21 furos)
- 5 Suporte do documento
- 6 Alavanca de furação
- 7 Cortantes retrácteis (apenas para a MB 320)
- 8 Guia do diâmetro da lombada de argolas (no canal de encadernação)
- 9 Dentes de retenção da lombada
- 10 Canal de encadernação da lombada de arame (apenas para a MB 320)
- 11 Alavanca de encadernação
- 12 Canal de furação (4 furos)
- 13 Canal de furação (21 furos)
- 14 Selector da Profundidade da Margem (apenas para a MB 320)
- 15 Tabuleiro de aparas de papel

## Observação especial

Agradecemos a sua escolha de uma encadernadora GBC. Empenhamo-nos em produzir encadernadoras de qualidade a um preço competitivo, com muitas características avançadas para poder obter sempre resultados excelentes. Antes de utilizar a sua máquina pela primeira vez, dedique uns minutos à leitura deste guia.

## Sugestões de utilização

Os pernos cortantes da sua MultiBind foram revestidos com uma camada de óleo durante o fabrico para os proteger contra a corrosão e para garantir um funcionamento fácil.

- Antes de utilizar a unidade pela primeira vez, aconselhamos a que execute várias operações de furação usando para isso papel de rascunho, para remover todos os vestígios de óleo dos componentes.
- Teste os resultados da furação usando papel de rascunho antes de furar o documento.
- Use apenas acessórios e peças genuínas da GBC.

A unidade não necessita de manutenção se for utilizada correctamente para a aplicação a que se destina.

## Instruções de segurança



A SUA SEGURANÇA, BEM COMO A SEGURANÇA DOS OUTROS, É IMPORTANTE PARA A ACCO BRANDS EUROPE. MENSAGENS IMPORTANTES SOBRE SEGURANÇA ESTÃO PRESENTES NO SEU MANUAL DE OPERADOR E NO PRÓPRIO PRODUTO. LEIA ESSAS MENSAGENS CUIDADOSAMENTE. A SEGUINTE ADVERTÊNCIA ENCONTRA-SE NA PARTE DE BAIXO DO APARELHO.

Por favor, note que a sua encadernadora MultiBind foi concebida exclusivamente para furar e encadernar papel e capas plásticas de PVC. Use esta máquina apenas para estes fins e não tente processar outros materiais com ela. Isto assegura uma vida útil longa da máquina e evita danos mecânicos durante o funcionamento da sua encadernadora.

- Para evitar sobrecarregar a sua máquina, consulte a guia de perfuração máxima localizada na parte da frente da sua máquina antes de iniciar a perfuração.
- Quando encadernar capas em PVC/PP, recomenda-se que a capa seja encadernada com papel em cada um dos lados.
- NÃO perfure objectos metálicos, como por exemplo agrafos ou cliques.
- Esvazie o tabuleiro de desperdícios com regularidade.
- Certifique-se de que a máquina é utilizada sobre uma superfície plana e estável.
- Nunca levante a máquina pela alavanca de perfuração. Utilize sempre as pegas localizadas no lado da máquina.
- Para evitar o risco de lesões, NÃO introduza os dedos na ranhura para encadernação com espiral de arame.
- A encadernadora não deve ser exposta a condições de temperatura e humidade que possam originar condensação. Temperatura ambiente máxima ~ 40° C.

## Preparação da máquina

- Posicione a máquina sobre uma superfície estável.
- Levante o suporte do documento (isto é, a tampa da encadernadora) (consulte a fig. 1.1).
- Deslize para dentro os dois dispositivos de travamento da pega de transporte (consulte a fig. 1.2).
- Levante a alavanca de furação até ao fim do seu curso (consulte a fig. 1.3).
- Levante a alavanca de encadernação até ao fim do seu curso. A alavanca de encadernação está afastada da máquina alguns centímetros por acção de uma mola, para poder ser utilizada com facilidade. (Consulte a fig. 2).

A sua encadernadora MultiBind está agora pronta a ser utilizada.

## Furação com 4 furos

- 1 Posicione a guia de alinhamento do papel (consulte a fig. 3)
- 2 Furação
  - Com a alavanca de furação na posição vertical, introduza as folhas no canal de furação de 4 furos (no máximo 30 folhas de papel de 80 gsm) verificando que as páginas ficam alinhadas com a guia de alinhamento do papel. (Consulte a fig. 4).
  - Carregue na alavanca de furação para baixo, para furar. Levante a barra para a sua posição original. (Consulte a fig. 5).
  - Retire o documento furado.

## Furação com 21 furos, para encadernação com lombada de plástico/arame (21 furos, rectangulares)

- 1 Posicione a guia de alinhamento do papel (consulte a fig. 6)
- 2 Regulação da profundidade da margem (apenas para a MB 320)
  - Ajuste o botão situado à direita do canal de furação na profundidade de margem necessária. (Com uma profundidade de margem correcta consegue virar as páginas do documento com mais facilidade). (Consulte a fig. 7).

Diâmetro da Lombada	6-8	10-12	14-19	22-51
Profundidade da margem	1	2	3	4

- 3 Furação
  - Com a alavanca de furação na posição vertical, introduza as folhas no canal de furação de 21 furos (no máximo 20 folhas de papel de 80 gsm) verificando que as páginas ficam alinhadas com a guia de alinhamento do papel. (Consulte a fig. 8).
  - Carregue na alavanca de furação para baixo, para furar. Levante a alavanca para a sua posição original. (Consulte a fig. 9).
  - Retire o documento furado.

## Encadernação Personalizada

A encadernadora MultiBind 320 possui 7 pernos cortantes retrácteis que lhe permitem furar papéis de tamanhos diferentes (por exemplo, A5).

Para ajustar os pernos cortantes (Consulte a fig. 10):

- Puxe para cima a cobertura transparente.
- Prima o botão correspondente a cada perno cortante (botão para baixo = perno em posição, botão para cima = perno retraído).

**Nota:** Os pernos cortantes só podem ser retraídos e reposicionados quando a alavanca de furação estiver levantada.

## Encadernadora de Lombada de Plástico

- 1 Seleccione a lombada de plástico de diâmetro correcto (Consulte a fig. 11).
  - Introduza todo o documento a encadernar dentro do canal de encadernação. Baixe a alavanca de encadernação e leia o diâmetro da lombada de plástico necessária na escala da barra de pressão móvel. Use a tabela (abaixo) se quiser encadernar mais do que aproximadamente 125 folhas de papel de 80 g (diâmetro da lombada superior a 14 mm).

Número Máx. de Folhas	Diâmetro da Lombada
145	16
165	19
195	22
225	25
240	28
280	32
330	38
390	45
450	51

- 2 Introduza e abra a lombada (Consulte a fig. 12).
  - Introduza a lombada de plástico nos dentes de retenção com o lado aberto virado para cima.
  - Baixe a alavanca de encadernação de modo a abrir completamente a lombada e poder introduzir com facilidade as folhas a encadernar.

**Nota (apenas para a MB 320):** Se regular a máquina de modo a que esta se “lembre” da posição exacta de abertura da lombada, pode encadernar muitos documentos idênticos com muita rapidez. Para isso basta deslizar o botão de abertura da lombada para cima até ele parar. Deste modo a lombada não poderá abrir mais do que para o valor ajustado (Consulte a fig. 13).
- 3 Introduza o papel furado na lombada (Consulte a fig. 14).
  - Introduza cada pilha de papel furado na lombada.
- 4 Feche a lombada (Consulte a fig. 15).
  - Levante a alavanca de encadernação até à sua posição vertical final.
  - Retire o documento encadernado da máquina.

## Como encadernar com lombada de arame de 21 argolas (apenas para a MB 320)

As lombadas de arame só podem ser utilizadas uma vez. Ao contrário das lombadas de plástico, elas não podem ser novamente abertas e fechadas.

- 1 Seleccione a lombada de arame de diâmetro correcto (Consulte a fig. 16).
  - Introduza o documento a encadernar dentro do canal de encadernação.
  - Baixe a alavanca de encadernação e leia o diâmetro da lombada de arame necessária na escala da barra de pressão móvel.
- 2 Posicione a lombada de arame nos dentes de retenção (Consulte a fig. 17).
  - Posicione os arames nos dentes de retenção com o lado aberto virado para a frente.
- 3 Introduza o documento na lombada de arame (Consulte a fig. 18).
  - Introduza cada pilha de papel furado na lombada de arame.
  - Retire o documento com a lombada dos dentes de retenção.
- 4 Fecho da lombada de arame (Consulte a fig. 19).
  - Deslize o botão para baixo (Consulte a fig. 13).
  - Com a sua mão esquerda, segure o documento a encadernar dentro do canal de encadernação de modo a que a lombada pare com a extremidade aberta virada para baixo.
  - Com a mão direita, prima a alavanca de encadernação o necessário para fechar completamente os arames.

**Nota:** Se regular a máquina de modo a que esta se “lembre” da posição exacta de fechamento da lombada de arames, pode encadernar muitos documentos idênticos com muita rapidez. Para isso basta deslizar o botão de fechamento da lombada de arames para cima até ele parar. Deste modo a lombada não poderá ser fechada para além do valor ajustado (Consulte a fig. 13).

## Transporte ou armazenamento da máquina

- 1 Imobilização da máquina (Consulte a fig. 20).
  - Pressione a alavanca de encadernação contra o lado da máquina e baixe-a completamente (1).
  - Baixe a alavanca de furacão (2).
  - Deslize os dois dispositivos de que a alavanca de furacão para fora, para a travar (3). Certifique-se de travamento da alavanca de furacão está imobilizada.
  - Baixe o suporte do documento (4).
- 2 Transporte ou armazenamento da máquina (Consulte a fig. 21).

A alavanca de furacão pode agora ser usada como pega de transporte. Deste modo, pode transportar a máquina facilmente e arrumá-la na posição vertical ou horizontal.

**Advertência: Perigo de lesão! Antes de transportar a máquina, verifique sempre que a alavanca de furacão está bem imobilizada.**

## Esvaziamento do tabuleiro de aparas de papel

- 1 Imobilize a máquina (Consulte a fig. 20).
- 2 Coloque a máquina na posição vertical, retire o tabuleiro da base da máquina e esvazie-o (Consulte a fig. 22).
- 3 Coloque novamente o tabuleiro em posição até ficar travado pela mola (Consulte a fig. 23).

## Garantia

Este produto está garantido por 2 anos a contar da sua data de compra, em condições de uso normal. No período de garantia a ACCO Brands Europe efectuará a reparação ou substituição gratuita de uma máquina defeituosa, segundo o seu critério exclusivo. Os defeitos resultantes de má utilização ou utilização imprópria não estão abrangidos por esta garantia. É necessária a apresentação de prova de compra. As reparações ou

alterações efectuadas por pessoas não autorizadas pela ACCO Brands Europe anularão esta garantia. Estamos empenhados em assegurar que o desempenho dos nossos produtos está de acordo com as especificações indicadas. Esta garantia não afecta os direitos legais dos consumidores ao abrigo da legislação nacional aplicável que regula a venda de mercadorias.

Registe este produto on-line em [www.accoeuropa.com](http://www.accoeuropa.com)

## Teknik Özellikler

	GBC MultiBind 320	GBC MultiBind 220
Delme tipi	Elle	Elle
Bir delme işlemindeki delme kapasitesi - PVC Kapaklar	20 Yaprak (CombBind & WireBind 21); 30 yaprak (4 delik delme)	20 Yaprak (CombBind); 30 yaprak (4 delik delme)
Bir delme işlemindeki delme kapasitesi - PVC Kapaklar	2 x PVC Kapak (her biri 0,2 mm)	2 x PVC Kapak (her biri 0,2 mm)
Yaklaşık Ciltleme Kapasitesi (80 gsm)	450 Yaprak, CombBind (taraklı); 125 Yaprak, WireBind 21 (tellil).	450 Yaprak, CombBind (taraklı)
Kâğıt Formatları	A4, A5, 315 mm	A4, 315 mm
Maksimum Tarak/Tel boyu	51 mm CombBind (tarak), 14 mm WireBind 21 (tel)	51 mm CombBind (tarak)
Kâğıt Sıkışmasını Önleme Özelliği	X	X
Seçmeli Delme Pimleri	7 Seçmeli	Sabit, 21 delik/4 delik
Tarak/Tel Boyu Seçici	✓	X
Sayfa Kenar Derinliği Seçici	✓	Sabit kenar derinliği
İlave Özellikler	Katlanır tasarım	Katlanır tasarım
Makine Boyutları mm (YxGxD mm)	125x425x425	125x425x425
Ağırlık	12,4 kg	11,5 kg

## Parçaların Yerleri

- 1 Tarak/Tel kilitleme düğmesi
- 2 Taşıma Kilidi
- 3 Ayarlanabilir Kâğıt Kenar Kılavuzu (4 delik delme)
- 4 Ayarlanabilir Kâğıt Kenar Kılavuzu (21 delik delme)
- 5 Belge Desteği
- 6 Delme kolu
- 7 Seçmeli Delme Pimleri (yalnızca MB 320 için)
- 8 Tarak Boyu Kılavuzu (ciltleme olduğunda)
- 9 Tarak desteği
- 10 Tel Ciltleme Oluğu (yalnızca MB 320 için)
- 11 Ciltleme Kolu
- 12 Delme oluğu (4 delik)
- 13 Delme oluğu (21 delik)
- 14 Sayfa Kenar Derinliği Seçici (yalnızca MB 320 için)
- 15 Çöp Tepsisi

## Özel not

GBC Ciltleme Makinesini seçtiğiniz için teşekkür ederiz. Amacımız, her defasında mükemmel sonuçlar elde etmenizi sağlayan gelişkin özelliklere sahip, uygun fiyatlı ve kaliteli ciltleme makineleri üretmektir. Makinenizi ilk kez kullanmadan önce, lütfen bu kılavuzu okumak için birkaç dakika ayırın. Bu sayede standart belgeleri kolayca ciltlemeniz mümkün olacaktır.

## Kullanım ipuçları

MultiBind makinenizin delme pimleri, paslanmaya karşı korunmalarını ve kolay çalışmalarını sağlamak için, imalat sırasında yağlanmıştir.

- Makineyi ilk kez kullanmadan önce, makine parçalarındaki tüm yağ kalıntılarını temizlemek için eski kâğıtlar kullanarak delme işlemini birkaç kez yapmanız önerilir.
- Asıl belgeyi delmeden önce, eski bir kâğıt kullanarak delme sonuçlarını kontrol edin.
- Sadece orijinal GBC aksesuarları ve parçaları kullanın.

Bu makine amacına uygun olarak ve doğru şekilde kullanıldığında bakım gerektirmez.

## Güvenlik Talimatları



SİZİN VE BAŞKALARININ GÜVENLİĞİ ACCO BRANDS EUROPE İÇİN ÖNEMLİDİR. BU KULLANIM KILAVUZUNDA VE ÜRÜNÜN ÜSTÜNDE ÖNEMLİ GÜVENLİK BİLGİLERİ BULUNMAKTADIR. BU BİLGİLERİ DİKKATLE OKUYUN.

Lütfen MultiBind makinenizin sadece kâğıt ve PVC plastik kapaklar delmek için tasarlanmış olduğunu unutmayın. Makineyi sadece bu amaç için kullanın ve başka malzemeler üzerinde işlem yapmaya çalışmayın. Böylece, ciltleme makinenizin hizmet ömrü uzun olacak ve mekanik işlevi herhangi bir hasar görmeyecektir.

- Makinenize aşırı yüklenmekten kaçınmak için, delmeden önce makinenizin ön tarafında yer alan en yüksek delme kılavuzunu referans alın.
- PVC/PP kapaklarını delerken, kapağın iki tarafında da bir miktar kağıt bulunur halde delmenizi öneriyoruz.
- Zimba veya ataş gibi metal nesnelere DELMEYİN.
- Lütfen düzenli olarak atık tepsisini boşaltın.
- Makinenin düz, sağlam bir yüzeyde çalışmasını sağlayın.
- Makineyi hiçbir zaman delme kolundan tutup kaldırmayın. Her zaman makinenin yanında bulunan kulpları kullanın.
- Yaralanma riskine karşı parmaklarınızı tel cilt kanalına SOKMAYIN.
- Cilt makinesi, buğulanmaya neden olabilecek sıcak veya nemli ortamlarda bırakılmamalıdır. Maksimum ortam sıcaklığı ~ 40° C.



## Makinenin hazırlanması

- Makineyi sağlam ve dengeli bir yüzeye oturtun.
- Belge desteğini (yani kapağı) kaldırın (Bkz. Şekil 1.1)
- Taşıma kilidinin iki mandalını içeri doğru itin (Bkz. Şekil 1.2)
- Delme kolunu gidebildiği kadar yukarı kaldırın (Bkz. Şekil 1.3)
- Ciltleme kolunu gidebildiği kadar yukarı kaldırın. Daha kolay kullanabilmeniz için bir yay ciltleme kolunu birkaç santimetre kenara iter. (Bkz. Şekil 2)

MultiBind makineniz artık kullanıma hazırdır.

## 4 Delik Delinmesi

- 1 Kâğıt kenar kılavuzunu ayarlayın (Bkz. Şekil 3)
- 2 Delme
  - Delme kolu yukarı kalkık durumdayken sayfaları 4 delik delme oluşuna sokun (en fazla 30 adet 80 gsm kâğıt), sayfaların kenar kılavuzuna dayandığından emin olun. (Bkz. Şekil 4)
  - Delmek için delme kolunu aşağı bastırın. Kolu tekrar orijinal konumuna getirin. (Bkz. Şekil 5)
  - Delinmiş belgeyi çıkarın.

## Taraklı/telli ciltleme için 21 delik delinmesi (21 delik, dikdörtgen)

- 1 Kâğıt kenar kılavuzunu ayarlayın (Bkz. Şekil 6)
- 2 Sayfa kenar derinliğinin ayarlanması (yalnızca MB 320 için)
  - Delme oluşunun sağ tarafındaki düğmeyi istenen kenar derinliğine ayarlayın. (Doğru kenar derinliğinin ayarlanması, belgenin sayfalarının çevrilmesini kolaylaştırır.) (Bkz. Şekil 7)

Tarak Boyu	6-8	10-12	14-19	22-51
Kenar derinliği	1	2	3	4

- 3 Delme
  - Delme kolu yukarı kalkık durumdayken sayfaları 21 delik delme oluşuna sokun (en fazla 20 adet 80 gsm kâğıt), sayfaların kenar kılavuzuna dayandığından emin olun. (Bkz. Şekil 8).
  - Delmek için delme kolunu aşağı bastırın. Kolu tekrar orijinal konumuna getirin. (Bkz. Şekil 9).
  - Delinmiş belgeyi çıkarın.

## Özel Ciltleme

Değişik boyutlardaki kâğıtlar (örn. A5) delmenize olanak sağlamak için MultiBind 320'de 7 adet seçmeli delme pimi bulunmaktadır.

Delme pimlerini ayarlamak için (Bkz. Şekil 10):

- Şeffaf kapağı yukarı kaldırın.
- Her bir delme pimi için uygun düğmeye basın (düğme basılı olduğunda = pim çalışır durumdadır, düğme yukarıda olduğunda = pim geri çekilmiş durumdadır).

**Not:** Pimler ancak delme kolu yukarı kaldırıldığında geri çekilebilir ve yeniden konumlandırılabilir.

## Taraklı Ciltleme

### 1 Doğru tarak boyunu seçin (Bkz. Şekil 11)

- Ciltlenecek belgenin tümünü ciltleme oluğuna sokun. Ciltleme kolunu aşağı doğru bastırın ve hareketli sıkıştırma çubuğunun üzerindeki ölçekten gerekli tarak boyunu okuyun. Yaklaşık 125 yaprak 80g kâğıttan daha fazlasını (14mm'den daha büyük tarak) ciltleyeceğiniz zaman aşağıdaki tabloyu kullanın.

Maksimum Yaprak Sayısı	Tarak Boyu
145	16
165	19
195	22
225	25
240	28
280	32
330	38
390	45
450	51

### 2 Tarağı takın ve açın (Bkz. Şekil 12)

- Plastik tarağı, açık tarafı yukarı gelecek şekilde tarak desteğine yerleştirin.
- Ciltleme kolunu, tarak tamamen açılıp ciltlenecek yapraklar kolayca sokulacak şekilde aşağı doğru bastırın.

**Not (yalnızca MB 320 için):** Makineyi, tarağı açtığınız kesin pozisyonu "hatırlayacak" şekilde ayarlarsanız, aynı özelliklerde çok sayıda belgenin ciltlenmesi hızlı bir biçimde yapılabilir. Bunun için tek yapmanız gereken, tarak açma düğmesini durduğu noktaya kadar yukarı doğru kaydırmaktır. Artık, tarak ayarladığınızdan daha fazla açamaz. (Bkz. Şekil 13)

### 3 Delinmiş kâğıdı tarağa takın (Bkz. Şekil 14)

- Her bir delinmiş kâğıt destesini tarağa takın.

### 4 Tarağı kapatın (Bkz. Şekil 15)

- Ciltleme kolunu tekrar en üst konumuna götürün.
- Ciltlenmiş belgenizi makineden alın.

## 21 spiralli tel kullanarak ciltleme (yalnızca MB 320 için)

Teller sadece tek kullanımlıktır. Plastik taraklar gibi tekrar açılıp kapatılamazlar.

### 1 Doğru tel boyunu seçin (Bkz. Şekil 16)

- Ciltlenecek belgeyi tel ciltleme oluğuna sokun
- Ciltleme kolunu aşağı doğru bastırın ve hareketli sıkıştırma çubuğunun üzerindeki ölçekten gerekli tel boyunu okuyun.

### 2 Teli, tel desteğine yerleştirin (Bkz. Şekil 17)

- Teli, açık tarafı önde olacak şekilde tel desteğine yerleştirin.

### 3 Belgeyi tele takın (Bkz. Şekil 18)

- Her bir delinmiş kâğıt destesini tele takın.
- Belgeyi telle birlikte tel desteğinden çıkarm.

### 4 Telin kapatılması (Bkz. Şekil 19)

- Düğmeyi aşağı doğru kaydırın. (Bkz. Şekil 13)
- Ciltlenecek belgeyi sol elinizle ciltleme oluğunda tutun ve telin açık ucunun aşağı gelecek şekilde durmasını sağlayın.
- Sağ elinizle ciltleme kolunu, tel tamamen kapanacak şekilde, gerektiği kadar aşağıya doğru bastırın.

**Not:** Makineyi, teli kapadığınız kesin pozisyonu "hatırlayacak" şekilde ayarlarsanız, aynı özelliklerde çok sayıda belgenin ciltlenmesi hızlı bir biçimde yapılabilir. Bunun için tek yapmanız gereken, tel kapatma düğmesini durduğu noktaya kadar yukarı doğru kaydırmaktır. Artık, tel ayarladığınızdan daha fazla kapatılamaz. (Bkz. Şekil 13)

## Makinenin taşınması ve saklanması

- 1 Makinenin kilitlemesi (Bkz. Şekil 20)
  - Ciltleme kolunu makineye doğru bastırın ve aşağı doğru katlayın (1).
  - Delme kolunu aşağı doğru itin (2).
  - Taşıma kilidi mandallarının ikisini de dışa doğru iterek delme kolunu kilitleyin (3). Delme kolunun artık oynatılmıyor olmasına dikkat edin.
  - Belge yerini aşağı doğru katlayın (4).
- 2 Makinenin taşınması ve saklanması (Bkz. Şekil 21)

Şimdi delme kolunu taşıma sapı olarak kullanabilirsiniz. Böylece makine kolayca taşınır ve dik olarak ya da yatay olarak saklanabilir.

**Dikkat: Yaralanma tehlikesi! Makineyi taşımadan önce delme kolunun gereğince kilitlemiş olduğundan daima emin olun.**

## Çöp tepsisinin boşaltılması

- 1 Makineyi kilitleyin. (Bkz. Şekil 20)
- 2 Makineyi dik konuma getirin, makinenin altındaki tepsiyi çekin ve boşaltın. (Bkz. Şekil 22)
- 3 Yayları yerine oturana kadar tepsiyi yerine itin. (Bkz. Şekil 23)

## Garanti

Bu makinenin işleyişi, normal şekilde kullanılması kaydıyla, satın alındığı tarihten itibaren 2 yıl süreyle garantilidir. Garanti süresi içinde ACCO Brands Europe, kendi takdirine göre arızalı makineyi ücretsiz olarak tamir edecek veya değiştirecektir. Kullanma hatalarından veya makinenin amacı dışında kullanılmasından kaynaklanan arızalar garanti kapsamında değildir. Garantiden yararlanabilmek için satın alma tarihinin

kanıtlanması gerekmektedir. ACCO Brands Europe tarafından yetki verilmemiş kişilerce yapılacak onarımlar ya da değişiklikler garantiyi geçersiz kılacaktır. Amacımız ürünlerimizin belirtilen teknik özelliklere göre performans göstermesini sağlamaktır. Bu garanti, tüketicinin satılan mallara ilişkin ulusal mevzuat uyarınca sahip olduğu yasal hakları etkilemez.

Bu ürünü [www.accoeuropa.com](http://www.accoeuropa.com) adresinde online olarak kaydettirin.

## Προδιαγραφές

	GBC MultiBind 320	GBC MultiBind 220
Τύπος διάτρησης	Χειροκίνητος	Χειροκίνητος
Αριθμός φύλλων για διάτρηση ανά μονή λειτουργία διάτρησης - 80 gsm Χαρτιού	20 Φύλλα (CombBind & WireBind 21), 30 φύλλα (διάτρηση 4 σπών)	20 Φύλλα (CombBind), 30 φύλλα (διάτρηση 4 σπών)
Αριθμός φύλλων για διάτρηση ανά μονή λειτουργία διάτρησης - Εξώφυλλα PVC	2 x Εξώφυλλα PVC (0,2 χιλ. (mm) έκαστο)	2 x Εξώφυλλα PVC (0,2 χιλ. (mm) έκαστο)
Κατά προσέγγιση αριθμός φύλλων βιβλιοδεσίας (80 gsm)	450 Φύλλα, (CombBind (πλαστικό σπινάλ), 125 Φύλλα, WireBind 21 (μεταλλικό σπινάλ))	450 Φύλλα, CombBind (πλαστικό σπινάλ)
Μεγέθη Χαρτιών	A4, A5, 315 χιλ. (mm)	A4, 315 χιλ. (mm)
Μέγ. μέγεθος πλαστικού / μεταλλικού σπινάλ	51 χιλστ (mm) CombBind (πλαστικό σπινάλ), 14 χιλ. (mm) WireBind 21 (μεταλλικό σπινάλ)	51 χιλ. (mm) CombBind (πλαστικό σπινάλ)
Ιδιότητα Αποτροπής Εμπλοκής	X	X
Αποσυρόμενες Περόνες Διάτρησης	7 Αποσυμπίεζόμενες	Σταθερές, 21 σπών/4 σπών
Επιλογές Μεγέθους Πλαστικού/Μεταλλικού Σπινάλ	✓	X
Επιλογές Βάθους Περιθωρίου	✓	Σταθερό βάθος περιθωρίου
Πρόσθετες Ιδιότητες	Αναδιπλούμενο σχέδιο	Αναδιπλούμενο σχέδιο
Διαστάσεις Μηχανής χιλ. (mm) (ΥψιxB χιλ. (mm))	125x425x425	125x425x425
Βάρος	12,4 κιλά (kg)	11,5 κιλά (kg)

## Θέσεις εξαρτημάτων

- 1 Κομπί ασφάλισης πλαστικού/μεταλλικού σπινάλ
- 2 Προστατευτικό μεταφοράς
- 3 Ρυθμιζόμενος οδηγός άκρων του χαρτιού (διάτρηση 4 σπών)
- 4 Ρυθμιζόμενος οδηγός άκρων του χαρτιού (διάτρηση 21 σπών)
- 5 Στήριγμα εγγραφού
- 6 Λαβή διάτρησης
- 7 Αποσυρόμενες περόνες διάτρησης (μόνο MB 320)
- 8 Οδηγός μεγέθους πλαστικού σπινάλ (στο αυλάκι βιβλιοδεσίας)
- 9 Υποδοχή πλαστικού σπινάλ
- 10 Αυλάκι βιβλιοδεσίας μεταλλικού σπινάλ (μόνο MB 320)
- 11 Λαβή βιβλιοδεσίας
- 12 Αυλάκι διάτρησης (4 σπές)
- 13 Αυλάκι διάτρησης (21 σπές)
- 14 Επιλογές Βάθους Περιθωρίου (μόνο MB 320)
- 15 Δίσκος αποκομμάτων

## Ειδική ανακοίνωση

Σας ευχαριστούμε που επιλέξατε την μηχανή βιβλιοδεσίας GBC. Στόχος μας είναι να παράγουμε μηχανές βιβλιοδεσίας ποιότητας, σε προσιτή τιμή, με πολλά χαρακτηριστικά προχωρημένης τεχνολογίας που να σας βοηθούν να επιτυγχάνετε εξαιρετικά αποτελέσματα, κάθε φορά που τις χρησιμοποιείτε. Πριν χρησιμοποιήσετε την μηχανή σας για πρώτη φορά, παρακαλούμε να διαβάσετε προσεκτικά τον οδηγό.

## Εισηγήσεις για τη χρήση

Κατά την κατασκευή της μηχανής MultiBind στο εργοστάσιο, οι περόνες διάτρησης επικαλύπτονται με λάδι ως προστασία από τη διάβρωση και προς εξασφάλιση ομαλής λειτουργίας.

- Πριν χρησιμοποιήσετε τη μηχανή για πρώτη φορά, συνιστούμε να κάνετε μερικές εργασίες διάτρησης χρησιμοποιώντας παλιό χαρτί για να φύγουν όλα τα ίχνη λαδιού από τα εξαρτήματα.
- Ελέγξτε τα αποτελέσματα της διάτρησης χρησιμοποιώντας παλιό χαρτί προτού επιχειρήσετε τη διάτρηση του ίδιου του εγγραφού.
- Χρησιμοποιείτε μόνο πρωτότυπα αξεσουάρ και εξαρτήματα της GBC.

Η μηχανή δεν χρειάζεται συντήρηση όταν χρησιμοποιείται σωστά για την προβλεπόμενη χρήση της.

## Οδηγίες για την ασφάλεια



Η ACCO BRANDS EUROPE ΘΕΩΡΕΙ ΣΗΜΑΝΤΙΚΗ ΤΗ ΔΙΚΗ ΣΑΣ ΑΣΦΑΛΕΙΑ ΚΑΘΩΣ ΚΑΙ ΤΗΝ ΑΣΦΑΛΕΙΑ ΤΡΙΤΩΝ. ΣΤΙΣ ΟΔΗΓΙΕΣ ΑΣΦΑΛΕΙΑΣ ΟΠΩΣ ΚΑΙ ΠΑΝΩ ΣΤΗΝ ΙΔΙΑ ΤΗ ΜΗΧΑΝΗ ΘΑ ΒΡΕΙΤΕ ΣΗΜΑΝΤΙΚΑ ΜΗΝΥΜΑΤΑ ΑΣΦΑΛΕΙΑΣ. ΔΙΑΒΑΖΕΤΕ ΤΑ ΜΗΝΥΜΑΤΑ ΜΕ ΠΡΟΣΟΧΗ.

Παρακαλούμε να σημειωθεί ότι η μηχανή MultiBind έχει σχεδιαστεί αποκλειστικά για τη διάτρηση και βιβλιοδεσία χαρτιού και πλαστικών εξωφύλλων από PVC. Η μηχανή πρέπει να χρησιμοποιείται μόνο για τον σκοπό αυτό και δεν πρέπει να επιχειρείται η χρήση της με οποιαδήποτε άλλα υλικά. Με αυτό τον τρόπο εξασφαλίζεται μεγάλη διάρκεια ζωής και εμποδίζεται η πρόκληση τυχόν βλάβης στη μηχανική λειτουργία του βιβλιοδετικού.

- Προκειμένου να αποφύγετε την τοποθέτηση μεγάλου όγκου χαρτιού στο μηχάνημα, ανατρέξτε στον οδηγό μέγιστου όγκου διάτρησης που υπάρχει στην πρόσοψη.
- Όταν τρυπάτε εξώφυλλα από PVC/PP, σας συνιστούμε να τοποθετείτε δύο φύλλα χαρτί εκατέρωθεν του εξωφύλλου και μετά να το τρυπάτε.
- ΜΗΝ τρυπάτε μεταλλικά αντικείμενα, όπως συρματάκια ή συνδετήρες.
- Να αδειάζετε τακτικά τη θήκη απορριμμάτων.
- Το μηχάνημα θα πρέπει να λειτουργεί σε επίπεδη, σταθερή επιφάνεια.
- Ποτέ μην ανασκώνετε το μηχάνημα κρατώντας το από τη λαβή διάτρησης. Να χρησιμοποιείτε πάντα τις λαβές στο πλάι του.
- Για να αποφύγετε τραυματισμούς ΜΗΝ βάζετε τα δάκτυλά σας στο κανάλι του σπινάλ βιβλιοδεσίας.
- Το μηχάνημα βιβλιοδεσίας δεν πρέπει να εκτίθεται σε συνθήκες θερμοκρασίας/υγρασίας που θα μπορούσαν να δημιουργήσουν συμπίκνωση υδρατμών. Μέγιστη θερμοκρασία περιβάλλοντος 40° C.

## Προετοιμασία της μηχανής

- Τοποθετήστε τη μηχανή πάνω σε σταθερή επιφάνεια.
- Σηκώστε το στήριγμα του εγγράφου προς τα πάνω (π.χ. το κάλυμμα) (βλ. σχ. 1.1)
- Σπρώξτε τις δυο ασφαλίσεις του προστατευτικού μεταφοράς προς τα μέσα (βλ. σχ. 1.2)
- Μετακινήστε τη λαβή διάτρησης προς τα πάνω όσο προχωρεί (βλ. σχ. 1.3)
- Μετακινήστε τη λαβή βιβλιοδεσίας προς τα πάνω όσο προχωρεί. Ένα ελατήριο πιέζει τη λαβή βιβλιοδεσίας μερικά εκατοστά προς το πλάι ώστε να μπορείτε να τη χρησιμοποιείτε με ευκολία. (βλ. σχ. 2)

Η μηχανή MultiBind είναι τώρα έτοιμη για χρήση.

## 4 Διάτρηση Οπών

- 1 Ρυθμίστε τον οδηγό άκρων χαρτιού (βλ. σχ. 3)
- 2 Διάτρηση
  - Με τη λαβή διάτρησης σε κάθετη θέση, εισαγάγετε τα φύλλα στο αυλάκι διάτρησης 4 οπών (μέγ. 30 φύλλα χαρτιού 80 gsm), και βεβαιωθείτε ότι οι σελίδες αγγίζουν πάνω στον οδηγό άκρης. (βλ. σχ. 4)
  - Πιέστε τη λαβή διάτρησης προς τα κάτω για να πραγματοποιήσετε διάτρηση. Επιστρέψτε τη λαβή στην αρχική θέση της. (βλ. σχ. 5)
  - Αφαιρέστε το έγγραφο που έχει διατρηθεί.

## Διάτρηση 21 οπών, για βιβλιοδεσία πλαστικού/ μεταλλικού σπιράλ (21 οπές, ορθογώνιο)

- 1 Ρυθμίστε τον οδηγό άκρων χαρτιού (βλ. σχ. 6)
- 2 Ρύθμιση του βάθους περιθωρίου (μόνο MB 320)
  - Ρυθμίστε το κουμπί στη δεξιά πλευρά του αυλακίου διάτρησης στο απαιτούμενο βάθος περιθωρίου. (Το σωστό βάθος περιθωρίου καθιστά πιο εύκολο το γύρισμα των σελίδων του εγγράφου.) (βλ. σχ. 7)

Μέγεθος σπιράλ	6-8	10-12	14-19	22-51
Βάθος περιθωρίου	1	2	3	4

- 3 Διάτρηση
  - Με τη λαβή διάτρησης σε κάθετη θέση, εισαγάγετε τα φύλλα στο αυλάκι διάτρησης 21 οπών (μέγ. 20 φύλλα χαρτιού 80 gsm), και βεβαιωθείτε ότι οι σελίδες αγγίζουν πάνω στον οδηγό άκρης. (βλ. σχ. 8).
  - Πιέστε τη λαβή διάτρησης προς τα κάτω για να πραγματοποιήσετε διάτρηση. Επιστρέψτε τη λαβή στην αρχική θέση της. (βλ. σχ. 9).
  - Αφαιρέστε το έγγραφο που έχει διατρηθεί.

## Προσαρμοσμένη Βιβλιοδεσία

Το MultiBind 320 διαθέτει 7 αποσυρόμενες περόνες διάτρησης οι οποίες σας επιτρέπουν να πραγματοποιείτε διάτρηση σε διαφορετικά μεγέθη χαρτιού (π.χ. A5)

Για να ρυθμίσετε τις περόνες διάτρησης (βλ. σχ. 10):

- Τραβήξτε το διαφανές κάλυμμα προς τα πάνω.
- Πιέξτε το κουμπί το σχετικό με την κάθε περόνη διάτρησης (κουμπί προς τα κάτω = περόνη στη θέση της, κουμπί προς τα πάνω = η περόνη έχει αποσυρθεί).

**Σημείωση:** Οι περόνες μπορούν να αποσυρθούν και να ξανατοποθετηθούν στη θέση τους μόνο όταν η λαβή διάτρησης βρίσκεται στην πάνω θέση.

## Βιβλιοδεσία με Πλαστικό Σπιράλ

### 1 Επιλογή πλαστικού σπιράλ σωστού μεγέθους (βλ. σχ. 11)

- Τοποθετήστε ολόκληρο το έγγραφο μέσα στο αυλάκι βιβλιοδεσίας. Πιέστε τη λαβή βιβλιοδεσίας προς τα κάτω και εξακριβώστε το απαιτούμενο μέγεθος σπιράλ από την κλίμακα πάνω στην κινητή ράβδο πίεσης. Χρησιμοποιείτε τον πίνακα αν πρόκειται να γίνει δέσιμο περισσότερων από περίπου 125 φύλλων χαρτιού 80 γρ. (g) (πλαστικό σπιράλ μεγαλύτερο από 14 χιλ. (mm)).

Μέγ. αριθμός φύλλων	Μέγεθος σπιράλ
145	16
165	19
195	22
225	25
240	28
280	32
330	38
390	45
450	51

### 2 Εισαγωγή και άνοιγμα του σπιράλ (βλ. σχ. 12)

- Τοποθετήστε το πλαστικό σπιράλ μέσα στην υποδοχή σπιράλ, με την ανοιχτή πλευρά να βλέπει προς τα πάνω.
- Πιέστε τη λαβή βιβλιοδεσίας προς τα κάτω ώστε να ανοίξει καλά το σπιράλ και να μπορούν τα φύλλα χαρτιού να τοποθετηθούν εύκολα μέσα στο σπιράλ.

**Σημείωση (μόνο MB 320):** Πολλά όμοια έγγραφα μπορούν να δεθούν γρήγορα ρυθμίζοντας τη μηχανή ώστε να “θυμάται” την ακριβή θέση στην οποία ανοίξατε το σπιράλ. Για να το πράξετε αυτό, απλά ολισθήστε το κουμπί ανοίγματος σπιράλ προς τα πάνω, μέχρι να σταματήσει. Τώρα, το σπιράλ δεν μπορεί να ανοίξει περισσότερο από τη ρύθμισή σας. (βλ. σχ. 13)

### 3 Τοποθέτηση του χαρτιού μετά τη διάτρησή του πάνω στο σπιράλ (βλ. σχ. 14)

- Τοποθετήστε πάνω στο σπιράλ όλα τα χαρτιά μετά τη διάτρηση.

### 4 Κλείσιμο του σπιράλ (βλ. σχ. 15)

- Μετακινήστε τη λαβή βιβλιοδεσίας πίσω στην ανώτερη θέση της.
- Αφαιρέστε το δεμένο έγγραφο από τη μηχανή.

## Πώς να βιβλιοδετήσετε χρησιμοποιώντας μεταλλικά σπιράλ 21 βρόχων (μόνο MB 320)

Τα μεταλλικά σπιράλ προορίζονται μόνο για μια χρήση. Αντίθετα με τα πλαστικά σπιράλ, δεν μπορούν να ανοιγοκλείνουν.

### 1 Επιλογή μεταλλικού σπιράλ σωστού μεγέθους (βλ. σχ. 16)

- Τοποθετήστε το έγγραφο μέσα στο αυλάκι βιβλιοδεσίας.
- Πιέστε τη λαβή βιβλιοδεσίας προς τα κάτω και εξακριβώστε το απαιτούμενο μέγεθος μεταλλικού σπιράλ από την κλίμακα πάνω στην κινητή ράβδο πίεσης.

### 2 Τοποθετήστε το μεταλλικό σπιράλ μέσα στην υποδοχή του (βλ. σχ. 17)

- Τοποθετήστε το μεταλλικό σπιράλ μέσα στην υποδοχή μεταλλικού σπιράλ, με την ανοιχτή πλευρά να βλέπει προς τα μπροστά.

### 3 Εισαγάγετε το έγγραφο επάνω στο μεταλλικό σπιράλ (βλ. σχ. 18)

- Τοποθετήστε τα φύλλα χαρτιού πάνω στο μεταλλικό σπιράλ.
- Αφαιρέστε το έγγραφο με το μεταλλικό σπιράλ από την υποδοχή του μεταλλικού σπιράλ.

### 4 Κλείσιμο του μεταλλικού σπιράλ (βλ. σχ. 19)

- Ολισθήστε το κουμπί προς τα κάτω. (βλ. σχ. 13)
- Χρησιμοποιώντας το αριστερό χέρι σας, κρατήστε το έγγραφο μέσα στο αυλάκι βιβλιοδεσίας με τρόπο ώστε το μεταλλικό σπιράλ να σταματά με την ανοιχτή άκρη να βλέπει προς τα κάτω.
- Με το δεξιό χέρι πιέστε τη λαβή βιβλιοδεσίας προς τα κάτω όσο χρειάζεται για να κλείσει καλά το μεταλλικό σπιράλ.

**Σημείωση:** Πολλά όμοια έγγραφα μπορούν να δεθούν γρήγορα ρυθμίζοντας τη μηχανή ώστε να “θυμάται” την ακριβή θέση στην οποία κλείσατε το μεταλλικό σπιράλ. Για να το πράξετε αυτό, απλά ολισθήστε το κουμπί κλεισίματος μεταλλικού σπιράλ προς τα πάνω, μέχρι να σταματήσει. Τώρα, το μεταλλικό σπιράλ δεν μπορεί να κλείσει περισσότερο από τη ρύθμισή σας. (βλ. σχ. 13)

## Μεταφορά ή φύλαξη της μηχανής

- 1 Ασφάλιση της μηχανής (βλ. σχ. 20)
  - Πιέστε τη λαβή βιβλιοδεσίας προς τη μηχανή και διπλώστε την προς τα κάτω (1).
  - Σπρώξτε τη λαβή διάτρησης προς τα κάτω (2).
  - Σπρώξτε τις δυο ασφαλίσεις του προστατευτικού μεταφοράς προς τα έξω για να ασφαλιστεί η λαβή διάτρησης (3). Βεβαιωθείτε ότι δεν μπορεί να κινείται πια η λαβή διάτρησης.
  - Διπλώστε προς τα κάτω τη βάση εγγράφων (4).
- 2 Μεταφορά ή φύλαξη της μηχανής (βλ. σχ. 21)

Τώρα, μπορείτε να χρησιμοποιήσετε τη λαβή διάτρησης ως λαβή μεταφοράς της μηχανής, πράγμα που διευκολύνει τη μεταφορά της. Τώρα, μπορεί να φυλάγεται είτε σε κάθετη είτε σε οριζόντια θέση.

**Προσοχή: Κίνδυνος τραυματισμού! Πριν τη μεταφορά της μηχανής, πρέπει πάντα να βεβαιώνετε ότι η λαβή διάτρησης είναι σωστά ασφαλισμένη στη θέση της.**

## Άδειασμα του δίσκου αποκομμάτων

- 1 Ασφαλίστε τη μηχανή. (βλ. σχ. 20)
- 2 Τοποθετήστε τη μηχανή σε όρθια θέση και, κατόπιν, τραβήξτε και βγάλτε το δίσκο που βρίσκεται κάτω από τη μηχανή. Αδειάστε τον. (βλ. σχ. 22)
- 3 Σπρώξτε το δίσκο προς τα μέσα, έως ότου το ελατήριο ασφαλιστεί στη θέση του. (βλ. σχ. 23)

## Εγγύηση

Η λειτουργία της μηχανής είναι εγγυημένη για δυο χρόνια από την ημερομηνία αγοράς της, υπό τον όρο ότι υποβάλλεται σε συνηθισμένη χρήση. Εντός της περιόδου της εγγύησης, η ACCO Brands Europe, κατά τη διακριτική της ευχέρεια, είτε θα επισκευάσει είτε θα αντικαταστήσει δωρεάν την ελαττωματική μηχανή. Η εγγύηση δεν καλύπτει ελαττώματα που οφείλονται σε καταχρηστική χρήση ή σε χρήση για ακατάλληλο σκοπό. Απαιτείται απόδειξη της ημερομηνίας

αγοράς. Επισκευές ή τροποποιήσεις που γίνονται από άτομα που δεν είναι εξουσιοδοτημένα από την ACCO Brands Europe ακυρώνουν την εγγύηση. Σκοπός μας είναι να εξασφαλίσουμε ότι τα προϊόντα μας έχουν επιδόσεις σύμφωνες με τις αναφερόμενες προδιαγραφές. Η παρούσα εγγύηση δεν επηρεάζει τα κατά το νόμο δικαιώματα τα οποία οι καταναλωτές έχουν σύμφωνα με την ισχύουσα νομοθεσία στη χώρα τους που αφορά την πώληση αγαθών.

Για καταχώριση της μηχανής επισκεφθείτε τον ιστότοπο [www.accoeurope.com](http://www.accoeurope.com)

## Specifikationer

	GBC MultiBind 320	GBC MultiBind 220
Stansetype	Manuel	Manuel
Stansningskapacitet for hver enkelt stansning - 80 g/m <sup>2</sup> papir	20 ark (CombBind & WireBind 21), 30 ark (stansning af 4 huller)	20 ark (CombBind), 30 ark (stansning af 4 huller)
Stansningskapacitet for hver enkelt stansning - pvc-omslag	2 x pvc-omslag (0,2 mm hver)	2 x pvc-omslag (0,2 mm hver)
Omtrentlig indbindingskapacitet (80 g/m <sup>2</sup> )	450 ark, CombBind (plastikspiral), 125 ark, WireBind 21 (stålspiral).	450 ark, CombBind (plastikspiral)
Papirformater	A4, A5, 315 mm	A4 (315 mm)
Maks. plastik-/stålspiralstørrelse	51 mm CombBind (plastikspiral), 14 mm WireBind 21 (stålspiral)	51 mm CombBind (plastikspiral)
Funktion til modvirkning af papirsalat	X	X
Valgbare stansepinde	7 kan frakobles	Fast, 21 huller/4 huller
Størrelsesvælger for plastik-/stålspiraler	✓	X
Margindybdevælger	✓	Fast margindybde
Yderligere funktioner	Har nedfoldelige håndtag	Har nedfoldelige håndtag
Maskinmål mm (HxBxD mm)	125x425x425	125x425x425
Vægt	12,4 kg	11,5 kg

## Særlig bemærkning

Tak, fordi du har valgt en GBC-indbindingsmaskine. Det er vores mål at producere indbindingsmaskiner af høj kvalitet til en overkommelig pris og med mange avancerede funktioner, som giver dig mulighed for at opnå et fremragende resultat hver gang. Inden du bruger maskinen første gang, bør du bruge et par minutter på at læse denne vejledning.

## Tip vedrørende brug

Stansepindene på MultiBind-maskinen er blevet smurt med olie, der beskytter mod korrosion og sikrer en jævn gang.

- Det anbefales derfor, at du udfører flere stansninger med brugt papir, før maskinen tages i brug første gang, for at fjerne alle spor af olie fra komponenterne.
- Kontroller stansningsresultaterne på brugt papir, før du stanser det ønskede dokument.
- Brug kun originalt GBC-tilbehør og reservedele.

Maskinen er vedligeholdelsesfri, når den bruges korrekt til det tiltænkte formål.

## Delenes placering

- 1 Låseknap (plastikspiral/stålspiral)
- 2 Transportgreb
- 3 Justerbart papirstyr (stansning af 4 huller)
- 4 Justerbart papirstyr (stansning af 21 huller)
- 5 Dokumentstøtte
- 6 Stansehåndtag
- 7 Valgbare stansepinde (gælder kun MB 320)
- 8 Skala med spiralstørrelse (i bindingskanalen)
- 9 Plastikspiralholder
- 10 Bindingskanal til stålspiral (gælder kun MB 320)
- 11 Indbindingshåndtag
- 12 Stansekanal (4 huller)
- 13 Stansekanal (21 huller)
- 14 Margindybdevælger (gælder kun MB 320)
- 15 Bakke til hulafklip

## Sikkerhedsforanstaltninger



DIN OG ANDRES SIKKERHED ER VIGTIG FOR ACCO BRANDS EUROPE. I DENNE BRUGSVEJLEDNING OG PÅ PRODUKTET FINDER DU VIGTIGE SIKKERHEDSMEDDELELSER. LÆS DISSE MEDDELELSER NØJE.

Denne MultiBind-maskine er alene udviklet til stansning og indbinding af papir- og pvc-plastikomslag. Maskinen må kun bruges til ovennævnte formål og må ikke bruges til behandling af andre materialer. Manglende overholdelse kan reducere indbindingsmaskinens driftstid og beskadige dens mekaniske funktioner.

- For at undgå overbelastning af maskinen bedes du se vejledningen om maksimal stansning på maskinens forside, før du begynder at stanse.
- Når du stanser PVC/PP-omslag, anbefaler vi at stanse omslaget med papir på begge sider.
- Metalgenstande såsom hæfteklammer og papirclips må IKKE stanses.
- Tøm bakken til stanseaffald regelmæssigt.
- Maskinen skal betjenes på en plan og stabil overflade.
- Løft aldrig maskinen ved hjælp af stansehåndtaget. Brug altid håndgrebene på siden af maskinen.
- For at undgå risikoen for personskade må fingrene IKKE placeres i wireindbindingsrillen.
- Indbindingsmaskinen må ikke udsættes for temperatur-/ fugtforhold, der kan medføre, at der opstår kondens. Maksimal omgivende temperatur ~ 40 °C.



## Klargøring af maskinen

- Maskinen skal anbringes på en stabil overflade.
- Løft dokumentstøtten (dvs. låget) (se fig. 1.1).
- Tryk de to låsemekanismer på transportgrebet ind (se fig. 1.2).
- Skub stansehåndtaget så langt op som muligt (se fig. 1.3).
- Skub indbindingshåndtaget så langt op som muligt. En fjeder presser indbindingshåndtaget nogle få centimeter til siden, så det bliver lettere at betjene. (Se fig. 2)

MultiBind-maskinen er nu klar til brug.

## Stansning af 4 huller

- 1 Indstil papirstyret (se fig. 3)
- 2 Stansning
  - Mens stansehåndtaget er i lodret position, indsættes arkene i stansekanalen til 4 huller (maks. 30 ark à 80 g/m<sup>2</sup> papir). Sørg for, at siderne er skubbet helt op mod papirstyret. (Se fig. 4)
  - Tryk stansehåndtaget nedad for at stanse huller. Sæt håndtaget tilbage i den oprindelige position. (Se fig. 5)
  - Fjern det stansede dokument.

## Stansning af 21 huller til indbinding med plastik-/ståls spiral (21 huller, rektangulær)

- 1 Indstil papirstyret (se fig. 6)
- 2 Indstilling af margindybde (gælder kun MB 320)
  - Indstil knoppen på højre side af stansekanalen til den ønskede margindybde. (Den korrekte margindybde gør

Størrelse på plastikspiral	6-8	10-12	14-19	22-51
Margindybde	1	2	3	4

det nemmere at vende siderne i dokumentet.) (se fig. 7)

- 3 Stansning
  - Mens stansehåndtaget er i lodret position, indsættes arkene i stansekanalen til 21 huller (maks. 20 ark à 80 g/m<sup>2</sup> papir). Sørg for, at siderne er skubbet helt op mod papirstyret. (Se fig. 8)
  - Tryk stansehåndtaget nedad for at stanse huller. Sæt håndtaget tilbage i den oprindelige position. (Se fig. 9)
  - Fjern det stansede dokument.

## Skræddersyet indbinding

MultiBind 320 har 7 valgbare stansepinde, som gør det muligt at stanse forskellige papirstørrelser (f.eks. A5)

Indstilling af stansepinde (se fig. 10):

- Træk det gennemsigtige låg opad.
- Tryk på den relevante knap for den ønskede stansepind (hvis knappen er trykket ned = stansepinden er valgt, hvis knappen er oppe = stansepinden er fravalgt).

**Bemærk:** Stansepindene kan kun vælges og fravælges, når stansehåndtaget er skubbet op i lodret position.

## Indbinding med plastikspiral

### 1 Vælg den korrekte størrelse plastikspiral (se fig. 11)

- Sæt hele dokumentet, der skal indbindes, i bindingskanalen. Tryk indbindingshåndtaget ned, og aflæs den korrekte spiralstørrelse på skalaen på den flytbare trykstang. Brug skemaet nedenfor, hvis der skal indbindes mere end ca. 125 ark papir à 80 gram (plastikspiral over 14 mm).

Maks. antal ark	Størrelse på plastikspiral
145	16
165	19
195	22
225	25
240	28
280	32
330	38
390	45
450	51

### 2 Indsæt og åbn plastikspiralen (se fig. 12)

- Anbring plastikspiralen i spiralholderen med den åbne side opad.
- Tryk indbindingshåndtaget ned. Plastikspiralen åbnes helt, så du let kan indsætte de ark, der skal indbindes.

**Bemærk (gælder kun MB 320):** Mange identiske dokumenter kan indbindes hurtigt ved at indstille maskinen til at "huske" den nøjagtige position, som du åbnede plastikspiralen til. Du kan gøre dette ved blot at føre plastikspiralens åbneknop opad, indtil den standser. Plastikspiralen vil så ikke kunne åbnes mere, end den er indstillet til. (se fig. 13)

### 3 Læg det stansede papir i plastikspiralen (se fig. 14)

- Læg hver stanset papirstak i plastikspiralen.

### 4 Luk plastikspiralen (se fig. 15)

- Skub indbindingshåndtaget tilbage i lodret position.
- Fjern det indbundne dokument fra maskinen.

## Indbinding med stålspiraler med 21 viklinger (gælder kun MB 320)

Stålspiraler er kun beregnet til engangsbrug. Til forskel fra plastikspiralen kan de ikke åbnes og lukkes igen.

### 1 Vælg den korrekte størrelse stålspiral (se fig. 16)

- Sæt dokumentet, der skal indbindes, i bindingskanalen til stålspiraler.
- Tryk indbindingshåndtaget ned, og aflæs den korrekte størrelse stålspiral på skalaen på den flytbare trykstang.

### 2 Anbring en stålspiral i stålspiralholderen. (se fig. 17)

- Anbring stålspiralen i stålspiralholderen med den åbne side vendt fremad.

### 3 Sæt dokumenter ind over stålspiralen (se fig. 18)

- Læg hver stanset papirstak i stålspiralen.
- Tag dokumentet med stålspiralen ud af stålspiralholderen.

### 4 Lukning af stålspiralen (se fig. 19)

- Før knoppen nedad. (se fig. 13)
- Brug venstre hånd til at holde dokumentet i bindingskanalen, således at stålspiralen stopper med den åbne ende vendt nedad.
- Tryk indbindingshåndtaget så langt ned som muligt med højre hånd, indtil stålspiralen er helt lukket.

**Bemærk:** Mange identiske dokumenter kan indbindes hurtigt ved at indstille maskinen til at "huske" den nøjagtige position, som du lukkede stålspiralen til. Du kan gøre dette ved blot at føre stålspiralens lukkeknop opad, indtil den standser. Stålspiralen vil så ikke kunne lukkes mere, end den er indstillet til. (se fig. 13)

## Flytning eller opbevaring af maskinen

### 1 Låsning af maskinen (se fig. 20)

- Tryk indbindingshåndtaget ind mod maskinen, og tryk det nedad (1).
- Skub stansehåndtaget ned (2).
- Skub de to transportgreb udad, så stansehåndtaget låses (3). Kontrollér, at stansehåndtaget ikke kan bevæges.
- Læg dokumentstøtten ned (4).

### 2 Flytning eller opbevaring af maskinen (se fig. 21)

Stansehåndtaget kan nu bruges som bærehåndtag. På denne måde kan du let flytte maskinen, og den kan opbevares både liggende og stående.

**Advarsel: Risiko for personskade! Før maskinen flyttes, skal du altid kontrollere, at stansehåndtaget er helt låst.**

## Tømning af bakken til hulafklip

- 1 Lås maskinen. (se fig. 20)
- 2 Anbring maskinen lodret, og træk bakken under maskinen ud for at tømme den. (se fig. 22)
- 3 Skub bakken tilbage, indtil den låses på plads af en fjeder. (se fig. 23)

## Garanti

Denne maskines drift er garanteret i to år fra købsdatoen med forbehold for normal anvendelse. ACCO Brands Europe vil efter eget skøn enten reparere eller ombytte den defekte maskine gratis inden for garantiperioden. Garantien dækker ikke fejl, der skyldes misbrug eller brug til upassende formål. Der kræves bevis for købsdatoen. Reparationer eller ændringer foretaget

af personer, som ikke er autoriseret af ACCO Brands Europe, vil ugyldiggøre garantien. Det er vores mål at sikre, at vores produkter opfylder de anførte specifikationer. Denne garanti har ingen indflydelse på de juridiske rettigheder, som forbrugere har i medfør af købeloven.

Du kan registrere dette produkt online på [www.accoeuropa.com](http://www.accoeuropa.com)

## Tekniset tiedot

	GBC MultiBind 320	GBC MultiBind 220
<b>Läivistystyyppi</b>	Manuaalinen	Manuaalinen
<b>Lävistyskapasiteetti yhdellä lävistyksellä – 80 g/m<sup>2</sup>:n paperi</b>	20 arkkia (CombBind & WireBind 21); 30 arkkia (4 reiän lävistys)	20 arkkia (CombBind); 30 arkkia (4 reiän lävistys)
<b>Lävistyskapasiteetti yhdellä lävistyksellä – muovikannet</b>	2 kpl muovikansia (kumpikin 0,2 mm)	2 kpl muovikansia (kumpikin 0,2 mm)
<b>Lävistyskapasiteetti suunnilleen (80 g/m<sup>2</sup>)</b>	450 arkkia, CombBind (kampa); 125 arkkia, WireBind 21 (metallilanka)	450 arkkia, CombBind (kampa)
<b>Paperikoot</b>	A4, A5, 315 mm	A4, 315 mm
<b>Suurin kamman/metallilangan koko</b>	51 mm CombBind (kampa), 14 mm WireBind 21 (metallilanka)	51 mm CombBind (kampa)
<b>Tukoksen esto</b>	–	–
<b>Valinnaiset lävistysneulat</b>	7 pois kytkettävää	Kiinteät, 21 reikää / 4 reikää
<b>Sidontakamman/metallilangan koon valitsin</b>	Kyllä	–
<b>Marginaalin leveyden valitsin</b>	Kyllä	Kiinteä marginaalin leveys
<b>Lisäominaisuudet</b>	Kokoontaitettava malli	Kokoontaitettava malli
<b>Koneen mitat (K x L x S mm)</b>	125 x 425 x 425	125 x 425 x 425
<b>Paino</b>	12,4 kg	11,5 kg

## Osien sijainti

- 1 Sidontakamman/metallilangan lukituspainike
- 2 Kuljetussuojain
- 3 Säädettävä paperin reunanohjain (4 reiän lävistys)
- 4 Säädettävä paperin reunanohjain (21 reiän lävistys)
- 5 Asiakirjan tuki
- 6 Lävistyskahva
- 7 Valinnaiset lävistysneulat (vain MB 320)
- 8 Sidontakamman koon osoittava mittari (sidontaurassa)
- 9 Kampapidike
- 10 Sidontaura, metallilankasidonta (vain MB 320)
- 11 Sidontavipu
- 12 Lävistysaukko (4 reikää)
- 13 Lävistysaukko (2 reikää)
- 14 Marginaalin leveyden valitsin (vain MB 320)
- 15 Silppulusta

## Erikoishuomautus

Kiitämme teitä GBC-sidontalaitteen valinnasta. Tavoitteenamme on tuottaa hinnaltaan edullisia, mutta laadukkaita sidontalaitteita, joiden monet pitkälle kehitetyt ominaisuudet mahdollistavat loistavat sidontatulokset kerta toisensa jälkeen. Kehotamme teitä lukemaan tämän oppaan ennen kuin ryhdytte käyttämään laitetta ensimmäistä kertaa.

## Käyttövinkkejä

Tämän MultiBind-sidontalaitteen neulat on käsitelty öljyllä valmistuksen yhteydessä niiden suojaamiseksi syöpmiseltä ja joustavan toiminnan varmistamiseksi.

- Ennen kuin laite otetaan varsinaiseen käyttöön, on suositeltavaa suorittaa lävistystoimenpide useita kertoja jätepaperia käyttäen, jotta öljy poistuu kokonaan laitteen eri osista.
- Suorita koelävistys jätepaperia käyttäen, ennen kuin lävistät varsinaisen asiakirjan.
- Käytä ainoastaan alkuperäisiä GBC-tarvikkeita ja -osia.

Tätä laitetta ei tarvitse huoltaa lainkaan, jos sitä käytetään oikealla tavalla ja vain sen alkuperäiseen käyttötarkoitukseen.

## Turvaohjeet



KÄYTTÄJIEN JA SIVULLISTEN TURVALLISUUS ON TÄRKEÄÄ ACCO BRANDS EUROPELLE. TÄSSÄ KÄYTTÖOPPAASSA JA TUOTTEESSA ON TÄRKEITÄ TURVALLISUUSHUOMAUTUKSIA. LUE NÄMÄ HUOMAUTUKSET HUOLELLISESTI.

Tämä MultiBind-sidontalaite on suunniteltu yksinomaan paperiarkkien ja PVC-muovikansien lävistykseen ja sidontaan. Käytä laitetta ainoastaan tähän tarkoitukseen äläkä yritä käyttää siinä mitään muita materiaaleja. Näin ehkäiset mekaanisten osien vaurioitumisen ja varmistat laitteen moitteettoman toiminnan pitkäksi aikaa.

- Tarkasta ennen rei'ittämisen aloittamista paperin enimmäismäärät laitteen etuosassa olevasta rei'ittämissoppaasta laitteen ylikuormittamisen välttämiseksi.
- PVC/PP-kansia rei'itettäessä suosittelemme, että laitat kannen kahden paperiarkin väliin.
- ÄLÄ rei'itä metallia, kuten nitojannastoja tai paperiliittimiä.
- Tyhjennä silppusäiliö säännöllisin väliajoin.
- Varmista, että laitetta käytetään tasaisella, vakaalla pinnalla.
- Älä koskaan nosta laitetta rei'ityskahvasta. Käytä aina koneen sivuilla olevia kädensijoja.
- VARO laittamasta sormia langansidontakanavaan.
- Sidontalaite ei saa altistua lämpötila-/kosteusolosuhteille, jotka aiheuttavat kondensaatiota. Korkein sallittu ympäristön lämpötila n. 40 °C.

## Koneen käyttöönotto

- Aseta kone vakaalle alustalle.
- Nosta asiakirjan tuki (eli laitteen kansi) ylös (katso kuvaa 1.1).
- Työnnä kuljetussuojaimen kaksi lukkoa sisäänpäin (katso kuvaa 1.2).
- Nosta lävistyskahvaa ylöspäin niin pitkälle kuin mahdollista (katso kuvaa 1.3).
- Nosta sidontavipua ylöspäin niin pitkälle kuin mahdollista. Laitteessa on jousi, joka painaa sidontavipua hiukan syrjään, minkä ansiosta vipua voidaan käyttää helposti. (katso kuvaa 2)

MultiBind-sidontalaite on nyt käyttövalmis.

## 4 reiän lävistys

- 1 Aseta paperin reunanohjain (katso kuvaa 3)
- 2 Lävistäminen
  - Kun lävistyskahva on pystyasennossa, työnnä arkit 4 reiän lävistysaukkoon (enintään 30 arkkia 80 g/m<sup>2</sup>:n paperia) ja varmista, että sivut ovat suorassa kulmassa reunanohjaimen nähden. (Katso kuvaa 4)
  - Lävistä painamalla lävistyskahvaa alaspäin. Palauta kahva alkuasentoon. (Katso kuvaa 5)
  - Poista lävistetty asiakirja.

## 21 reiän lävistys, kampa-/metallikampasidonta (21 aukkoa, nelikulmainen)

- 1 Aseta paperin reunanohjain (katso kuvaa 6)
- 2 Marginaalin leveyden asetus (vain MB 320)
  - Säädä lävistysaukon oikealla puolella oleva painike haluttuun marginaalin leveyteen. (Oikea marginaalin leveys helpottaa asiakirjan sivujen kääntämistä.) (katso kuvaa 7)

Kamman koko	6-8	10-12	14-19	22-51
Marginaalin leveys	1	2	3	4

- 3 Lävistäminen
  - Kun lävistyskahva on pystyasennossa, työnnä arkit 21 reiän lävistysaukkoon (enintään 20 arkkia 80 g/m<sup>2</sup>:n paperia) ja varmista, että sivut ovat suorassa kulmassa reunanohjaimen nähden. (Katso kuvaa 8).
  - Lävistä painamalla lävistyskahvaa alaspäin. Palauta kahva alkuasentoon. (Katso kuvaa 9).
  - Poista lävistetty asiakirja.

## Mukautettu sidonta

MultiBind 320:ssä on seitsemän valinnaista lävistysneulaa, joiden avulla voit lävistää eri paperikokoja (esim. A5)

Lävistysneulojen säätö (katso kuvaa 10):

- Vedä läpinäkyvää kantta ylöspäin.
- Paina kutakin lävistysneulaa vastaavaa painiketta (painike alhaalla = neula toiminta-asennossa, painike ylhäällä = neula pois toiminta-asennosta).

**Huomio:** Neulat voidaan vetää pois ja asentaa uudelleen vain, kun lävistyskahva on nostettu yläasentoon.

## Kampasidonta

### 1 Valitse oikea kamman koko (katso kuvaa 11)

- Aseta sidottava asiakirja kokonaisuudessaan sidontauraan. Paina sidontavipua alaspäin ja katso liikkuvaan painotankoon merkitystä asteikosta tarvittava kamman koko. Käytä tätä taulukkoa, jos aiot sitoa enemmän kuin noin 125 arkkia 80 g/m<sup>2</sup>:n paperia (yli 14 mm:n kampa).

Arkkien enimmäismäärä	Kamman koko
145	16
165	19
195	22
225	25
240	28
280	32
330	38
390	45
450	51

### 2 Asenna ja avaa kampa (katso kuvaa 12)

- Sijoita muovikampa kampa pidikkeeseen siten, että sen avoin puoli osoittaa ylöspäin.
- Paina sidontavipua alaspäin siten, että kampa avautuu täysin, jolloin sidottavat paperiarikit voidaan asettaa paikoilleen helposti.

**Huomio (vain MB 320):** Useita identtisiä asiakirjoja voidaan sitoa nopeasti asettamalla sidontalaite ”muistamaan” tarkalleen se asento, johon kampa avattiin. Se tehdään liu’uttamalla kammanavauspainiketta ylöspäin, kunnes se pysähtyy. Tämän jälkeen kampa ei voi avata yhtään tätä asetusta pidemmälle (katso kuvaa 13).

### 3 Syötä lävistetty paperi kampaan (katso kuvaa 14)

- Syötä jokainen lävistetty paperinippu kampaan.

### 4 Sulje kampa (katso kuvaa 15)

- Nosta sidontavipu takaisin sen ylimpään asentoon.
- Poista sidottu asiakirja laitteesta.

## Sitominen käyttämällä 21 sakaran metallilankakampoja (vain MB 320)

Metallilankakammat on tarkoitettu vain kerran käytettäviksi. Toisin kuin muovikammat, niitä ei voi avata ja sulkea uudelleen.

### 1 Valitse oikea metallilankakamman koko (katso kuvaa 16)

- Aseta sidottava asiakirja metallilankakamman sidontauraan.
- Paina sidontavipua alaspäin ja katso liikkuvaan painotankoon merkitystä asteikosta tarvittava metallilankakamman koko.

### 2 Aseta metallilankakampa sen pidikkeeseen (katso kuvaa 17)

- Sijoita metallilanka pidikkeeseensä siten, että avoin puoli osoittaa etuosaan päin.

### 3 Aseta asiakirja metallilankakampaan (katso kuvaa 18)

- Syötä lävistetyt paperiniput metallilankakampaan.
- Poista asiakirja ja metallilankakampa pidikkeestä.

### 4 Metallilankakamman sulkeminen (katso kuvaa 19)

- Työnnä painiketta alaspäin (katso kuvaa 13).
- Pidä asiakirjaa vasemmalla kädelläsi sidontaurassa siten, että metallilankakamman avoin pää jää osoittamaan alaspäin.
- Paina oikealla kädelläsi sidontavipua alas, kunnes metallilankakampa on suljettu täysin.

**Huomio:** Useita identtisiä asiakirjoja voidaan sitoa nopeasti asettamalla sidontalaite ”muistamaan” tarkalleen se asento, johon metallilankakampa suljettiin. Se tehdään liu’uttamalla metallilankakamman sulkemispainiketta ylöspäin, kunnes se pysähtyy. Tämän jälkeen metallilankakampaa ei voi sulkea yhtään tätä asetusta pidemmälle (katso kuvaa 13).

## Koneen kuljetus ja varastointi

- 1 Koneen lukitseminen (katso kuvaa 20)
  - Paina sidontavipua konetta kohti ja käännä se alaspäin (1).
  - Paina lävistyskahva alas (2).
  - Lukitse lävistyskahva painamalla molemmat kuljetussuojalukot ulospäin (3). Varmista, että lävistyskahvaa ei voida enää liikuttaa.
  - Käännä asiakirjatuki alas (4).
- 2 Koneen kuljetus ja varastointi (katso kuvaa 21)

Lävistyskahvaa voidaan käyttää kantokahvana. Näin konetta voidaan kuljettaa vaivattomasti. Kone voidaan nyt varastoida joko pysty- tai vaaka-asennossa.

**Varoitus: Tapaturmavaara! Ennen kuin konetta ryhdytään kuljettamaan, on aina varmistettava, että lävistyskahva on lukittu oikein.**

## Silppualustan tyhjennys

- 1 Lukitse kone (katso kuvaa 20).
- 2 Aseta kone pystyasentoon ja avaa koneen alla oleva alusta. Tyhjennä alusta (katso kuvaa 22).
- 3 Työnnä alusta takaisin, kunnes jousi lukitsee sen paikoilleen (katso kuvaa 23).

## Takuu

Laitteella on normaalkäytössä kahden vuoden takuu ostopäivästä lukien sen toiminnan osalta. Tänä takuuajana ACCO Brands Europe harkintansa mukaan joko korjaa tai vaihtaa viallisen laitteen veloituksetta. Takuu ei kata virheellisestä tai asiattomasta käytöstä aiheutuneita vikoja. Joudut esittämään ostotodistuksen. Jos laitetta korjaa tai

muuttaa muu kuin ACCO Brands Europen valtuuttama henkilö, takuu raukeaa. Tavoitteemme on varmistaa, että tuotteemme toimivat ohjeissa kuvatulla tavalla. Tämä takuu ei vaikuta lakisääteisiin oikeuksiin, joita kuluttajilla on eri maissa ja joiden alaisuudessa tavaroiden myynti tapahtuu.

Rekisteröi tuote Internetissä osoitteessa [www.accoeurope.com](http://www.accoeurope.com)



## Spesifikasjoner

	GBC MultiBind 320	GBC MultiBind 220
Type stansing	Manuell	Manuell
Stansekapasitet per stansing – 80 g papir	20 ark (CombBind og WireBind 21), 30 ark (4 hull)	20 ark (CombBind), 30 ark (4 hull)
Stansekapasitet per stansing – PVC-omslag	2 x PVC-ark (0,2 mm hver)	2 x PVC-ark (0,2 mm hver)
Omtrentlig innbindingskapasitet (80 g)	450 ark, CombBind (plastsjiral), 125 ark, WireBind 21 (stålsjiral)	450 ark, CombBind (plastsjiral)
Papirformater	A4, A5, 315 mm	A4, 315 mm
Maks. størrelse for plast-/stålsjiral	51 mm CombBind (plastsjiral), 14 mm WireBind 21 (stålsjiral)	51 mm CombBind (plastsjiral)
Papirstoppfunksjon	X	X
Valgfrie stansepinner	7 avtakbare	Faste, 21 hull / 4 hull
Størrelsesvelger for plast-/stålsjiral	✓	X
Margbreddevelger	✓	Fast margbredde
Tilleggsfunksjoner	Sammenleggbar design	Sammenleggbar design
Maskindimensjoner mm (H x B x D)	125 x 425 x 425	125 x 425 x 425
Vekt	12,4 kg	11,5 kg

## Delenes plassering

- 1 Låseknapp for plastsjiral/stålsjiral
- 2 Transportåb
- 3 Justerbar papirkantføring (4 hull)
- 4 Justerbar papirkantføring (21 hull)
- 5 Dokumentstøtte
- 6 Stansehåndtak
- 7 Valgfrie stansepinner (kun MB 320)
- 8 Størrelseføring for plastsjiral (i bindingskanalen)
- 9 Plastsjiralholder
- 10 Bindingskanal for stålsjiral (kun MB 320)
- 11 Innbindingsspak
- 12 Stansekanal (4 hull)
- 13 Stansekanal (21 hull)
- 14 Margbreddevelger (kun MB 320)
- 15 Avskjærsskuff

## Merknad

Takk for at du valgte en GBC innbindingsmaskin. Vårt mål er å lage innbindingsmaskiner av høy kvalitet til en rimelig pris og med mange avanserte funksjoner, slik at du kan få flotte resultater hver gang. Før du bruker maskinen for første gang, bør du bruke noen minutter på å lese gjennom denne veiledningen.

## Brukstips

Stansepinnene i MultiBind-maskinen ble behandlet med olje under produksjon for å forhindre rust og sikre en jevn stansebevegelse.

- Før enheten tas i bruk for første gang, anbefales det å utføre flere stanseoperasjoner på gammelt papir for å fjerne alle rester av olje fra maskindelene.
- Test alltid maskinen med rest-papir før du stanser det endelige dokumentet.
- Bruk kun originale deler og tilbehør fra GBC.

Enheter er vedlikeholdsfrie ved korrekt og anbefalt bruk.

## Sikkerhetsforskrifter



ACCO BRANDS EUROPE TAR DIN OG ANDRES SIKKERHET PÅ ALVOR. DU FINNER VIKTIGE SIKKERHETSINSTRUKSJONER I DENNE BRUKSANVISNINGEN OG PÅ SELVE PRODUKTET. LES DISSE INSTRUKSJONENE NØYE.

MultiBind-maskinen er utelukkende beregnet på stansing og innbinding av papir og omslag i PVC-plast. Enheten må kun brukes til sitt tiltenkte formål og ikke til andre typer materiale. Dette sikrer lang levetid og forhindrer skade på de mekaniske funksjonene som driver maskinen.

- For å unngå overbelastning av maskinen, vennligst sjekk malen for maksimal stansing foran på din maskin før du setter i gang med stansingen.
- Når du stanser PVC-/PP-omslag, anbefaler vi at omslaget stanses med noen papirark på hver side.
- Sørg for IKKE å stanse metalldele, så som heftestifter eller binderser.
- Tøm avfallsskuffen med jevne mellomrom.
- Sørg for at maskinen brukes på et flatt og stabilt underlag.
- Maskinen må aldri løftes etter stansehåndtaket. Bruk alltid håndgrepene som sitter på siden av maskinen.
- For å unngå fare for personskader, STIKK IKKE fingrene inn i spiralinbindingskanalen.
- Innbindingsmaskinen må ikke utsettes for temperatur-/fuktighetsforhold som kan føre til kondensasjon. Maksimum romtemperatur 40 °C.



## Klargjøre maskinen

- Plasser maskinen på et jevnt underlag.
- Løft opp dokumentstøtten (dvs. dekselet) (se fig. 1.1).
- Skyv de to transportlåsene innover (se fig. 1.2).
- Skyv stansehåndtaket så langt opp som mulig (se fig. 1.3).
- Skyv innbindingsspaken så langt opp som mulig. En fjær presser innbindingsspaken noen få centimeter til siden, slik at den er enklere å bruke. (Se fig. 2)

MultiBind-maskinen er nå klar til bruk.

## 4-hullsstansing

- 1 Juster papirkantføreren (se fig. 3)
- 2 Stansing
  - Sett arkene inn i stansekanalen med fire hull (maks. 30 ark på 80 g) mens stansehåndtaket er i hevet stilling, slik at sidene er helt inntil kantføreren. (Se fig. 4)
  - Trykk stansehåndtaket nedover for å stanse. Løft håndtaket tilbake til utgangsposisjonen. (Se fig. 5)
  - Fjern det stansede dokumentet.

## 21-hullsstansing, til plast-/stålspiraler (21 hull, rektangulære)

- 1 Juster papirkantføreren (se fig. 7)
- 2 Stille inn margbredden (kun MB 320)
  - Juster knappen på høyre side av stansekanalen til ønsket margbredde. (Korrekt margbredde gjør det enklere å bla om sidene i dokumentet.) (se fig. 8)

Plastspiralstørrelse	6-8	10-12	14-19	22-51
Margbredde	1	2	3	4

- 3 Stansing
  - Sett arkene inn i stansekanalen med 21 hull (maks. 20 ark på 80 g) mens stansehåndtaket er i hevet stilling, slik at sidene er helt inntil kantføreren. (Se fig. 8)
  - Trykk stansehåndtaket nedover for å stanse. Løft håndtaket tilbake til utgangsposisjonen. (Se fig. 9)
  - Fjern det stansede dokumentet.

## Egendefinert innbinding

MultiBind 320 har sju valgfrie stansepinner som gjør at du kan velge ulike papirstørrelser (f.eks. A5)

Slik justerer du stansepinnene (se fig. 10):

- Trekk det transparente dekselet oppover.
- Trykk på knappen for den aktuelle stansepinnen (knapp trykket inn = pinne i stanseposisjon, knapp ute = pinne trukket tilbake).

**Merk!** Pinnene kan bare trekkes tilbake og flyttes når stansehåndtaket er løftet opp.

## Plastspiralinnbinding

### 1 Velg riktig plastspiralstørrelse (se fig. 11)

- Legg hele dokumentet som skal bindes inn i bindingskanalen. Trykk innbindingsspaken nedover, og les av ønsket plastspiralstørrelse på skalaen på den mobile trykkstangen. Bruk tabellen nedenfor hvis du skal binde inn mer enn ca. 125 ark med papir på 80 g (plastspiral større enn 14 mm).

Maks. antall ark	Plastspiralstørrelse
145	16
165	19
195	22
225	25
240	28
280	32
330	38
390	45
450	51

### 2 Sett inn og åpne plastspiralen (se fig. 12)

- Legg plastspiralen i holderen med den åpne siden vendt oppover.
- Trykk innbindingsspaken nedover, slik at plastspiralen åpnes og arkene som skal bindes inn lett kan legges inn.

**Merk! (kun MB 320):** Mange dokumenter av tilsvarende type kan bindes inn raskt ved å stille maskinen inn til å "huske" hvilken stilling du åpnet plastspiralen til. Dette gjør du ved å føre spiralåpningsknappen oppover til den stopper. Nå kan ikke plastspiralen åpnes mer enn det som er innstilt (se fig. 13).

### 3 Legg stanset papir i plastspiralen (se fig. 14)

- Legg alt det stansede papiret i plastspiralen.

### 4 Lukk plastspiralen (se fig. 15)

- Før innbindingsspaken tilbake til utgangsposisjonen.
- Ta det innbundne dokumentet ut av maskinen.

## Binde inn med 21-hulls stålspiraler (kun MB 320)

Stålspiraler skal kun brukes én gang. I motsetning til plastspiraler kan de ikke åpnes og lukkes på nytt.

### 1 Velg riktig stålspiralstørrelse (se fig. 16)

- Legg dokumentet som skal bindes inn i stålspiralbindingskanalen.
- Trykk innbindingsspaken nedover, og les av ønsket stålspiralstørrelse på skalaen på den mobile trykkstangen.

### 2 Plasser stålspiralen i stålspiralholderen (se fig. 17)

- Plasser stålspiralen i stålspiralholderen med den åpne siden vendt mot forsiden.

### 3 Sett dokumentet på stålspiralen (se fig. 18)

- Legg alt det stansede papiret i stålspiralen.
- Ta dokumentet og stålspiralen ut av stålspiralholderen.

### 4 Lukk stålspiralen (se fig. 19)

- Før knappen nedover (se fig. 13).
- Bruk venstre hånd til å føre dokumentet inn i bindingskanalen, slik at spiralen stopper med den åpne siden vendt ned.
- Trykk innbindingsspaken ned med høyre hånd til spiralen er helt lukket.

**Merk!** Mange dokumenter av tilsvarende type kan bindes inn raskt ved å stille maskinen inn til å "huske" hvilken stilling du lukket stålspiralen til. Dette gjør du ved å føre spirallukkingsknappen oppover til den stopper. Nå kan ikke stålspiralen lukkes mer enn det som er innstilt (se fig. 13).

## Transport og oppbevaring av maskinen

### 1 Låse maskinen (se fig. 20)

- Trykk innbindingsspaken mot maskinen, og skyv den nedover (1).
- Trykk ned stansehåndtaket (2).
- Skyv de to transportlåsene utover for å låse stansehåndtaket (3). Kontroller at stansehåndtaket ikke kan beveges.
- Legg ned dokumentstøtten (4).

### 2 Transport og oppbevaring av maskinen (se fig. 21)

Du kan nå bruke stansehåndtaket som bærehåndtak. Maskinen kan dermed lett tas med og oppbevares i enten stående eller liggende posisjon.

**Advarsel: Fare for personskade! Kontroller alltid at stansehåndtaket er låst på plass før du transporterer maskinen.**

## Tømme avskjærsskuffen

- 1 Lås maskinen (se fig. 20).
- 2 Sett maskinen i stående posisjon. Trekk ut skuffen på undersiden av maskinen og tøm den (se fig. 22).
- 3 Skyv skuffen tilbake til den låses på plass av fjæren (se fig. 23).

## Garanti

Denne maskinen har to års garanti fra kjøpsdato ved normal bruk. Innenfor denne garantiperioden vil ACCO Brands Europe etter eget for godtbefinnende enten reparere eller erstatte enheter med feil, vederlagsfritt. Feil som oppstår på grunn av feil bruk eller bruk til uegnede formål, dekkes ikke av garantien. Kjøpsbevis må fremlegges. Hvis personer som ikke

er autorisert av ACCO Brands Europe, foretar reparasjoner eller modifikasjoner på maskinen, gjøres garantien ugyldig. Det er vårt mål å sørge for at våre produkter er i overensstemmelse med de angitte spesifikasjonene. Denne garantien påvirker ikke forbrukerens juridiske rettigheter i henhold til nasjonal lovgivning for salg av varer.

Registrer produktet online på [www.accoeurope.com](http://www.accoeurope.com)



## Specifikationer

	GBC MultiBind 320	GBC MultiBind 220
<b>Stansningstyp</b>	Manuell	Manuell
<b>Stansningskapacitet per stansningsomgång – 80 gm<sup>2</sup> papper</b>	20 ark (CombBind & WireBind 21); 30 ark (4-hålsstansning)	20 ark (CombBind); 30 ark (4-hålsstansning)
<b>Stansningskapacitet per stansningsomgång – PVC-omslag</b>	2 PVC-omslag, (0,2 mm vardera)	2 PVC-omslag, (0,2 mm vardera)
<b>Bindningskapacitet, ca (80 gm<sup>2</sup>)</b>	450 ark, CombBind (spiral); 125 ark, WireBind 21 (trådspiral)	450 ark CombBind (spiral)
<b>Pappersformat</b>	A4, A5, 315 mm	A4, 315 mm
<b>Max. storlek på spiral/tråd</b>	51 mm CombBind (spiral), 14 mm WireBind 21 (tråd)	51 mm CombBind (spiral)
<b>Mekanism mot fastkörning</b>	X	X
<b>Bortvalbara stansstift</b>	7 bortvalbara	Fasta 21 hål/4 hål
<b>Storleksväjlare för spiral/tråd</b>	✓	X
<b>Marginaldjupsväljare</b>	✓	Fast marginaldjup
<b>Ytterligare egenskaper</b>	Hopfällbar konstruktion	Hopfällbar konstruktion
<b>Maskinens mått (hxbxd) mm</b>	125 x 425 x 425 mm	125 x 425 x 425 mm
<b>Vikt</b>	12,4 kg	11,5 kg

## Delarnas placering

- 1 Låsknapp för spiral/tråd
- 2 Transportlås
- 3 Inställbar guidekant (4-hålsstansning)
- 4 Inställbar guidekant (21-hålsstansning)
- 5 Dokumentstöd
- 6 Stanshandtag
- 7 Bortvalbara stansstift (endast MB 320)
- 8 Spiralstorleksguide (i bindningskanalen)
- 9 Spiralhållare
- 10 Trådbindningskanal (endast MB 320)
- 11 Bindningsspak
- 12 Stansspringa (4 hål)
- 13 Stansspringa (21 hål)
- 14 Marginaldjupsväljare (endast MB 320)
- 15 Avfallsbricka

## Speciell märka

Tack för att du valde en GBC värmebindare. Vår målsättning är att tillverka bindnings-maskiner av hög kvalitet till överkomligt pris med många avancerade funktioner som ger dig utmärkta resultat varje gång. Innan du använder maskinen för första gången ber vi dig sätta av några minuter till att läsa genom denna bruksanvisning.

## Användningstips

Stansstiften på din MultiBind-maskin är överdragna med olja från fabriken för att skydda dem mot korrosion och se till att maskinen fungerar smidigt.

- Innan du använder maskinen för första gången bör du stansa flera gånger på gammalt papper för att avlägsna alla rester av olja på komponenterna.
- Testa hur stansningen fungerar på gammalt papper innan du stansar det slutliga dokumentet.
- Använd endast originaltillbehör och originaldelar från GBC.

Maskinen är underhållsfri när den används på rätt sätt för avsett ändamål.

## Säkerhetsinstruktioner



DIN SÄKERHET LIKAVÄL SOM ANDRAS ÄR EN BETYDELSEFULL ANGELÄGENHET FÖR ACCO BRANDS EUROPE. I DENNA ANVÄNDARHANDBOK OCH PÅ SJÄLVA ENHETEN FINNS VIKTIGA SÄKERHETSFÖRESKRIFTER. LÄS NOGGRANT IGENOM DESSA FÖRESKRIFTER.

Observera att din MultiBind-maskin är enbart avsedd för att stansa och binda papper och PVC-omslag. Använd maskinen endast för det ändamålet, och försök inte behandla annat material. På så sätt håller din maskin längre och du riskerar inte att skada maskinens mekaniska funktion.

- För att undvika att överbelasta maskinen, bör du före varje stansning kontrollera att du inte överskrider den maximala kapaciteten som står på maskinens framsida.
- Vid stansning av PVC-pärmar rekommenderar vi att pärmarna stansas med ett papper på vardera sida.
- Stansa INTE metallföremål som häftklamrar eller gem.
- Töm brickan för pappersklipp regelbundet.
- Se till att maskinen används på en plan och stabil yta.
- Lyft aldrig maskinen i stanshandtaget. Använd alltid handtagen som sitter på maskinens sidor.
- För att undvika skador får du INTE stoppa in fingrarna i trådbindningskanalen.
- Bindningsmaskinen ska inte utsättas för sådana temperatur-/fuktighetsnivåer som orsakar kondens. Max. omgivande temperatur ~ 40 °C.

## Förberedelse av maskinen

- Ställ maskinen på en stadig yta.
- Dra upp dokumentstödet (dvs. locket) (se fig. 1.1).
- Tryck de båda spärrarna på transportlåset inåt (se fig. 1.2).
- Dra upp stanshandtaget så långt det går (se fig. 1.3).
- Dra upp bindningsspaken så långt det går. Bindningsspaken förflyttas några centimeter åt sidan av en fjäder så att det blir lättare att använda den. (se fig. 2)

Din MultiBind-maskin är nu klar för användning.

## 4-hålsstansning

- 1 Ställ in guidekanten (se fig. 3)
- 2 Stansa
  - Ha stanshandtaget i upprätt läge och för in arken i springan för 4-hålsstansning (högst 30 ark 80 gm<sup>2</sup> papper). Se till att sidorna ligger rakt mot guidekanten (se fig. 4).
  - Tryck stanshandtaget nedåt för att stansa. Ställ tillbaka handtaget till det ursprungliga läget (se fig. 5).
  - Ta ut det stansade dokumentet.

## 21-hålsstansning för spiral- eller trådbindning (21 hål, rektangulära)

- 1 Ställ in guidekanten (se fig. 6)
- 2 Ställa in marginaldjupet (endast MB 320)
  - Ställ in önskat marginaldjup med knappen på höger sida av stansspringan. (Med rätt marginaldjup är det lättare att bläddra i dokumentet.) (se fig. 7)

Spiralstorlek	6-8	10-12	14-19	22-51
Marginaldjup	1	2	3	4

- 3 Stansa
  - För in arken i springan för 21-hålsstansning (högst 20 ark 80 gm<sup>2</sup> papper) med stanshandtaget i upprätt läge. Se till att sidorna ligger rakt mot guidekanten (se fig. 8).
  - Tryck stanshandtaget nedåt för att stansa. Ställ tillbaka handtaget till det ursprungliga läget (se fig. 9).
  - Ta ut det stansade dokumentet.

## Specialbindning

På MultiBind 320 finns 7 stansstift som kan väljas bort för stansning av olika pappersformat (t.ex. A5).

För att justera stansstiften (se fig. 10):

- Dra det genomskinliga locket uppåt.
- Tryck på den knapp som motsvarar det aktuella stiftet (knappen nere = stiftet på plats, knappen uppe = stiftet indraget).

**OBS:** Stiften kan bara dras in och dras tillbaka när stanshandtaget har förts upp till övre läget.

## Spiralbinding

### 1 Välj rätt spiralstorlek (se fig. 11)

- Lägg hela dokumentet som ska bindas i bindningskanalen. Tryck bindningsspaken nedåt och läs av lämplig spiralstorlek på skalan på den rörliga tryckstängningen. Använd tabellen om du vill binda mer än ca 125 ark papper 80 gm<sup>2</sup> (större spiral än 14 mm).

Max. antal ark	Spiralstorlek
145	16
165	19
195	22
225	25
240	28
280	32
330	38
390	45
450	51

### 2 Lägg i och öppna spiralen (se fig. 12)

- Lägg plastspiralen med den öppna sidan uppåt i spiralhållaren.
- Tryck bindningsspaken nedåt så att spiralen öppnas helt och arken som ska bindas kan läggas in enkelt.

**OBS (endast MB 320):** Om du ska binda flera likadana dokument är det praktiskt att ställa in maskinen så att den "kommer ihåg" precis hur långt du öppnade spiralen. För att göra det skjuter du helt enkelt spiralöppningsknappen uppåt så långt det går. Då kan spiralen inte öppnas längre än till det inställda läget (se fig. 13).

### 3 Lägg det stansade papperet på spiralen (se fig. 14)

- Lägg de stansade pappersbuntarna på spiralen.

### 4 Stäng spiralen (se fig. 15)

- Ställ tillbaka bindspaken till övre läget.
- Ta ut det bundna dokumentet ur maskinen.

## Bindning med tråd med 21 spiralfingarar (endast MB 320)

Trådbinding är endast avsett för engångsbindning. I motsats till plastspiraler kan tråden inte öppnas och stängas igen.

### 1 Välj rätt trådstorlek (se fig. 16)

- Lägg hela dokumentet som ska bindas i trådbindningskanalen.
- Tryck bindningsspaken nedåt och läs av lämplig trådstorlek på skalan på den rörliga tryckstängningen.

### 2 Lägg i tråden i trådhållaren (se fig. 17)

- Lägg tråden i spiralhållaren med öppna sidan framåt.

### 3 Lägg dokumentet på tråden (se fig. 18)

- Lägg de stansade pappersbuntarna på tråden.
- Lyft ut dokumentet med tråden ur trådhållaren.

### 4 Stäng tråden (se fig. 19)

- Skjut knappen nedåt (se fig. 13).
- Håll dokumentet med vänster hand i bindningskanalen på så sätt att tråden hamnar med den öppna änden ner.
- Tryck ner bindningsspaken med höger hand så långt som behövs för att tråden ska stängas helt.

**OBS:** Om du ska binda flera likadana dokument är det praktiskt att ställa in maskinen så att den "kommer ihåg" precis hur långt du stängde tråden. För att göra det skjuter du helt enkelt trådstängningsknappen uppåt så långt det går. Då kan tråden inte stängas längre än till det inställda läget (se fig. 13).

## Transport eller förvaring av maskinen

- 1 Låsning av maskinen (se fig. 20)
  - Tryck bindningsspaken mot maskinen och fäll den nedåt (1).
  - Tryck ner stanshandtaget (2).
  - Tryck de båda transportspärrarna utåt så att stanshandtaget låses (3). Kontrollera att stanshandtaget inte längre kan röra sig.
  - Fäll ner dokumentstödet (4).
- 2 Transport eller förvaring av maskinen (se fig. 21)

Du kan nu använda stanshandtaget som ett bärhandtag. Då kan maskinen bäras med lätthet och kan förvaras stående eller liggande.

**Varning: Skaderisk! Se alltid till att stanshandtaget är ordentligt fastlåst innan du bär den.**

## Tömning av avfallsbrickan

- 1 Lås maskinen (se fig. 20).
- 2 Ställ maskinen i upprätt läge och dra ut brickan på undersidan av maskinen och töm den (se fig. 22).
- 3 Dra in brickan igen tills den knäpps fast av fjädern (se fig. 23).

## Garanti

Denna produkt har två års garanti från inköpsdatum vid normal användning. Inom denna garantiperiod reparerar eller ersätter ACCO Brands Europe efter eget gottfinnande en defekt maskin utan extra kostnad. Garantin gäller inte för fel som uppstått på grund av felaktig användning eller användning av utrustningen till uppgifter den inte är avsedd för. Kvitto med

inköpsdatum måste uppvisas. Om reparationer eller ändringar utförts av personer som inte är auktoriserade av ACCO Brands Europe gäller inte garantin. Vår målsättning är att se till att våra produkter uppfyller angivna specifikationer. Denna garanti påverkar inte de rättigheter du har som konsument enligt lagen.

Registrera produkten online på [www.accoeurope.com](http://www.accoeurope.com)

## Opis techniczny

	GBC MultiBind 320	GBC MultiBind 220
Tryb dziurkowania	Ręczny	Ręczny
Liczba jednorazowo dziurkowanych arkuszy - papier 80 g/m <sup>2</sup>	20 arkuszy (CombBind i WireBind 21), 30 arkuszy (dziurkowanie 4-otworowe)	20 arkuszy (CombBind), 30 arkuszy (dziurkowanie 4-otworowe)
Liczba jednorazowo dziurkowanych arkuszy - okładki PCV	2 x okładki PCV (0,2 mm każda)	2 x okładki PCV (0,2 mm każda)
Przybliżona maksymalna liczba arkuszy w oprawie (80 g/m <sup>2</sup> )	CombBind (grzbiet plastikowy) – 450 arkuszy, WireBind 21 (grzbiet druciany) – 125 arkuszy	CombBind (grzbiet plastikowy) – 450 arkuszy
Formaty papieru	A4, A5, 315 mm	A4, 315 mm
Maksymalny rozmiar grzbietu plastikowego/ drucianego	CombBind (grzbiet plastikowy) – 51 mm, WireBind 21 (grzbiet druciany) – 14 mm	CombBind (grzbiet plastikowy) – 51 mm
Funkcja zapobiegania zakleszczaniu	X	X
Wyłączane noże dziurkujące	Możliwość wyłączenia 7 noży	Ustawienie stałe: 21 otworów/4 otwory
Wskaźnik rozmiaru grzbietu plastikowego/ drucianego	✓	X
Regulator szerokości marginesu	✓	Stała szerokość marginesu
Dodatkowe funkcje	Model składany	Model składany
Wymiary urządzenia (WxSxG) mm	125x425x425	125x425x425
Waga	12,4 kg	11,5 kg

## Położenie części

- 1 Zacisk blokady rozchylania/zamykania grzbietów
- 2 Mechanizm zabezpieczający przy transporcie
- 3 Regulowany ogranicznik krawędzi papieru (dziurkacz 4-otworowy)
- 4 Regulowany ogranicznik krawędzi papieru (dziurkacz 21-otworowy)
- 5 Podpora dokumentów
- 6 Ramię dziurkacza
- 7 Wyłączane noże dziurkujące (tylko MultiBind 320)
- 8 Wskaźnik rozmiaru grzbietów plastikowych (w szczelinie bindownicy)
- 9 Wieszak na grzbiety
- 10 Szczelina bindownicy do oprawy drutowej (tylko MultiBind 320)
- 11 Dźwignia mechanizmu bindującego
- 12 Szczelina dziurkacza (4 otworów)
- 13 Szczelina dziurkacza (2 otwory)
- 14 Regulator szerokości marginesu (tylko MultiBind 320)
- 15 Pojemnik na ścinki

## Uwaga specjalna

Dziękujemy za wybranie bindownicy marki GBC. Naszym celem jest produkowanie wysokiej jakości urządzeń po przystępnych cenach, posiadających wiele zaawansowanych funkcji, umożliwiających każdorazowo osiągnięcie doskonałych rezultatów. Przed rozpoczęciem pracy, prosimy o poświęcenie kilku minut na przeczytanie niniejszej instrukcji obsługi.

## Praktyczne porady

Noże mechanizmu dziurkującego bindownicy MultiBind zostały fabrycznie powleczone olejem dla ochrony przed korozją oraz aby zapewnić ich sprawne działanie.

- Przed pierwszym właściwym użyciem urządzenia zaleca się wykonanie kilku wstępnych operacji dziurkowania przy użyciu niepotrzebnych kartek papieru w celu usunięcia resztek oleju z części mechanizmu.
- Przed przystąpieniem do dziurkowania właściwego dokumentu sprawdź jakość dziurkowania przy użyciu niepotrzebnego papieru.
- Należy stosować tylko oryginalne akcesoria i części marki GBC.

Urządzenie nie wymaga żadnych czynności konserwacyjnych, jeśli jest używane prawidłowo i zgodnie z przeznaczeniem.

## Wskaźniki dotyczące bezpieczeństwa



BEZPIECZEŃSTWO, ZARÓWNO TWOJE JAK I INNYCH OSÓB, JEST DLA FIRMY ACCO BRANDS EUROPE BARDZO ISTOTNE. W NINIEJSZEJ INSTRUKCJI OBSŁUGI, JAK I NA SAMYM URZĄDZENIU, UMIESZCZONE SĄ WAŻNE INFORMACJE DOTYCZĄCE BEZPIECZEŃSTWA. PROSIMY O ICH UWAŻNE PRZECZYTANIE.

Bindownica MultiBind przeznaczona jest wyłącznie do dziurkowania i bindowania papieru i plastikowych okładek PCV. Urządzenia należy używać tylko do tych celów i nie stosować żadnych innych materiałów. Zapewni to długotrwałe działanie bindownicy i zapobiegnie uszkodzeniom zespołów mechanicznych.

- Aby nie dopuścić do przecięcia urządzenia, przed rozpoczęciem dziurkowania należy zapoznać się z informacjami o maksymalnej dopuszczalnej liczbie dziurkowanych kartek, zamieszczonymi z przodu bindownicy.
- Podczas dziurkowania okładek z polichloru winyłu lub polipropylenu zaleca się obłożyć dziurkowaną okładkę z obydwu stron kilkoma arkuszami papieru.
- NIE dziurkować metalowych przedmiotów, takich jak zszywki lub spinacze do papieru.
- Regularnie opróżniać pojemnik na ścinki.
- Bindownicę należy eksploatować na płaskiej, stabilnej powierzchni.
- Nigdy nie podnosić urządzenia za dźwignię do dziurkowania. Zawsze korzystać w tym celu z uchwytów znajdujących się z boku bindownicy.
- Aby nie dopuścić do ryzyka obrażeń fizycznych, NIE NALEŻY wkładać palców do kanału oprawy drutowej.
- Bindownicę należy chronić przed warunkami temperatury/wilgotności, które mogłyby powodować występowanie kondensacji. Maksymalna temperatura otoczenia ok. 40°C.



## Przygotowanie urządzenia do pracy

- Ustaw urządzenie na stabilnej powierzchni.
- Podnieś podporę dokumentów (tj. pokrywę) (patrz rys. 1.1).
- Przesuń do wewnątrz dwie zasuwki mechanizmu zabezpieczającego (patrz rys. 1.2).
- Unieś ramię dziurkacza maksymalnie w górę (patrz rys. 1.3).
- Unieś dźwignię mechanizmu bindującego maksymalnie w górę. Sprężyna odsuwa dźwignię na kilka centymetrów w bok dla zapewnienia wygody użytkowania. (patrz rys. 2)

Bindownica MultiBind jest gotowa do pracy.

## Dziurkowanie 4-otworowe

- 1 Ustaw ogranicznik krawędzi papieru (patrz rys. 3)
- 2 Dziurkowanie
  - Ramię dziurkacza powinno się znajdować w położeniu górnym. Włóż kartki do szczeliny dziurkacza 4-otworowego (maks. 30 arkuszy papieru 80 g/m<sup>2</sup>) i upewnij się, że równo przylegają do ogranicznika krawędzi. (patrz rys. 4)
  - Pociągnij ramię dziurkacza w dół w celu przedziurkowania kartek. Przesuń ramię dziurkacza z powrotem do pierwotnego położenia. (patrz rys. 5)
  - Wyjmij przedziurkowany dokument.

## Dziurkowanie 21-otworowe: do oprawy w grzbiecie plastikowe/ druciane (21 otworów, prostokątne)

- 1 Ustaw ogranicznik krawędzi papieru (patrz rys. 6)
- 2 Ustawianie szerokości marginesu (tylko MultiBind 320)
  - Ustaw stosowną szerokość marginesu za pomocą regulatora znajdującego się po prawej stronie szczeliny dziurkacza. (Odpowiednia szerokość marginesu ułatwia przewracanie kartek w oprawionym dokumencie.) (patrz rys. 7)

Rozmiar grzbiecie plastikowego	6-8	10-12	14-19	22-51
Szerokość marginesu	1	2	3	4

- 3 Dziurkowanie
  - Ramię dziurkacza powinno się znajdować w położeniu górnym. Włóż kartki do szczeliny dziurkacza 21-otworowego (maks. 20 arkuszy papieru 80 g/m<sup>2</sup>) i upewnij się, że równo przylegają do ogranicznika krawędzi. (patrz rys. 8)
  - Pociągnij ramię dziurkacza w dół w celu przedziurkowania kartek. Przesuń ramię dziurkacza z powrotem do pierwotnego położenia. (patrz rys. 9)
  - Wyjmij przedziurkowany dokument.

## Oprawa dokumentów o nietypowym formacie

Bindownica MultiBind 320 posiada 7 noży, które można indywidualnie wyłączać, co umożliwi dziurkowanie arkuszy o różnych formatach (np. A5).

Ustawianie noży dziurkujących (patrz rys. 10):

- Podnieś przezroczystą osłonę.
- Naciskaj klawisze odpowiadające poszczególnym nożom (klawisz wciśnięty = nóż włączony, klawisz zwolniony = nóż wyłączony).

**Uwaga:** Wyłączanie i zmiana układu noży możliwe są tylko wtedy, gdy ramię dziurkacza znajduje się w położeniu górnym.

## Oprawa w grzbiety plastikowe

- 1 Dobierz właściwy rozmiar grzbietu plastikowego (patrz rys. 11)
  - Umieść cały dokument przeznaczony do oprawy w szczelinie bindownicy. Pociągnij dźwignię mechanizmu bindującego w dół i odczytaj zalecany rozmiar grzbietu ze skali na ruchomym drążku dociskowym. Jeśli dokument przeznaczony do oprawy liczy więcej niż ok. 125 arkuszy papieru 80 g (grzbiet większy niż 14 mm), skorzystaj z poniższej tabeli.

Maksymalna liczba arkuszy	Rozmiar grzbietu
145	16
165	19
195	22
225	25
240	28
280	32
330	38
390	45
450	51

- 2 Nałóż i otwórz grzbiet (patrz rys. 12)
  - Umieść plastikowy grzbiet na wieszaku, otwartą stroną ku górze.
  - Pociągnij dźwignię mechanizmu bindującego w dół na tyle, aby całkowicie otworzyć grzbiet i umożliwić włożenie arkuszy przeznaczonych do oprawy.

**Uwaga (tylko MultiBind 320):** Można szybko oprawić wiele identycznych dokumentów, jeśli ustawi się urządzenie tak, aby „zapamiętało” dokładny stopień rozchylenia grzbietu. W tym celu należy przesunąć w górę zacisk blokady rozchylenia grzbietów, aż się zatrzyma. Po założeniu blokady nie będzie możliwe rozciągnięcie grzbietu poza wybrane ustawienie (patrz rys. 13).
- 3 Nałóż przedziurkowany papier na grzbiet (patrz rys. 14)
  - Nałóż wszystkie partie przedziurkowanego papieru na grzbiet.
- 4 Zamknij grzbiet (patrz rys. 15)
  - Przesuń dźwignię mechanizmu bindującego z powrotem do najwyższej pozycji.
  - Wyjmij oprawiony dokument z urządzenia.

## Oprawa w 21-pętłowe grzbiety druciane (tylko MultiBind 320)

Grzbiety druciane przeznaczone są do użytku jednorazowego. W przeciwieństwie do plastikowych grzbietów grzebieniowych, nie można ich ponownie otwierać i zamykać.

- 1 Dobierz właściwy rozmiar grzbietu drucianego (patrz rys. 16)
  - Umieść dokument przeznaczony do oprawy w szczelinie bindownicy do oprawy drutowej.
  - Pociągnij dźwignię mechanizmu bindującego w dół i odczytaj zalecany rozmiar grzbietu drucianego ze skali na ruchomym drążku dociskowym.
- 2 Umieść grzbiet na wieszaku (patrz rys. 17)
  - Umieść grzbiet druciany na wieszaku, otwartą stroną ku przodowi.
- 3 Nałóż dokument na grzbiet (patrz rys. 18)
  - Nałóż wszystkie partie przedziurkowanego papieru na grzbiet.
  - Zdejmij dokument wraz z drucianym grzbietem z wieszaka.
- 4 Zamykanie grzbietu drucianego (patrz rys. 19)
  - Przesuń zacisk blokady w dół (patrz rys. 13).
  - Lewą ręką przytrzymaj dokument w szczelinie bindownicy w taki sposób, aby otwarta strona grzbietu drucianego skierowana była w dół.
  - Prawą ręką pociągnij dźwignię mechanizmu bindującego w dół na tyle, na ile to konieczne, aby całkowicie zamknąć grzbiet.

**Uwaga:** Można szybko oprawić wiele identycznych dokumentów, jeśli ustawi się urządzenie tak, aby „zapamiętało” dokładny stopień zaciśnięcia grzbietu. W tym celu należy przesunąć w górę zacisk blokady zamykania grzbietów, aż się zatrzyma. Po założeniu blokady nie będzie możliwe zaciśnięcie grzbietu poza wybrane ustawienie (patrz rys. 13).

## Transport i przechowywanie urządzenia

- 1 Zabezpieczanie urządzenia (patrz rys. 20)
  - Dociśnij dźwignię mechanizmu bindującego do urządzenia i złoż ją przesuwając w dół (1).
  - Naciśnij w dół ramię dziurkacza (2).
  - Przesuń dwie zasuwki mechanizmu zabezpieczającego do zewnątrz, aby zablokować ramię dziurkacza (3). Upewnij się, że ramię dziurkacza zostało unieruchomione.
  - Złóż podporę dokumentów (4).
- 2 Transport i przechowywanie urządzenia (patrz rys. 21)

Ramię dziurkacza może teraz służyć jako uchwyt do przenoszenia. Zapewnia to wygodę transportu, a urządzenie można przechowywać w pozycji pionowej lub poziomej.

**Ostrzeżenie: Niebezpieczeństwo zranienia! Przed przeniesieniem urządzenia upewnij się, że ramię dziurkacza zostało prawidłowo zablokowane.**

## Opróżnianie pojemnika na ścinki

- 1 Zablokuj urządzenie (patrz rys. 20).
- 2 Ustaw urządzenie w pozycji pionowej, wyjmij i opróżnij pojemnik znajdujący się na spodzie (patrz rys. 22).
- 3 Włóż pojemnik z powrotem tak, aby sprężyna zatrzasnęła się we właściwym miejscu (patrz rys. 23).

## Gwarancja

Urządzenie objęte jest dwuletnią gwarancją eksploatacyjną. Okres gwarancyjny liczy się od daty zakupu. W okresie gwarancyjnym producent (ACCO Brands Europe) zobowiązuje się za darmo naprawić lub wymienić uszkodzone urządzenie. Gwarancja nie obejmuje uszkodzeń spowodowanych nieprawidłowym użytkowaniem bindownicy lub wykorzystywaniem jej do celów, do których nie jest przeznaczona. Aby skorzystać z gwarancji należy przedstawić

dowód zakupu. Dokonanie napraw i modyfikacji urządzenia przez osoby nie upoważnione do tego przez firmę ACCO Brands Europe powoduje unieważnienie gwarancji. Chcemy, aby nasze produkty działały zgodnie ze specyfikacją. Niniejsza gwarancja nie narusza praw konsumentów wynikających z przepisów obowiązujących w danym kraju i dotyczących warunków sprzedaży towarów.

Prosimy o zarejestrowanie produktu na stronie internetowej [www.accoeurope.com](http://www.accoeurope.com)

## Technické údaje

	GBC MultiBind 320	GBC MultiBind 220
Způsob děrování	Ruční	Ruční
Max. kapacita na jedno děrování – papír 80 g/m <sup>2</sup>	20 listů (CombBind & WireBind 21); 30 listů (děrování 4 dírek)	20 listů (CombBind); 30 listů (děrování 4 dírek)
Max. kapacita na jedno děrování – krycí desky z PVC	2 x krycí desky z PVC (každá 0,2 mm)	2 x krycí desky z PVC (každá 0,2 mm)
Přibližná kapacita vázání (80 g/m <sup>2</sup> )	450 listů, CombBind (plastový hřebenu); 125 listů, WireBind 21 (drátěný hřebenu)	450 listů, CombBind (plastový hřebenu)
Velikosti papíru	A4, A5, 315 mm	A4, 315 mm
Max. velikost plastového/drátěného hřebenu	51 mm CombBind (plastový hřebenu), 14 mm WireBind 21 (drátěný hřebenu)	51 mm CombBind (plastový hřebenu)
Funkce zabraňující ucpání	X	X
Volitelné děrovací trny	7 zasouvacích	Pevné, 21 dírek/4 dírky
Volíč velikosti plastového/drátěného hřebenu	✓	X
Volíč šířky okraje	✓	Pevná šířka okraje
Další funkce	Sklápěcí design	Sklápěcí design
Rozměry přístroje v mm (VxŠxH)	125x425x425	125x425x425
Hmotnost	12,4 kg	11,5 kg

## Umístění součástí

- 1 Nastavitelný zavírač plastového/drátěného hřebenu
- 2 Přípravný zámek
- 3 Nastavitelná zarážka papíru (děrování 4 dírek)
- 4 Nastavitelná zarážka papíru (děrování 21 dírek)
- 5 Podpěra dokumentu
- 6 Děrovací rukojeť
- 7 Volitelné děrovací trny (jen u MB 320)
- 8 Vodičkové pro velikost plastového hřebenu (ve vázací drážce)
- 9 Rozvírač plastového hřebenu
- 10 Vazací drážka drátěného hřebenu (MB 320 only)
- 11 Vazací páka
- 12 Děrovací štěrbina (4 dírek)
- 13 Děrovací štěrbina (21 dírky)
- 14 Volíč šířky okraje (jen u MB 320)
- 15 Zásobník na odpad

## Zvláštní oznámení

Děkujeme vám, že jste si vybrali vázačku značky GBC. Za přístupné ceny se snažíme nabízet kvalitní vázačky, jejichž užitečné vlastnosti vám zaručí dosažení konzistentně výborných výsledků. Než vázačku poprvé použijete, přečtěte si laskavě pečlivě tuto příručku.

## Pracovní tipy

Děrovací trny Vašeho přístroje MultiBind byly při výrobě natřeny olejem, aby byly chráněny před zrezavěním a usnadnila se jejich funkce.

- Než přístroj použijete poprvé k normální práci, doporučujeme, abyste na něm nejprve proděrovali několik listů vyřazeného papíru a tím ze součástek odstranili všechny známky oleje.
- Než přistoupíte ke zpracování dokumentu, vyzkoušejte si děrování na vyřazených listech papíru.
- Používejte jen originální příslušenství značky GBC.

Používáte-li přístroj správně k určenému účelu, nebude potřebovat žádnou údržbu.

## Bezpečnostní pokyny



**VAŠE BEZPEČNOST I BEZPEČNOST OSTATNÍCH OSOB JE PRO ACCO BRANDS EUROPE DŮLEŽITÁ. V TÉTO PŘÍRUČCE A NA PŘÍSTROJÍCH JSOU DŮLEŽITĚ BEZPEČNOSTNÍ POKYNY. ČTĚTE TYTO POKYNY POZORNĚ.**

Vezměte laskavě na vědomí, že Váš přístroj je určen výhradně k děrování a vázání papíru a plastových desek z PVC.

Přístroj používejte pouze k těmto účelům a nepokoušejte se zpracovávat na něm žádné jiné materiály. Zajistíte tím dlouhou životnost přístroje a zabráníte případnému poškození mechanických součástí vazačky.

- Před použitím kroužkového vazače zjistíte maximální kapacitu děrování. Tato informace je uvedena na přední straně přístroje. Nikdy jej nevystavujte nadměrné zátěži.
- Při děrování desek z PVC / PP doporučujeme zakrýt zpracovávané desky z obou stran kusem papíru.
- NIKDY NEDĚRUJTE papíry s kovovými předměty, například se svorkami nebo sponkami.
- Pravidelně vyprazdňujte zásobník na odřezky.
- Před použitím vazač postavte na pevnou a rovnou podložku.
- Přístroj nikdy nezdvíhejte za děrovací páku. Držte jej vždy pouze za boční úchyty.
- Nevystavujte se nebezpečí zranění a NIKDY nevkládejte prsty do prostoru pro vázací hřebet.
- Vazač nesmí být vystaven teplotám nebo vlhkostem, které by mohly způsobit kondenzaci. Maximální teplota okolí je ~ 40 °C.

## Příprava přístroje

- Umístěte přístroj na pevnou plochu.
- Zdvihněte podpěru dokumentu (kryt) (viz obr. 1.1).
- Stiskněte oba přepravní zámky dovnitř (viz obr. 1.2)
- Děrovací rukojeť zdvihněte co nejvýše (viz obr. 1.3)
- Vázací rukojeť zdvihněte co nejvýše. Pružina zdvihne vázací páku o několik cm stranou, abyste mohli snadno děrovat (viz obr. 2).

Váš přístroj MultiBind je nyní připraven k použití.

## Děrování 4 dírek

- 1 Nastavte si zarážku papíru (viz obr. 3)
- 2 Děrování
  - Děrovací rukojeť nastavte do svislé polohy a do děrovací štěrbiny zasuňte listy papíru (max. 30 listů papíru 80 g/m<sup>2</sup>) tak, aby jejich okraj přilehl těsně k zarážce papíru (viz obr. 4).
  - Stáhněte děrovací rukojeť dolů, aby se listy prorazily. Pak rukojeť vraťte do původní polohy (viz obr. 5).
  - Vyjměte proděrovaný dokument.

## Děrování 21 dírek pro vázání plastovým/drátěným hřebem (21 obdélníkových dírek)

- 1 Nastavte si zarážku papíru (viz obr. 6)
- 2 Nastavte si šířku okraje (jen u MB 320)
  - Tlačítko na pravé straně děrovací štěrbiny nastavte na požadovanou šířku okraje. (Správná šířka okraje usnadňuje obracení stránek dokumentu.) (viz obr. 7)

Velikost hřebenu	6-8	10-12	14-19	22-51
Šířka okraje	1	2	3	4

- 3 Děrování
  - Děrovací rukojeť nastavte do svislé polohy a do děrovací štěrbiny pro 21 dírek zasuňte listy papíru (max. 20 listů papíru 80 g/m<sup>2</sup>) tak, aby jejich okraj přilehl těsně k zarážce papíru (viz obr. 8).
  - Stáhněte děrovací rukojeť dolů, aby se listy prorazily. Pak rukojeť vraťte do původní polohy (viz obr. 9).
  - Vyjměte proděrovaný dokument.

## Vázání dle potřeby

Přístroj MultiBind 320 má 7 volitelných děrovacích trnů, jež umožňují děrovat papíry různé velikosti (např. A5)

Nastavení děrovacích trnů (viz obr. 10):

- Zdvihněte průhledný kryt.
- Stiskněte tlačítko příslušející danému děrovacímu trnu (tlačítko dolů = trn vyčnívá, tlačítko nahoru = trn zatažen).

**Pozn.:** Trny lze zatahnout a opět vytáhnout pouze je-li děrovací rukojeť zdvižená.

## Vázání pomocí hřebenu

1 Zvolte si správnou velikost hřebenu (viz obr. 11)

- Vložte celý dokument ke svázání do vazací drážky. Stiskněte vazací páku dolů a na stupnici vyznačené na pohyblivé přítlačné liště si zjistíte požadovanou velikost hřebenu. Chcete-li svázat více než cca 125 listů 80g papíru, zjistíte si velikost hřebenu v níže uvedené tabulce (hřeben větší než 14 mm).

Max. počet listů	Velikost hřebenu (mm)
145	16
165	19
195	22
225	25
240	28
280	32
330	38
390	45
450	51

2 Vložte a rozevřete hřeben (viz obr. 12)

- Vložte plastový hřeben otevřenou stranou nahoru do rozvírače hřebenu.
- Stiskněte vazací páku dolů, aby se hřeben zcela rozevřel a listy ke svázání do něj mohly být snadno vloženy.

**Pozn. (jen u MB 320):** Velký počet totožných dokumentů lze rychle vázat tak, že nastavíte přístroj, aby si „pamatoval“ přesnou polohu, do které jste hřeben rozevřeli. Jednoduše vysuňte rozvírač hřebenu směrem od sebe až na doraz. Nyní lze hřeben rozevřít pouze tak daleko, jak jste nastavili (viz obr. 13).

3 Navlékněte proděrovaný papír na hřeben (viz obr. 14)

- Navlékněte všechny proděrované stůžky papíru na hřeben.

4 Uzavřete hřeben (viz obr. 15)

- Zdvihněte vazací páku do nejvyšší polohy.
- Vyjměte svázaný dokument z přístroje.

## Jak vázat pomocí 21-kroužkového drátěného hřebenu (jen u MB 320)

Drátěné hřebeny jsou určeny k jednorázovému použití. Na rozdíl od plastových hřebenu je nelze znovu rozevírat a zavírat.

1 Zvolte si správnou velikost drátěného hřebenu (viz obr. 16)

- Vložte dokument ke svázání do vazací drážky drátěného hřebenu.
- Stiskněte vazací páku dolů a na stupnici vyznačené na pohyblivé přítlačné liště si zjistíte požadovanou velikost drátěného hřebenu.

2 Vložte drátěný hřeben do držáku (viz obr. 17)

- Vložte drátěný hřeben do držáku tak, aby otevřenou stranou směřoval dopředu.

3 Navlékněte dokument na drátěný hřeben (viz obr. 18)

- Navlékněte všechny proděrované stůžky papíru na drátěný hřeben.
- Sejměte dokument s drátěným hřebem z držáku.

4 Uzavření drátěného hřebenu (viz obr. 19)

- Posuňte ovladač sevření drátěného hřebenu dolů (viz obr. 13).
- Levou rukou podržte dokument ke svázání ve vazací drážce tak, aby drátěné kroužky směřovaly otevřenými konci dolů.
- Pravou rukou stiskněte vazací páku co nejvíce dolů, aby se drátěné kroužky dokonale uzavřely.

**Pozn.:** Velký počet totožných dokumentů lze rychle vázat tak, že nastavíte přístroj, aby si „pamatoval“ přesnou polohu, do které jste drátěný hřeben zavřeli. Jednoduše vysuňte zavírač drátěného hřebenu směrem od sebe až na doraz. Nyní lze hřeben zavřít pouze tak daleko, jak jste nastavili (viz obr. 13).

## Přenášení a uchování přístroje

- 1 Uzamčení přístroje (viz obr. 20)
  - Stiskněte vázací páku dolů směrem k přístroji (1).
  - Stiskněte děrovací rukojeť dolů (2).
  - Posuňte oba pojistné zámky k přenosu ven, čímž se děrovací rukojeť zajistí (3). Zkontrolujte, zda je děrovací rukojeť skutečně znehybněna.
  - Sklopte podpěru dokumentů dolů (4).
- 2 Přenášení a uchování přístroje (viz obr. 21)

Děrovací rukojeť můžete nyní použít jako držadlo k přenášení přístroje. Tímto způsobem můžete přístroj snadno přenést a uchovat buď ve svislé nebo vodorovné poloze.

**Pozor: Nebezpečí úrazu! Před přenášením přístroje vždy zkontrolujte, zda je děrovací rukojeť řádně zajištěna.**

## Vyprazdňování zásobníku na odpad

- 1 Uzamkněte přístroj (viz obr. 20).
- 2 Zdvihněte přístroj do svislé polohy a ze spodní strany přístroje vytáhněte zásobník na odpad a vyprazdňte jej (viz obr. 22).
- 3 Zasuňte zásobník zpět do přístroje na doraz (viz obr. 23).

## Záruka

Na provoz tohoto přístroje platí při běžném použití 2-letá záruka ode dne nákupu. Během záruční doby firma ACCO Brands Europe podle své vlastní úvahy vadný přístroj bezplatně opraví nebo vymění. Na závady způsobené zneužitím a použitím pro nevhodné účely se záruka nevztahuje. V každém případě je nutno předložit nákupní lístek. Opravy a změny přístroje, provedené osobou, jež

k tomu není oprávněna firmou ACCO Brands Europe, platnost záruky zruší. Snažíme se zajistit, aby naše výrobky fungovaly v souladu s uvedenými technickými údaji. Touto zárukou nejsou ovlivněna zákonná práva vztahující se na prodej zboží, která spotřebitelům přísluší podle příslušných státních zákonů.

Tento výrobek si můžete zaregistrovat online na [www.accoeuropa.com](http://www.accoeuropa.com)

## Műszaki jellemzők

	GBC MultiBind 320	GBC MultiBind 220
Lyukasztás típusa	Kézi	Kézi
Lyukasztási kapacitás egyszeri lyukasztásnál, 80 g/m <sup>2</sup> papír mellett	20 lap (CombBind és WireBind 21); 30 lap (4 lyukas lyukasztás)	20 lap (CombBind); 30 lap (4 lyukas lyukasztás)
Lyukasztási kapacitás egyszeri lyukasztásnál, PVC borítók	2 db PVC borító (egyenként 0,2 mm)	2 db PVC borító (egyenként 0,2 mm)
Kötési kapacitás (80 g/m <sup>2</sup> )	450 lap, CombBind (spirál); 125 lap, WireBind 21 (drót)	450 lap, CombBind (spirál)
Papírméreték	A4, A5, 315 mm	A4, 315 mm
Spirál/drót max. átmérője	51 mm CombBind (spirál), 14 mm WireBind 21 (drót)	51 mm CombBind (spirál)
Elakadástgátló funkció	X	X
Kiiktatható lyukasztótűskék	7 kiiktatható	Rögzített: 21 lyuk / 4 lyuk
Spirál/drót méretválasztó	✓	X
Margószélesség választó	✓	Rögzített margószélesség
További jellemzők	Összecsukható konstrukció	Összecsukható konstrukció
A gép mérete (MaxSzéxMé, mm)	125 x 425 x 425	125 x 425 x 425
Súly	12,4 kg	11,5 kg

## Az alkatrészek helye

- 1 Spirálynító retesz gombja
- 2 Szállítási védelem
- 3 Állítható papírvezető (4 lyukas lyukasztás)
- 4 Állítható papírvezető (21 lyukas lyukasztás)
- 5 Dokumentumtámasz
- 6 Lyukasztófogantyú
- 7 Kiiktatható lyukasztótűskék (csak MB 320)
- 8 Spirálméret-meghatározó mérce (a fűzőcsatornában)
- 9 Spiráltartó
- 10 Drótspirálzóó fűzőcsatorna (csak MB 320)
- 11 Spirálózókar
- 12 Lyukasztócsatorna (4 lyuk)
- 13 Lyukasztócsatorna (21 lyuk)
- 14 Margószélesség választó (csak MB 320)
- 15 Hulladéktálca

## Speciális észrevesz

Köszönjük, hogy GBC fűzőgépet vásárolt. A célunk, hogy olyan jó minőségű fűzőgépet gyártjunk elfogadható áron, amely számos fejlett jellemzővel rendelkezik, ami az Ön számára biztosítja mindenkor kiváló eredmények elérését. Mielőtt használatba veszi a gépet, fordítson néhány percet arra, hogy elolvassa ezt az útmutatót.

## Használati tippek

A MultiBind gép lyukasztótűskéit a gyártás közben megolajozták, hogy megvédjék a korrózió ellen, és biztosítsák az akadálymentes működését.

- Javasoljuk, hogy a készülék első használata előtt hulladék papírlapokon hajtson végre néhány lyukasztási műveletet annak érdekében, hogy maradéktalanul eltávolítsa az alkatrészekben lévő olajmaradványokat.
- A végleges dokumentum lyukasztása előtt a lyukasztás eredményét tesztelje használt papírral.
- Mindig eredeti GBC tartozékokat és alkatrészeket használjon.

Rendeltetésszerű használat esetén az egység nem igényel karbantartást.

## Biztonsági előírások



AZ ÖN ÉS MÁSOK BIZTONSÁGA KIEMELKEDŐEN FONTOS A ACCO BRANDS EUROPE SZÁMÁRA. EBBEN A HASZNÁLATI ÚTJUTATÓBAN ÉS MAGÁN A TERMÉKEN, FONTOS BIZTONSÁGI ELŐÍRÁSOK TALÁLHATÓK. FIGYELMESEN OLVASSA EL EZEKET AZ ÜZENETEKET.

Vegye figyelembe, hogy a MultiBind gép kizárólag papírok és PVC műanyag borítólapok lyukasztására és kötésére szolgál. Az egységet kizárólag erre a célra használja, és ne használja semmilyen más anyag feldolgozására. Ezzel biztosíthatja a készülék hosszú élettartamát, és megelőzheti, hogy bármilyen mechanikai károsodás érje.

- A gép túlterhelésének a megelőzésére lyukasztás előtt olvassa el a gép elülső részén lévő lyukasztási tájékoztatót.
- PVC/PP-borítók perforálása esetén javasoljuk, hogy a borítót az egyik oldalán valamilyen papírral együtt lyukasztza át.
- NE lyukasszon fém tárgyakat, például irattűzőt vagy kapcsot.
- A hulladéktartót ürítse rendszeresen.
- A gépet üzemeltesse stabil vízszintes felületen.
- Ne emelje fel a gépet a lyukasztókarnál fogva. Erre a célra mindig a gép oldalán lévő fogantyúkat használja.
- Sérülés elkerülése érdekében NE dugja ujjait a gyűrűs irattűző csatornába.
- Ne tegye ki az irattűzőt olyan hőmérsékletnek / páratartalomnak, amely kondenzációt okozhat. Maximum környezeti hőmérséklet ~ 40° C.



## A készülék előkészítése

- Helyezze a készüléket stabil felületre.
- Emelje fel a dokumentumtámaszt (a fedelet) (lásd: 1.1. ábra)
- Tolja a szállítási védelem két reteszeit befelé (lásd: 1.2. ábra)
- Mozgassa a lyukasztófogantyút felfelé, ameddig lehet (lásd: 1.3. ábra)
- Mozgassa a spirálozókart felfelé, ameddig lehet. Egy rugó néhány centiméterrel oldalra tolja a spirálozókart, hogy könnyen használható legyen. (lásd: 2. ábra)

A MultiBind készülék ekkor használatra kész.

## 4 lyukas lyukasztás

- 1 Állítsa be a papírvezetőt (lásd: 3. ábra)
- 2 Lyukasztás
  - Független lyukasztófogantyú mellett helyezze be a lapokat a 4 lyukas lyukasztócsatornába (legfeljebb 30 db 80 g/m<sup>2</sup> súlyú lap), és ügyeljen arra, hogy a lapok egy vonalban legyenek a papírvezetővel. (lásd: 4. ábra)
  - A lyukasztáshoz nyomja lefelé a lyukasztófogantyút. Állítsa vissza a fogantyút az eredeti állásba. (lásd: 5. ábra)
  - Távolítsa el a lyukasztott dokumentumot.

## 21 lyukas lyukasztás spirál/drótkötés esetén (21 négyszögletes lyuk)

- 1 Állítsa be a papírvezetőt (lásd: 6. ábra)
- 2 A margószélesség beállítása (csak MB 320)
  - Állítsa be a lyukasztócsatornától jobbra lévő gombot a kívánt margószélességre. (A megfelelő margószélesség megkönnyíti a dokumentum lapozását.) (lásd: 7. ábra)

Spirálátmérő	6-8	10-12	14-19	22-51
Margószélesség	1	2	3	4

- 3 Lyukasztás
  - Független lyukasztófogantyú mellett helyezze be a lapokat a 21 lyukas lyukasztócsatornába (legfeljebb 20 db 80 g/m<sup>2</sup> súlyú lap), és ügyeljen arra, hogy a lapok egy vonalban legyenek a papírvezetővel. (lásd: 8. ábra.)
  - A lyukasztáshoz nyomja lefelé a lyukasztófogantyút. Állítsa vissza a fogantyút az eredeti állásba. (lásd: 9. ábra.)
  - Távolítsa el a lyukasztott dokumentumot.

## Egyéni kötés

A MultiBind 320 7 db kiiktatható lyukasztótüskével rendelkezik, amelyek lehetővé teszik eltérő papírméret (pl. A5) lyukasztását.

A lyukasztótüskék beállítása (lásd: 10. ábra):

- Húzza fel az átlátszó burkolatot.
- Nyomja meg az egyes lyukasztótüskékhez tartozó gombokat (gomb lenyomva = tűske működik, gomb felengedve = tűske visszahúzva).

**Megjegyzés:** A lyukasztótüskék csak akkor húzhatók vissza és állíthatók át, ha a lyukasztófogantyú a felső állásban van.

## Spirálkötés

### 1 A megfelelő spirálátmérő kiválasztása (lásd: 11. ábra)

- Helyezze a teljes dokumentumot a fűzőcsatornába. Húzza a spirálozókart lefelé, és olvassa le a szükséges spirálátmérőt a mozgó nyomórúd mércéjén. Használja a táblázatot, ha több mint 125 darab 80 g-os papír kötését szeretné elvégezni (14 mm-nél nagyobb spirálátmérő).

Lapok száma max.	Spirálátmérő
145	16
165	19
195	22
225	25
240	28
280	32
330	38
390	45
450	51

### 2 A spirál behelyezése és kinyitása (lásd: 12. ábra)

- Tegye a műanyag spirált a spiráltartóba úgy, hogy a nyitott oldala felfelé nézzen.
- Húzza a spirálozókart lefelé úgy, hogy a spirál teljesen kinyíljon, és a lapokat könnyen be lehessen helyezni.

**Megjegyzés (csak MB 320):** Azonos méretű dokumentumok összefűzését gyorsíthatja, ha a gépen beállítja, hogy „emlékezzen” a spirál pontos kinyitási pozíciójára. Ehhez egyszerűen csúsztassa felfelé ütközésig a spirálnyitó gombot. Ekkor a spirál nem nyitható ki a beállításon túl (lásd: 13. ábra).

### 3 A kilyukasztott papír spirálra helyezése (lásd: 14. ábra)

- Helyezze a kilyukasztott papírkötegeket a spirálra.

### 4 A spirál bezárása (lásd: 15. ábra)

- Mozgassa a spirálozókart vissza a legfelső állásba.
- Vegye ki a bekötött dokumentumot a készülékből.

## Spirálozás 21 dróthurokkal (csak MB 320)

A drótspirál csak egyszeri használatra alkalmas. A műanyag spiráltól eltérően nem nyitható és zárható újra.

### 1 A megfelelő drótspirálátmérő kiválasztása (lásd: 16. ábra)

- Helyezze a dokumentumot a drótspirálozó csatornába.
- Húzza a spirálozókart lefelé, és olvassa le a szükséges drótspirálátmérőt a mozgó nyomórúd mércéjén.

### 2 A drótspirál spiráltartóra helyezése (lásd: 17. ábra)

- Helyezze a drótspirált a spiráltartóba úgy, hogy a nyitott oldala előrefelé nézzen.

### 3 A dokumentum behelyezése a drótspirálba (lásd: 18. ábra)

- Helyezze a kilyukasztott papírkötegeket a drótspirálra.
- Távolítsa el a drótspirállal rendelkező dokumentumot a spiráltartóból.

### 4 A drótspirál összezárása (lásd: 19. ábra)

- Csúsztassa lefelé a drótzáró gombot (lásd: 13. ábra).
- Tartsa a dokumentumot bal kézzel a spirálcsonnában úgy, hogy a drótspirál a lefelé néző nyitott véggel ütközzön.
- Jobb kézzel mozgassa a spirálozókart lefelé addig, ameddig a drótspirál tökéletesen nem zár.

**Megjegyzés:** Azonos méretű dokumentumok összefűzését gyorsíthatja, ha a gépen beállítja, hogy „emlékezzen” a spirál zárásának pontos pozíciójára. Ehhez egyszerűen csúsztassa felfelé ütközésig a drótspirálzáró gombot. Ekkor a drótspirál nem zárható össze a beállításon túl (lásd: 13. ábra).

## A készülék szállítása és tárolása

- 1 A készülék zárolása (lásd: 20. ábra)
  - Nyomja a spirálozókart a készülék felé, majd hajtsa lefelé (1).
  - Hajtsa le a lyukasztófogantyút (2).
  - A lyukasztófogantyú rögzítéséhez tolja a szállítási védelem két reteszt kifelé (3). Ellenőrizze, hogy a lyukasztófogantyú ne mozogjon.
  - Hajtsa le a dokumentumtámaszt (4).
- 2 A készülék szállítása és tárolása (lásd: 21. ábra)

Most már használhatja a lyukasztófogantyút hordozófogantyúként. Ez lehetővé teszi a készülék egyszerű szállítását, és ezután álló vagy fekvő helyzetben is tárolható.

**Figyelmeztetés: Sérülésveszély! A készülék szállítása előtt mindig ellenőrizze, hogy a lyukasztófogantyú megfelelően rögzítve lett-e.**

## A hulladéktálca ürítése

- 1 Zárja le a készüléket (lásd: 20. ábra).
- 2 Helyezze a készüléket álló helyzetbe, húzza ki a tálcát a készülék alján, és ürítse ki (lásd: 22. ábra).
- 3 Tolja vissza a tálcát, amíg a rugó nem rögzíti a helyén (lásd: 23. ábra).

## Garancia

A termék működéséért normál használat esetén a vásárlás dátumát követő két éven keresztül vállalunk jótállást. A jótállási időszak alatt a ACCO Brands Europe – saját belátása szerint – díjmentesen megjavítja vagy kicseréli a hibás gépet. A jótállás nem vonatkozik a helytelen vagy nem rendeltetésszerű használat miatt fellépő hibákra. A jótállás igénybe vételéhez kérjük bemutatni a vásárlás dátumát igazoló dokumentumot.

A termék az interneten a következő címen regisztrálható: [www.accoeuropa.com](http://www.accoeuropa.com)

A ACCO Brands Europe által nem feljogosított személy által végzett javítás vagy átalakítás érvényteleníti a garanciát. Mindent megteszünk annak érdekében, hogy termékeink a specifikációban leírtaknak megfelelő teljesítményt nyújtsák. Jelen jótállás nem befolyásolja azokat a törvényes jogokat, amelyekkel ügyfeleink az áruértékesítésre nézve irányadó nemzeti jogszabályok szerint rendelkeznek.

## Технические характеристики

	GBC MultiBind 320	GBC MultiBind 220
Способ перфорирования	Ручной	Ручной
Количество одновременно перфорируемых листов – плотность бумаги 80 г/см <sup>2</sup>	20 листов (CombBind и WireBind 21); 30 листов (перфорирование 4-х отверстий)	20 листов (CombBind); 30 листов (перфорирование 4-х отверстий)
Количество одновременно перфорируемых листов - обложки из ПВХ	2 обложки из ПВХ (толщина каждой – 0,2 мм)	2 обложки из ПВХ (толщина каждой – 0,2 мм)
Примерная толщина перелета (80 г/см <sup>2</sup> )	450 листов, CombBind (пластмассовая гребенка); 125 листов, WireBind 21 (пружина)	450 листов, CombBind (пластмассовая гребенка)
Формат бумаги	A4, A5, 315 мм	A4, 315 мм
Максимальный размер пластмассовой гребенки/пружины	51 мм CombBind (пластмассовая гребенка), 14 мм WireBind 21 (пружина)	51 мм CombBind (пластмассовая гребенка)
Функция предотвращения заклинивания Anti-Jam	X	X
Отключаемые пробойники	7, отсоединяемые	Фиксированные, 21 отверстие/4 отверстия
Выбор размера пластмассовой гребенки/пружины	✓	X
Выбор глубины поля	✓	Фиксированная глубина поля
Дополнительные возможности	Складная конструкция	Складная конструкция
Габаритные размеры устройства (ВхШхГ)	125x425x425 мм	125x425x425 мм
Масса	12,4 кг	11,5 кг

## Расположение деталей

- ❶ Кнопка фиксации размера гребенки или пружины
- ❷ Предохраняющее приспособление для транспортировки
- ❸ Регулируемая направляющая края бумаги (перфорирование 4-х отверстий)
- ❹ Регулируемая направляющая края бумаги (перфорирование 21 отверстия)
- ❺ Подставка для документа
- ❻ Рычаг перфорации
- ❼ Отключаемые пробойники (только для модели MB 320)
- ❽ Определитель размера гребенки (в перелетном канале)
- ❾ Держатель гребенки
- ❿ Перелетный канал пружины (только для модели MB 320)
- ⓫ Перелетный рычаг
- ⓬ Перфорационный канал (4 отверстия)
- ⓭ Перфорационный канал (21 отверстие)
- ⓮ Выбор глубины поля (только для модели MB 320)
- ⓯ Поддон для бумажных отходов

## Специальный наблюдение

Благодарим за выбор перелетной машины GBC. Мы стремимся производить качественные перелетные машины по доступной цене. Машины имеют множество современных функций, обеспечивающих великолепный результат при каждом использовании. Перед первым использованием Вашей машины, просим посвятить несколько минут чтению этой инструкции.

## Советы по использованию

Для защиты от коррозии и обеспечения легкости хода пробойники устройства MultiBind покрыты заводской смазкой.

- Перед первым использованием устройства рекомендуется выполнить несколько операций перфорирования ненужной (старой) бумаги для снятия остатков масла с деталей.
- Проверьте результаты перфорирования на ненужной (старой) бумаге перед перфорированием нужного документа.
- Используйте только фирменные расходные материалы и детали компании GBC.

При надлежащем использовании по назначению устройство не требует техобслуживания.

## Инструкции по технике безопасности



**ВАША БЕЗОПАСНОСТЬ И БЕЗОПАСНОСТЬ ДРУГИХ ЛЮДЕЙ ВАЖНЫ ДЛЯ КОМПАНИИ ACCO BRANDS EUROPE. В ЭТОЙ ИНСТРУКЦИИ И НА УСТРОЙСТВЕ СОДЕРЖАТСЯ ВАЖНЫЕ УКАЗАНИЯ ПО ТЕХНИКЕ БЕЗОПАСНОСТИ. ВНИМАТЕЛЬНО ПРОЧИТАЙТЕ ЭТИ УКАЗАНИЯ.**

Обратите внимание, что устройство MultiBind предназначено исключительно для перфорирования и перелета бумаги и поливинилхлоридных (ПВХ) пластиковых обложек. Используйте данное устройство только по назначению и не работайте с другими материалами. Соблюдение этих условий обеспечит долговечность устройства и предотвратит повреждение механических деталей и узлов перелетной машины.

- Для того, чтобы не перегружать машину, перед пробиванием отверстий ознакомьтесь с информацией о перфорационных возможностях машины. Эта информация содержится на передней панели машины.
- При пробивке обложек из поливинилхлорида / полипропилена рекомендуется вставлять обложку, которую необходимо пробить, вместе с листами бумаги, приложенными с обеих сторон обложки.
- НЕ допускайте, чтобы при пробивании отверстий присутствовали металлические предметы, такие как скобки или скрепки для бумаг.
- Регулярно опорожняйте поддон для отходов.
- Убедитесь, что во время работы машина установлена на плоской неподвижной поверхности.
- Никогда не поднимайте машину за рукоятку для пробивания отверстий. Для этой цели используйте ручки на боковой стороне машины.
- Для того, чтобы избежать несчастных случаев, НЕ допускайте попадания пальцев в канал для скрепления проволокой.
- Машину для скрепления блоков запрещается устанавливать в помещениях, где в связи с особенностями температурно-влажностного режима возможно образование конденсата. Максимально допустимая температура окружающей среды: ~40°C.

## Подготовка устройства к работе

- Установите устройство на ровной твердой поверхности.
- Поднимите подставку для документа (она служит крышкой устройства) (см. рис. 1.1)
- Потяните два рычага предохраняющего приспособления для транспортировки по направлению к центру (см. рис. 1.2).
- Переведите рычаг перфорации в верхнее положение до упора (см. рис. 1.3).
- Переведите переплетный рычаг в верхнее положение до упора. Для удобства пользователя пружина отводит переплетный рычаг на несколько сантиметров в сторону (см. рис. 2).

Теперь устройство MultiBind готово к использованию.

## Перфорация на 4 отверстия

- 1 Установка направляющей края бумаги (см. рис. 3)
- 2 Перфорирование
  - Когда рычаг перфорации находится в вертикальном положении загрузите бумагу в перфорационный канал на 4 отверстия (максимальное количество листов бумаги плотностью 80 г/см<sup>2</sup> – 30), выровнивая страницы по направляющей края бумаги (см. рис. 4).
  - Опустите рычаг перфорации. Верните рычаг в исходное положение (см. рис. 5).
  - Извлеките документ с проделанными отверстиями.

## Перфорация на 21 отверстия для переплета гребенкой/пружиной (21 прямоугольное отверстие)

- 1 Установка направляющей края бумаги (см. рис. 6)
- 2 Установка глубины поля (только для модели MB 320)
  - Установите необходимую глубину поля при помощи рукоятки, расположенной справа от перфорационного канала. (Правильно выбранная глубина поля гарантирует легкость перелистывания страниц документа.) (см. рис. 7)

Размер гребенки, мм	6-8	10-12	14-19	22-51
Глубина поля	1	2	3	4

- 3 Перфорирование
  - Поставив рычаг перфорации в вертикальное положение, загрузите бумагу в перфорационный канал на 21 отверстия (максимальное количество листов бумаги плотностью 80 г/см<sup>2</sup> – 20), выровнивая страницы по направляющей края бумаги (см. рис. 8).
  - Опустите рычаг перфорации. Верните рычаг в исходное положение (см. рис. 9).
  - Извлеките документ с выполненной перфорацией.

## Адаптация настроек переплета

Устройство MultiBind 320 оснащено 7 отключаемыми пробойниками, что позволяет выполнять перфорирование листов различного формата (например, А5).

Для настройки пробойников необходимо (см. рис. 10):

- поднять прозрачную крышку;
- нажать кнопку, соответствующую каждому пробойнику (кнопка вниз = пробойник установлен, кнопка вверх = пробойник отведен).

**Примечание.** Пробойники можно отвести и изменить их положение, только когда рычаг перфорации находится в поднятом положении.

## Переплет гребенкой

### 1 Выбор нужного размера гребенки (см. рис. 11)

- Вставьте весь документ в переплетный канал. Опустите переплетный рычаг вниз и посмотрите соответствующий размер гребенки в таблице на подвижной прижимной планке. При необходимости переплести более 125 листов бумаги плотностью 80 г/см<sup>2</sup> (гребенка больше 14 мм) воспользуйтесь приведенной ниже таблицей.

Макс. число листов	Размер гребенки, мм
145	16
165	19
195	22
225	25
240	28
280	32
330	38
390	45
450	51

### 2 Установка и открытие гребенки (см. рис. 12)

- Установите пластмассовую гребенку в держатель открытой стороной вверх.
- Опустите переплетный рычаг вниз, чтобы полностью раскрыть гребенку и получить возможность легко вставить листы, которые необходимо переплести.

**Примечание (только для модели MB 320).** Для выполнения быстрого переплета идентичных документов можно настроить устройство на «запоминание» точного положения раскрытия гребенки. Для этого необходимо просто передвинуть фиксатор гребенки от себя до упора. Теперь степень открытия гребенки не превысит установленное вами значение (см. рис. 13).

### 3 Установка перфорированной бумаги в гребенку (см. рис. 14)

- Вставьте каждую стопку перфорированной бумаги в гребенку.

### 4 Закрытие гребенки (см. рис. 15)

- Переместите переплетный рычаг обратно до упора.
- Выньте переплетенный документ из устройства.

## Выполнение переплета при помощи 21-петлевой пружины (только для модели MB 320)

Пружины предназначены для одnorазового использования. В отличие от пластмассовых гребенок их нельзя повторно открыть и закрыть.

### 1 Выбор нужного размера пружины (см. рис. 16)

- Вставьте документ в переплетный канал.
- Опустите переплетный рычаг вниз и посмотрите соответствующий размер пружины на шкале подвижной прижимной планки.

### 2 Установка пружины в держатель (см. рис. 17)

- Установите пружину в держателе так, чтобы ее открытая часть была направлена в сторону передней панели устройства

### 3 Установка документа на пружину (см. рис. 18)

- Вставьте каждую стопку перфорированной бумаги на пружину.
- Извлеките документ с пружиной из держателя.

### 4 Закрытие пружины (см. рис. 19)

- Переместите кнопку фиксации пружины вниз (см. рис. 13).
- Удерживайте документ левой рукой в переплетном канале таким образом, чтобы пружина оставалась повернутой открытым концом вниз.
- Правой рукой опускайте переплетный рычаг до тех пор, пока пружина не будет идеально закрыта.

**Примечание.** Для выполнения быстрого переплета идентичных документов можно настроить устройство на «запоминание» точного положения закрытия пружины. Для этого необходимо просто передвинуть фиксатор пружины от себя до упора. Теперь степень закрытия пружины не превысит установленное вами значение (см. рис. 13).

## Транспортировка или хранение устройства

- ❶ Фиксация устройства (см. рис. 20)
  - Потяните переплетный рычаг в сторону устройства и установите его в нижнее положение (1).
  - Опустите вниз рычаг перфорации (2).
  - Потяните два рычага предохраняющего приспособления для транспортировки в стороны, чтобы замкнуть рычаг перфорации (3). Убедитесь, что рычаг перфорации надежно зафиксирован и не двигается.
  - Сложите подставку для документов (4).
- ❷ Транспортировка или хранение устройства (см. рис. 21)

Теперь вы можете использовать рычаг перфорации в качестве ручки для транспортировки. Это позволяет легко транспортировать устройство и хранить его в вертикальном или горизонтальном положении.

**Внимание. Риск травмирования! Перед транспортировкой устройства обязательно проверьте, надежно ли зафиксирован рычаг перфорации.**

## Опорожнение поддона для бумажных отходов

- ❶ Зафиксируйте устройство (см. рис. 20).
- ❷ Установите устройство в вертикальное положение, вытащите поддон из нижней части устройства и очистите его от отходов (см. рис. 22).
- ❸ Вставьте поддон обратно до щелчка пружины (см. рис. 23).

## Гарантийные обязательства

Гарантия на данное изделие составляет 2 года с момента его продажи при условии правильной эксплуатации. Во время гарантийного периода компания ACCO Brands Europe проводит по своему усмотрению бесплатный ремонт или замену вышедших из строя машин.

Данная гарантия не распространяется на поломки, вызванные неправильной эксплуатацией машины или ее использованием для других целей. Предоставление

отметки о дате продажи обязательно. Проведение ремонта неавторизованным персоналом прекращает действие гарантийных обязательств. Мы стремимся обеспечить высокие эксплуатационные свойства изделия согласно предоставленной спецификации. Данные гарантийные обязательства не влияют на права потребителей, установленные местными законодательными органами.

Информация о данном изделии находится на сайте [www.accoeurope.com](http://www.accoeurope.com)







## Service

- GB ACCO Service Division**  
Hereward Rise, Halesowen, West Midlands, B62 8AN  
Tel: 0845 658 6600, Fax: 0870 421 5576  
www.acco.co.uk/service
- FR ACCO France**  
Service Après-Vente  
Tel: 0820 872 356, Fax: 03 80 68 60 49  
contact@vmbis.fr
- DE ACCO Deutschland**  
Arnoldstrasse 5, 73614 Schorndorf, Germany  
Tel: +49 7181/887-420, Fax: +49 7181/887-498
- ES ACCO Iberia SL**
- PT Isaac Peral 19, 28820 Costlada (Madrid)**  
Tel: 91 669 9391, Fax: 91 672 07 11
- IT ACCO Brands Italia Srl**  
Via Pietro Nenni 13, Settimo Torinese (TO)  
Tel: +39 011 896 11 11, Fax: +39 011 896 11 13  
assistenzaitalia@acco.com
- BE ACCO Brands Benelux B.V.**  
Peppelkade 64, 3992AK Houten, Nederland/Les Pays-Bas  
Tel: 0800-73362, Fax: 02-4140784  
info@accobenelux.be, www.accobenelux.be
- LUX ACCO Brands Benelux B.V.**  
Peppelkade 64, 3992AK Houten, Nederland/Les Pays-Bas  
Tel: 0800-21132, Fax: 02-4140784  
info@accobenelux.be, www.accobenelux.be
- NL ACCO Brands Benelux B.V.**  
Peppelkade 64, 3992AK Houten, Nederland/Les Pays-Bas  
Tel: 030-6346060, Fax: 030-6346070  
info@accobenelux.nl, www.accobenelux.nl
- SE ACCO Brands Nordic AB**
- DK Makadamgatan 5, 254 64 Helsingborg, Sweden**  
Tel: +46 42 38 36 00, Fax: +46 42 38 36 10
- IS service.nordic@acco.com**
- LV**
- EST**
- LT**
- CZ XERTEC a.s.**
- SK U Továrne, 770/1b, 102 00, Praha 10, Ceska Republika**  
Tel: +420 271 741 800, Fax: +420 271 743 143  
www.xertec.cz
- PL SERWIS ACCO**  
05-300 Mińsk Mazowiecki, Ul. Grobelnego 4, Polska  
Tel: +48 25 758 11 90, Fax: +48 25 758 11 90
- H ACCO Hungária Kft**  
Budapest, Ócsai út 4., 1239, Hungária  
Tel: +36 1 283 1645, Fax: +36 0 283 0928
- RUS Представительство компании «АННО Дройчланд ГМБХ и КО. НГ»**  
Россия 105005, Москва, Денисовский пер., д.26  
Тел: (495) 933-51-63, Факс: (495) 933-51-64
- UA «Полиграфические системы»**  
ул. Набережно-Корчеватская, 78, г. Киев, 03035, Украина  
Тел.: (+38) 044 252-7103, (+38) 044 252-7104
- AUS ACCO Australia Pty Ltd**  
Level 2, 8 Lord Street, Botany, NSW, Australia 2019  
Tel: +61 2 9700 0180, Fax: +61 2 9700 0195  
sales.au@acco.com
- A ACCO Österreich**  
Sallmann Bürotechnik GmbH, Schumacherstr.13, 5020 Salzburg  
Tel: 0662 4345 160, Fax: 0662 4345 164  
bachinger@sallmann.at
- CH ACCO Schweiz**  
ABC Bürotechnik AG, Winkelbüel 4, 6043 Adligenswil  
Tel: 041 375 6060, Fax: 041 375 6061  
bl@abc-buerotechnik.ch
- IRE ACCO-Rexel Ltd**  
Clonshaugh Business & Technology Park, Clonshaugh, Dublin 17, Ireland  
Tel: 01 816 4300, Fax: 01 816 4302  
information-ie@acco.com, www.accorexel.ie
- IND GBC Asia Pte Ltd**
- SIN 47 Ayer Rajah Crescent, #05-08/17, Singapore 139947**  
Tel: +65 6776 0195, Fax: +65 6779 1041  
webmaster@gbcasia.com.sg
- JPN GBC-Japan K.K.**  
14F Harmony Tower, 1-32-2 Honcho, Nakano-ku, Tokyo 164-8721  
Tel: (81)-03-5351-1801, Fax: (81)-03-5351-1831  
serv@gbc-japan.co.jp, www.gbc-japan.co.jp

